

TASCAM

D01382200C

Mixcast 4

Podcast Recording Console

Please see the Reference Manual for information about all the unit's functions. You can download the Reference Manual from the TASCAM website.

Veuillez consulter le manuel de référence pour des informations sur toutes les fonctions de l'unité. Vous pouvez télécharger le manuel de référence depuis le site de TASCAM.

Consulte en el Manual de referencia la información completa acerca de todas las funciones de esta unidad. Puede descargar el Manual de referencia desde la página web de TASCAM.

Links zur digitalen Version dieser Anleitung und des Referenzhandbuchs finden Sie auf der deutschen Website (<https://tascam.de/downloads/>).

Consultare il manuale di riferimento per informazioni su tutte le funzioni dell'unità. È possibile scaricare il manuale di riferimento dal sito TASCAM.

各機能の詳細については、リファレンスマニュアルをご覧ください。
リファレンスマニュアルは、TASCAMのウェブサイトからダウンロードすることができます。



Mixcast 4

https://tascam.jp/int/product/mixcast_4/docs

OWNER'S MANUAL
MODE D'EMPLOI
MANUAL DEL USUARIO
BEDIENUNGSANLEITUNG
MANUALE DI ISTRUZIONI
取扱説明書

ENGLISH

FRANÇAIS

ESPAÑOL

DEUTSCH

ITALIANO

日本語

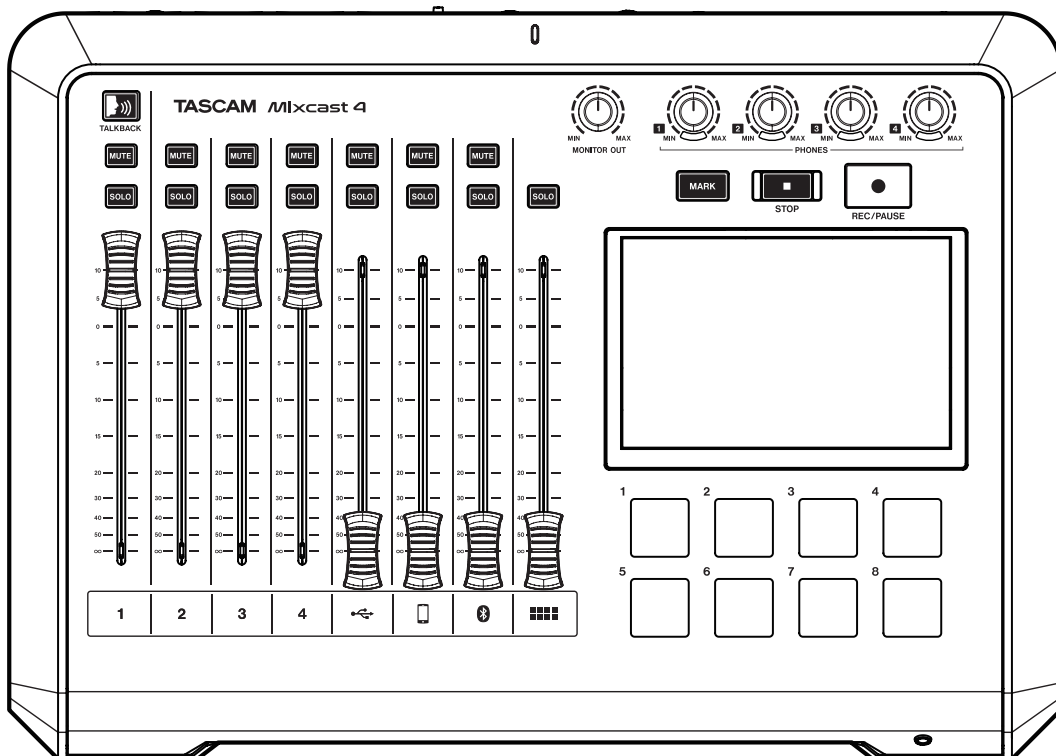

- TASCAM is a registered trademark of TEAC Corporation.
- SDXC Logo is a trademark of SD-3C, LLC.



- The Bluetooth® word mark and logo are the property of Bluetooth SIG, Inc. and are used by TEAC Corporation with permission.
- Microsoft and Windows either registered trademarks or trademarks of Microsoft Corporation in the United States and/or other countries.
- Apple, Mac, macOS, iPad, iPadOS and iTunes are trademarks of Apple Inc. in the United States and other countries.
- Lightning is a trademark of Apple Inc.
- App Store is a service mark of Apple Inc.
- IOS is a trademark or registered trademark of Cisco in the U.S. and other countries and is used under license.
- Android, Google Play and Google Play logo are trademarks of Google Inc.
- ASIO is a trademark and software of Steinberg Media Technologies GmbH.



- Other company names, product names and logos in this document are the trademarks or registered trademarks of their respective owners.

Owner's Manual

Introduction

Thank you very much for purchasing the TASCAM Mixcast 4.

This USB audio interface designed for podcasting includes built-in sound pad functions and allows effect sounds, for example, to be added to conversations with multiple participants. This model can also be used for recording and editing.

Before using this unit, read this Owner's Manual carefully so that you will be able to use it correctly and enjoy working with it for many years. After you have finished reading this manual, please keep it in a safe place for future reference.

This document (the Owner's Manual) explains the main functions of the unit. Please see the Reference Manual for information about all the unit's functions.

You can also download this Owner's Manual and the Reference Manual from the TASCAM website.



Mixcast 4

https://tascam.jp/int/product/mixcast_4/docs

Included items

This product includes the following items.

Take care when opening the package to avoid damaging the items.

Keep the box and packing materials for transportation in the future.

Please contact the store where you purchased this unit if any of these items are missing or have been damaged during transportation.

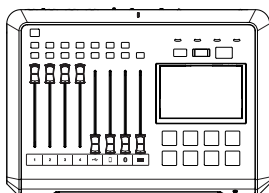

Mixcast 4 × 1

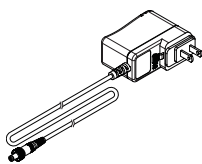

Dedicated AC adapter (PS-P1220E NUT) × 1
● 1.5m cable length

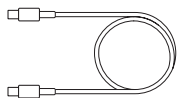

USB cable (Type-C to Type-C) × 1
● 1m cable length

Owner's Manual (this document) including warranty × 1

TASCAM ID registration guide × 1

Contents

Introduction.....	3
Included items	3
Names of Parts	7
Top.....	7
Back.....	8
Preparation	9
Connecting audio equipment.....	9
Connecting the power	9

Turning the power on and off.....	10
Tutorial overview.....	10
Loading SD cards.....	10
Setting the language, date and time	11
Touchscreen overview.....	12
Making mic settings.....	12
Connecting with Bluetooth devices.....	13
Connecting iOS/iPadOS/Android devices and computers	14
Making settings to use with Podcast Editor for Windows	14
Recording (basic operation)	15
Playing recordings (basic operation)	15
TASCAM Podcast Editor overview	16
Installing TASCAM Podcast Editor	16
SOUND PAD button overview.....	17
Assigning sounds to SOUND PAD buttons	17
Troubleshooting	18
Bluetooth®	19
Transmission security	19
About SD cards	19
Precautions for use.....	19
SD card write protection.....	19
Note about formatting.....	19
Beware of condensation	19
Cleaning the unit	19
Precautions for placement and use.....	19
About TASCAM customer support service.....	19
Specifications/rated values	20
Recorder specifications.....	20
Analog audio input ratings.....	20
Analog audio output ratings.....	20
Control input/output.....	20
Audio performance	20
Recording times (in hours: minutes).....	20
Bluetooth	20
Computer system requirements.....	21
Windows.....	21
Mac.....	21
iOS/iPadOS devices	21
Android devices.....	21
Other.....	21
Dimensional drawings	22

Information is given about products in this manual only for the purpose of example and does not indicate any guarantees against infringements of third-party intellectual property rights and other rights related to them. TEAC Corporation will bear no responsibility for infringements on third-party intellectual property rights or other liabilities that occur as a result of the use of this product.

Properties copyrighted by third parties cannot be used for any purpose other than personal enjoyment and the like without the permission of the right holders recognized by copyright law. Always use this equipment properly. TEAC Corporation will bear no responsibility for rights infringements committed by users of this product.

IMPORTANT SAFETY INSTRUCTIONS

WARNING: TO PREVENT FIRE OR SHOCK HAZARD, DO NOT EXPOSE THIS APPLIANCE TO RAIN OR MOISTURE.

For U.S.A.

Supplier's Declaration of Conformity

Model Number: **Mixcast 4**

Trade Name: TASCAM

Responsible party: TEAC AMERICA, INC.

Address: 10410 Pioneer Blvd. Suite #1 Santa Fe Springs, California 90670, U.S.A.

Telephone number: 1-323-726-0303

This device complies with Part 15 of the FCC Rules. Operation is subject to the following two conditions: (1) this device may not cause harmful interference, and (2) this device must accept any interference received, including interference that may cause undesired operation.

INFORMATION TO THE USER

This equipment has been tested and found to comply with the limits for a Class B digital device, pursuant to Part 15 of the FCC Rules. These limits are designed to provide reasonable protection against harmful interference in a residential installation. This equipment generates, uses, and can radiate radio frequency energy and, if not installed and used in accordance with the instruction manual, may cause harmful interference to radio communications. However, there is no guarantee that interference will not occur in a particular installation. If this equipment does cause harmful interference to radio or television reception, which can be determined by turning the equipment off and on, the user is encouraged to try to correct the interference by one or more of the following measures.

- Reorient or relocate the receiving antenna.
- Increase the separation between the equipment and receiver.
- Connect the equipment into an outlet on a circuit different from that to which the receiver is connected.
- Consult the dealer or an experienced radio/TV technician for help.

CAUTION

Changes or modifications to this equipment not expressly approved by TEAC CORPORATION for compliance could void the user's authority to operate this equipment.



For Canada

THIS CLASS B DIGITAL APPARATUS COMPLIES WITH CANADIAN ICES-003. CET APPAREIL NUMERIQUE DE LA CLASSE B EST CONFORME A LA NORME NMB-003 DU CANADA.



This product complies with the European Directives request and the other Commission Regulations.



This product complies with applicable UK regulations.

- Read these instructions.
- Keep these instructions.
- Heed all warnings.
- Follow all instructions.
- Do not use this apparatus near water.
- Clean only with dry cloth.
- Do not block any ventilation openings. Install in accordance with the manufacturer's instructions.
- Do not install near any heat sources such as radiators, heat registers, stoves, or other apparatus (including amplifiers) that produce heat.
- Do not defeat the safety purpose of the polarized or grounding-type plug. A polarized plug has two blades with one wider than the other. A grounding type plug has two blades and a third grounding prong. The wide blade or the third prong are provided for your safety. If the provided plug does not fit into your outlet, consult an electrician for replacement of the obsolete outlet.
- Protect the power cord from being walked on or pinched particularly at plugs, convenience receptacles, and the point where they exit from the apparatus.
- Only use attachments/accessories specified by the manufacturer.
- Use only with the cart, stand, tripod, bracket, or table specified by the manufacturer, or sold with the apparatus. When a cart is used, use caution when moving the cart/apparatus combination to avoid injury from tip-over.



- Unplug this apparatus during lightning storms or when unused for long periods of time.
 - Refer all servicing to qualified service personnel. Servicing is required when the apparatus has been damaged in any way, such as power-supply cord or plug is damaged, liquid has been spilled or objects have fallen into the apparatus, the apparatus has been exposed to rain or moisture, does not operate normally, or has been dropped.
- The apparatus draws nominal non-operating power from the AC outlet with its POWER or STANDBY/ON switch not in the ON position.
 - The mains plug is used as the disconnect device, the disconnect device shall remain readily operable.
 - Caution should be taken when using earphones or headphones with the product because excessive sound pressure (volume) from earphones or headphones can cause hearing loss.
 - If you are experiencing problems with this product, contact TEAC for a service referral. Do not use the product until it has been repaired.

IMPORTANT SAFETY INSTRUCTIONS

WARNING

- To prevent possible hearing damage, do not listen at high volume levels for long periods.



CAUTION

- Do not expose this apparatus to drips or splashes.
- Do not place any objects filled with liquids, such as vases, on the apparatus.
- Do not install this apparatus in a confined space such as a book case or similar unit.
- The apparatus should be located close enough to the AC outlet so that you can easily grasp the power cord plug at any time.
- If the product uses batteries (including a battery pack or installed batteries), they should not be exposed to sunshine, fire or excessive heat.
- CAUTION for products that use replaceable lithium batteries: there is danger of explosion if a battery is replaced with an incorrect type of battery. Replace only with the same or equivalent type.
- Installed battery subjected to extremely low air pressure that may result in an explosion or the leakage of flammable liquid or gas.

For European Customers

Disposal of electrical and electronic equipment and batteries and/or accumulators

- All electrical/electronic equipment and waste batteries/accumulators should be disposed of separately from the municipal waste stream via collection facilities designated by the government or local authorities.
- By disposing of electrical/electronic equipment and waste batteries/accumulators correctly, you will help save valuable resources and prevent any potential negative effects on human health and the environment.
- Improper disposal of waste electrical/electronic equipment and batteries/accumulators can have serious effects on the environment and human health because of the presence of hazardous substances in the equipment.
- The Waste Electrical and Electronic Equipment (WEEE) symbols, which show wheeled bins that have been crossed out, indicate that electrical/electronic equipment and batteries/accumulators must be collected and disposed of separately from household waste.
 - If a battery or accumulator contains more than the specified values of lead (Pb), mercury (Hg), and/or cadmium (Cd) as defined in the Battery Directive (2006/66/EC, 2013/56/EU), then the chemical symbols for those elements will be indicated beneath the WEEE symbol.
- Return and collection systems are available to end users. For more detailed information about the disposal of old electrical/electronic equipment and waste batteries/accumulators, please contact your city office, waste disposal service or the shop where you purchased the equipment.



Pb, Hg, Cd

For China



“仅适用于海拔2000m以下地区安全使用”



“仅适用于非热带气候条件下安全使用”



“环境保护使用年限”

产品有毒有害物质或元素的名称及含量

机种: Mixcast 4		有毒有害物质或元素					
品名	铅 (Pb)	汞 (Hg)	镉 (Cd)	六价铬 (Cr6+)	多溴联苯 (PBB)	多溴二苯醚 (PBDE)	
1 CHASSIS部分	○	○	○	○	○	○	
2 FRONT PANEL部分	○	○	○	○	○	○	
3 螺丝部分	○	○	○	○	○	○	
4 线材部分	○	○	○	○	○	○	
5 PCB Assy部分	×	○	○	○	○	○	
6 电源部分	×	○	○	○	○	○	
7 附属品部分	×	○	○	○	○	○	
8 LABEL部分	○	○	○	○	○	○	
9 包装部分	○	○	○	○	○	○	

○：表示该有毒有害物质在该部件所有均质材料中的含量均在 GB/T26572 标准规定的限量要求以下。

×：表示该有毒有害物质至少在该部件的某一均质材料中的含量超出 GB/T26572标准规定的限量要求。

(针对现在代替技术困难的电子部品及合金中的铅)

Wireless equipment precautions

Compliance of radio transmitter and interference

This product has the function of broadband transmitter using 2.4GHz Band.

Use frequency range: 2402 MHz - 2480 MHz

Maximum output power: Bluetooth® Class 2 (less than 2.5 mW) Please use only in the country where you purchased the product. Depending on the country, restrictions on the use of Bluetooth wireless technology might exist.

Model for USA

Declaration of Conformity

Responsible party: TEAC AMERICA, INC.

Address: 10410 Pioneer Blvd. Suite #1 Santa Fe Springs, California 90670, U.S.A.

Telephone number: 1-323-726-0303

This device complies with Part.15 of FCC Rules. Operation is subject to the following two conditions: (1) this device may not cause harmful interference, and (2) this device must accept any interference received, including interference that may cause undesired operation.



Labeling of authorization

Contains FCC ID: XEG-AKBT10

Model for Canada

Compliance of radio transmitter

This device complies with Innovation, Science and Economic Development Canada's licence-exempt RSSs.

Operation is subject to the following two conditions:

- 1) This device may not cause interference
- 2) This device must accept any interference, including interference that may cause undesired operation of the device.

Labeling of authorization

Contains IC: 1559C-AKBT10

Model for EEA (European Economic Area)



Hereby, TEAC CORPORATION declares that the radio equipment type Mixcast 4 is in compliance with Directive 2014/53/EU, and the other European Directives, or Commission Regulations.



Hereby, TEAC CORPORATION declares that the radio equipment type Mixcast 4 is in compliance with UK Radio Equipment Regulations.

The full text of the EU or UK declaration of conformity is available at the following internet address: Please contact us by e-mail.

<https://tascam.eu/en/contact.html>

Radiation Exposure requirements

This equipment meets the regulation, which is recognized internationally, for the case of human exposure to radio waves generated by the transmitter.

Statement of compliance

Model for USA

This equipment complies with FCC radiation exposure limits set forth for an uncontrolled environment and meets the FCC radio frequency Exposure Guidelines.

Model for Canada

This equipment complies with IC RSS-102 radiation exposure limits set forth for an uncontrolled environment.

Model for USA/Canada

This equipment complies with FCC/IC radiation exposure limits set forth for an uncontrolled environment and meets the FCC radio frequency (RF) Exposure Guidelines and RSS-102 of the IC radio frequency (RF) Exposure rules. This equipment has very low levels of RF energy that it deemed to comply without maximum permissive exposure evaluation (MPE). But it is desirable that it should be installed and operated keeping the radiator at least 20 cm or more away from person's body (excluding extremities: hands, wrists, feet and ankles).

Model for EEA (European Economic Area)

This equipment complies with EN 62479; Assessment of the compliance of low power electronic and electrical equipment with the basic restrictions related to human exposure to electromagnetic fields; the harmonised standard of DIRECTIVE 2014/53/EU.

Names of Parts

Top

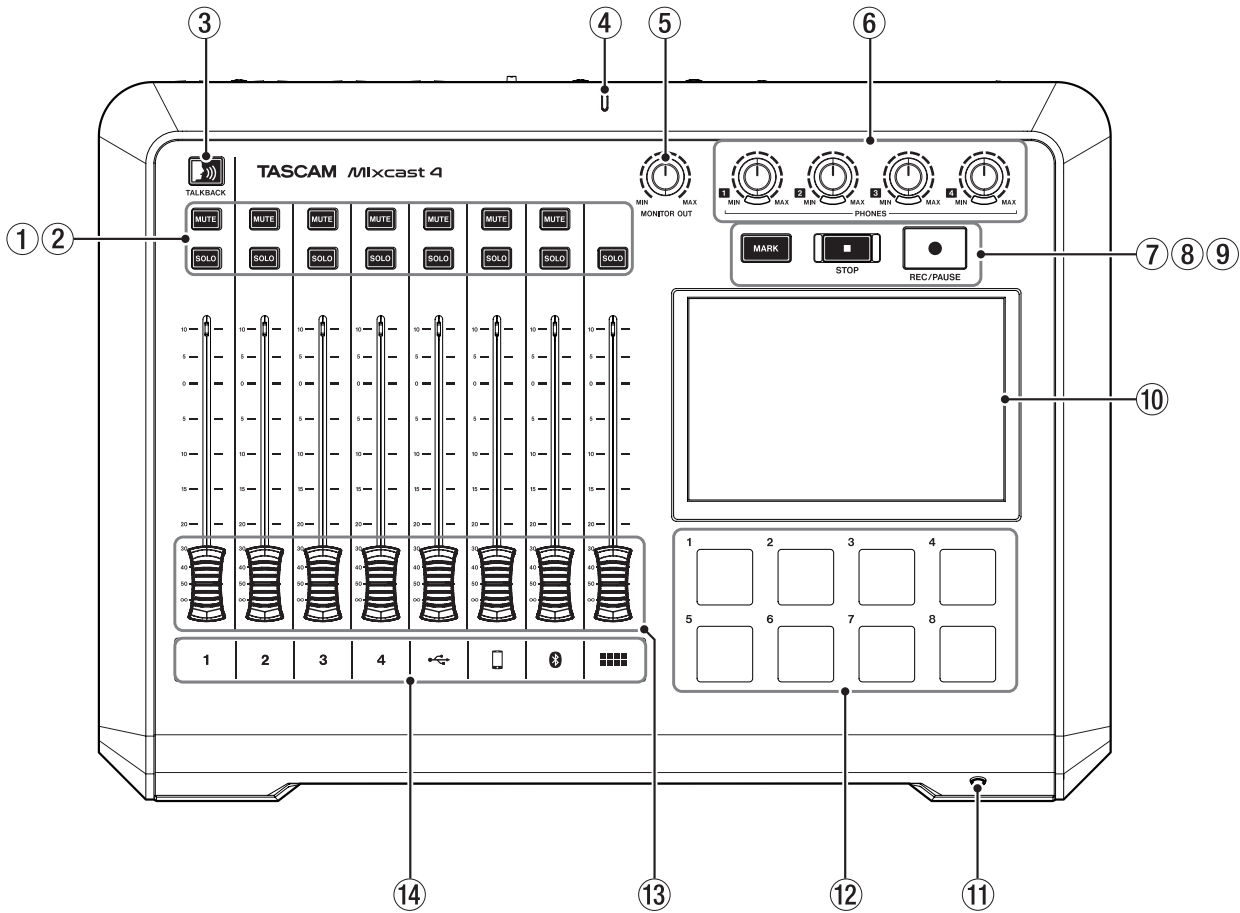

① MUTE buttons

Pressing a MUTE button mutes (silences) the signal input on that channel.

② SOLO buttons

Pressing a SOLO button enables the signal input on that channel to be monitored by itself through the PHONES 1 jack on the back or the PHONES (TRRS) 1 jack on the front.
(This does not affect recording.)

③ TALKBACK button

While this button is being pressed, the signal input through MIC INPUT 1 is output through the PHONES 2–4 jacks on the back. (This sound will not be recorded when recording.)

④ Recording indicator

This lights when recording.

⑤ MONITOR OUT knob

Use this to adjust the output level of the MONITOR OUT and LINE OUT jacks on the back.

⑥ PHONES 1–4 knobs

Use these to adjust the output levels of headphones connected to the PHONES 1–4 jacks on the back and the PHONES (TRRS) 1 jack on the front.

⑦ MARK button

When playing, recording or paused, press this button to add a mark at the current point.

⑧ STOP button

Press this to stop playback or recording.

⑨ REC/PAUSE button

Press this to start recording. When recording, press this to pause.

⑩ Touchscreen

This allows input signals to be monitored and shows the operation status of the unit.
Various settings can be made by touch operation.
(See Touchscreen overview page 12.)

⑪ PHONES (TRRS) 1 jack (CTIA standard)

Connect a headset, for example, here.
(See Connecting headset page 9.)
The input signals of a headset mic can be input on channel 1 using a menu setting. (CTIA standard)

⑫ SOUND PAD buttons (1-8)

Press these buttons to play the effect sounds, background music and other audio assigned to them.
Use the TASCAM Podcast Editor software to set the audio sources.
(See TASCAM Podcast Editor overview page 16 and SOUND PAD button overview page 17.)

⑬ Channel faders

Use these to adjust the send levels of channel signals.

⑭ Channel indicators

The channel LEDs light red when input overloads are detected.

Back

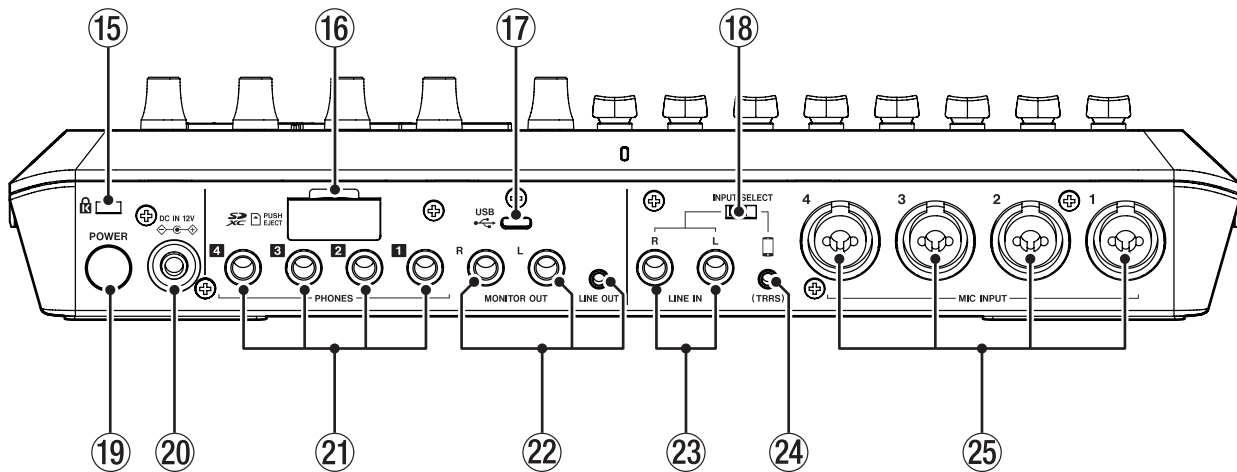

15 Kensington Security Slot

16 SD card slot

Use this slot to insert SD cards.
(See Loading SD cards page 10.)

17 USB port (Type-C)

This is a USB Type-C port.
Use this to connect a computer, smartphone or tablet.
(See Connecting iOS/iPadOS/Android devices and computers page 14.)

18 INPUT SELECT switch

Use this to switch input between the LINE IN L/R and LINE IN (TRRS) jacks.

19 POWER button

This turns the unit on and off
(See Turning the power on and off page 10.)

20 DC IN 12V connector

Connect the included AC adapter (PS-P1220E NUT) here.
(See Connecting the power page 9.)

21 PHONES 1–4 jacks

Use these standard 6.3mm stereo jacks to connect headphones. Use adapters (3.5mm stereo mini jack) to connect headphones with mini plugs.
(See Connecting headphones page 9.)

22 MONITOR OUT L/R and LINE OUT jacks

Connect monitor speakers (powered speakers or an amplifier and speaker system) or recording equipment to these.
(See Connecting monitor speakers page 9 and Connecting recording equipment page 9.)

- Use the MONITOR OUT knob on the top to adjust the output level.

23 LINE IN L/R jacks

Connect a media player or other audio device here.

- Set the INPUT SELECT switch to the LINE IN side to use these.
(See Connecting smartphones, media players and similar devices page 9.)

24 LINE IN (TRRS) jack (CTIA standard)

Connect a smartphone or other portable device here. (CTIA standard)

- Set the INPUT SELECT switch to the (TRRS) side to use this.
(See Connecting smartphones, media players and similar devices page 9.)

25 MIC INPUT 1–4 jacks

Connect dynamic and condenser mics to these.

- (See Connecting microphones page 9.)
(For mic type selection, see Making mic settings page 12.)

Preparation

Connecting audio equipment

Connection example

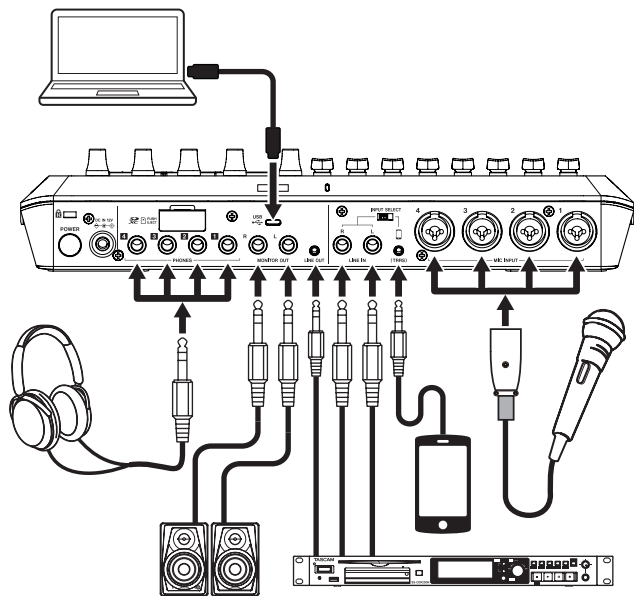

Back

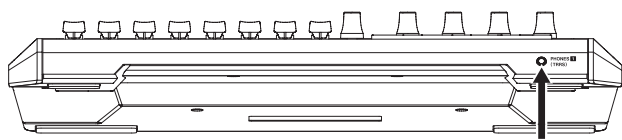

Front

CAUTION

Before connecting audio equipment, minimize the values of the following knobs and faders on this unit and the operation knobs and faders on the connected devices. Failure to do so could cause sudden loud noises from monitoring equipment, and this could damage the equipment or harm hearing.

- PHONES 1–4 knobs
- MONITOR OUT knob
- Channel faders (all channels)

Connecting microphones

Connect mics to the MIC INPUT 1–4 jacks on the back of the unit. Point the mics at the sound sources and place the unit in a stable location where there is little vibration. After connecting them, use the mic settings on the Input Screen to set the mic types to dynamic or condenser. (Making mic settings page 12)

ATTENTION

- Do not connect mics that are compatible with plug-in power. Doing so could cause damage.
- When “Condenser” is selected as the mic setting for a MIC INPUT jack, phantom power (+48V) will be turned on. Doing so could damage dynamic mics if they are connected.

Connecting headphones

Connect headphones to the PHONES 1–4 jacks on the back.

CAUTION

Before connecting headphones, minimize the volumes with the PHONES 1–4 knobs. Failure to do so might cause sudden loud noises from the headphones, which could harm hearing or result in other trouble.

NOTE

Output volume could be reduced if both PHONES 1 and PHONES (TRRS) are used at the same time.

Connecting smartphones, media players and similar devices

Connect smartphones and other portable devices as well as media players and other audio devices to the LINE IN (TRRS) or LINE IN jacks on the back of the unit. Doing so allows input of these sound sources. Set the INPUT SELECT switch on the back of the unit to the input type that you want to use.

- When connecting a smartphone or other portable device: Set the INPUT SELECT switch to the TRRS side.
- When connecting a media player or other audio device: Set the INPUT SELECT switch to the LINE IN side.

Connecting monitor speakers

Connect monitor speakers (powered speakers or an amplifier and speaker system) to the MONITOR OUT jacks on the back. Use the MONITOR OUT knob on the top to adjust the speaker volume.

Connecting recording equipment

Sound sources input into this unit as well as sound played back by this unit can be output from the LINE OUT jack on its back and sent to recording equipment.

Connecting headset

Connect a headset to the PHONES (TRRS) 1 jack on the front.

NOTE

- A setting can be made to use the headset mic as the channel 1 input when the Input Screen is open on the touchscreen. See the Reference Manual for details.
- Output volume could be reduced if both PHONES 1 and PHONES (TRRS) are used at the same time.

CAUTION

Before connecting a headset, minimize the level of the PHONES 1 knob on the top. Failure to do so might cause sudden loud noises from the headset, which could harm hearing or result in other trouble.

Connecting the power

Use the included AC adapter (PS-P1220E NUT) to connect a power supply to the unit as shown below.

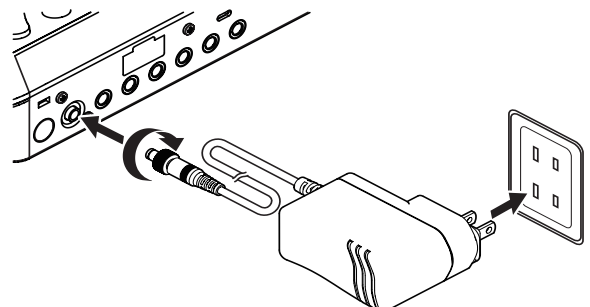

1. Connect the DC plug of the AC adapter to the DC IN 12V connector on the back of the unit.

- Turn the nut on the DC plug to secure it to the DC IN 12V connector.
- Connect the AC adapter to an outlet.

CAUTION

Always connect the included AC adapter (PS-P1220E NUT), which is specified for use with this unit. Use of a different adapter could cause malfunction, fire or electric shock.

Changing the outlet plug

NOTE

When purchased new, the included PS-P1220E NUT AC adapter specified for this unit already has an outlet plug (A) attached. There should be no need to change the plug.

- Move the knob (1) on the PS-P1220E NUT AC adapter in the direction of the arrow and pull out the plug (A).

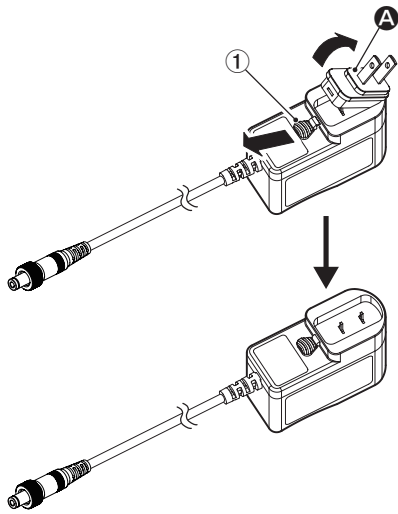

- Select the plug that matches the AC outlet from the 3 other types included (B, C or D).
- Move the knob (1) in the direction of the arrow again, and attach the plug to the AC adapter.

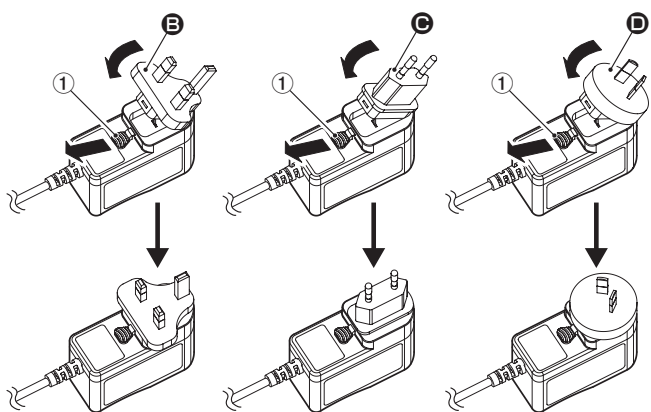

This completes changing the outlet plug. After changing the outlet plug, confirm that it is not loose or crooked and that everything is normal before plugging it into an outlet.

CAUTION

Do not use the adapter if there is anything abnormal about the plug after changing it. Use when the plug is abnormal could cause fire or electric shock. Contact the retailer where you purchased the unit or a TASCAM customer support service.

Turning the power on and off

Turning the power on

Press the POWER button on the back of the unit once to turn it on. After the Mixcast 4 logo appears on the touchscreen and startup completes, the Home Screen will appear as shown below.

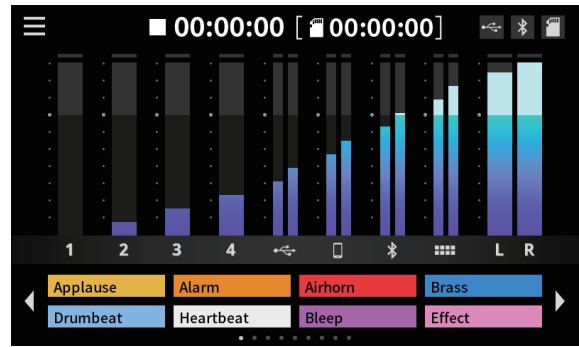

Home Screen

NOTE

A tutorial that explains the unit simply will appear the first time it is turned on after purchase. Then, the Others Screen will open on the touchscreen so that language and date/time settings can be made. (See Setting the language, date and time page 11.)

Turning the power off

Press and hold the POWER button to turn the unit off. When a pop-up appears on the touchscreen to confirm turning the power off, release the POWER button.



Pop-up Screen

Tap "Yes" on the touchscreen to run the shutdown procedure and turn the unit off.

Tutorial overview

When the unit is turned on, a tutorial screen will open to explain the basics of operating the unit. If the tutorial is unnecessary, tap X to close it. Put a check in the "Hide Tutorial" checkbox before closing the message to prevent it from being shown in the future. (This message will be shown again if the unit is restored to its default settings. See the Reference Manual for the procedures to restore the unit to its default settings.)

Loading SD cards

This unit uses SD cards for recording and playback. This unit can use SD cards that are Class 10 or higher and compatible with SD, SDHC or SDXC standards.

NOTE

This product does not include an SD card. Please purchase any that you need for your uses. We recommend using SD cards with capacities of at least 64 GB because multitrack recordings of all channel inputs use large amounts of space. A list of SD cards that have been confirmed for use with this unit can be found by accessing the TEAC Global Site (<http://teac-global.com>). Check the page for this product. You can also contact TASCAM customer support service.

Open the SD card slot cover on the back and insert the card in the slot until it clicks into place.

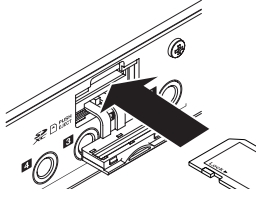

If a pop-up message suggesting formatting appears on the touchscreen when an SD card is inserted, follow the instructions in the message to format the card.

NOTE

SD cards formatted by this unit are optimized to improve performance during recording. Use this unit to format the SD cards to be used with it. Errors might occur when recording with this unit using an SD card formatted by a computer or other device.

ATTENTION

Formatting an SD card will erase all the data on it. Make a backup of any needed data before formatting.

Removing SD cards

First, turn the unit off or stop operation. Then, gently press the SD card in to eject it, and remove it

ATTENTION

Never remove an SD card when the unit is operating (including recording, playing back, or writing data to the SD card). Doing so could cause proper recording to fail, data to be lost, and sudden loud noises from monitoring equipment, which might damage the equipment, harm hearing or cause other trouble.

Setting the language, date and time

The Others Screen will open the first time the unit is turned on after purchase and whenever the internal clock has been reset.

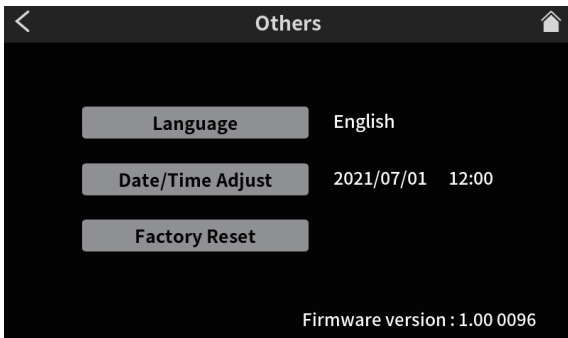

Others Screen

- English is the default display language.

Selecting the language

Select the language to use for menus and messages with the Language item on the Others Screen.

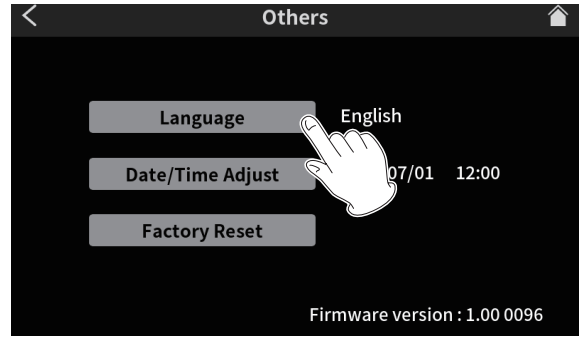

Others Screen

Options

English:	Use English (default setting)
日本語:	Use Japanese
Français:	Use French
Español:	Use Spanish
Deutsch:	Use German
Italiano:	Use Italian
Русский язык:	Use Russian
中文:	Use Chinese
한글:	Use Korean

Setting the date and time

1. On the Others Screen, tap the Date/Time Adjust button to open the Date Time Adjust Screen.

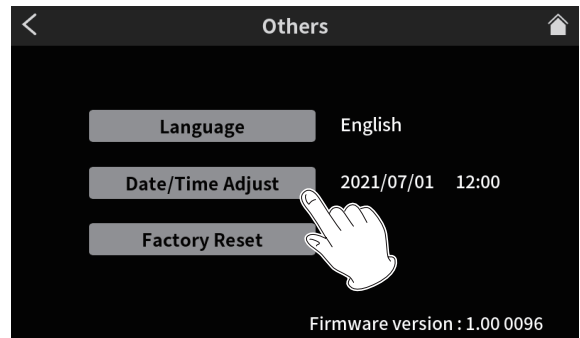

Others Screen

2. Swipe the date and time items up and down to set them.

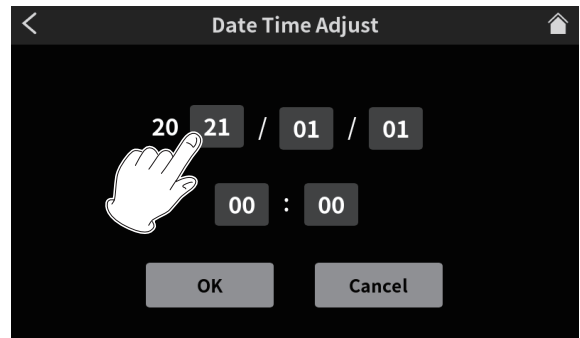

Date Time Adjust Screen

3. After completing the settings, tap the OK button.

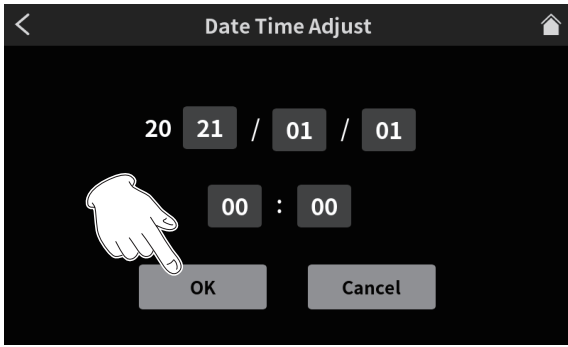

NOTE

The Others Screen can be opened from Home Screen > MENU Screen > Hardware Settings Screen.

Touchscreen overview

Home Screen

When the unit is turned on, the Home Screen appears on the touchscreen as shown below.

This screen allows input signals to be monitored and shows the operation status of the unit. In addition, tapping the Menu icon allows access to various function settings.

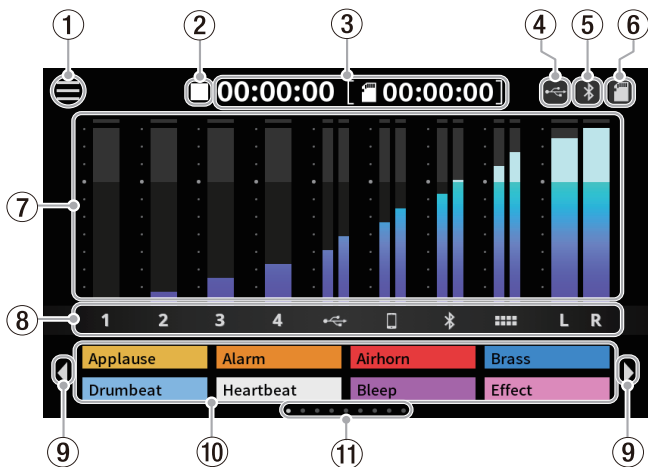

1 Menu icon

Tap this icon to open the MENU Screen. (Menu Screen page 12)

2 Recorder operation status

This icon shows the recorder operation status.

Indicator	Meaning
■	Stopped
●	Recording
●	Recording paused

3 Counter

This shows the current elapsed time when recording or the remaining recordable time on the SD card (hours: minutes: seconds).

4 USB icon

The ■ icon appears when a computer or other external device is connected.

5 Bluetooth icon

The ■ icon appears when a Bluetooth device is connected. The ■ icon blinks when waiting to pair.

6 SD card icon

When an SD card is loaded, the ■ icon appears.

7 Level meters

These show the levels of the channels.

- 1-4, ←, →, 📶, 📶, ▶: Levels sent to 2MIX
- L, R: 2MIX levels

8 Input channel identifiers

9 SOUND PAD bank switch (◀ / ▶) icons

Tap the ◀ icon to switch to the lower bank. Tap the ▶ icon to switch to the higher bank.

10 SOUND PAD buttons

These show the names of the sound files that have been assigned to them. (See SOUND PAD button overview page 17.)

11 SOUND PAD bank indicator

The position of the SOUND PAD bank currently shown is highlighted.

Menu Screen

Tap the Menu icon on the Home Screen to open the MENU Screen as shown below.

Tap the icons on the screen to access the operations and settings of various functions.

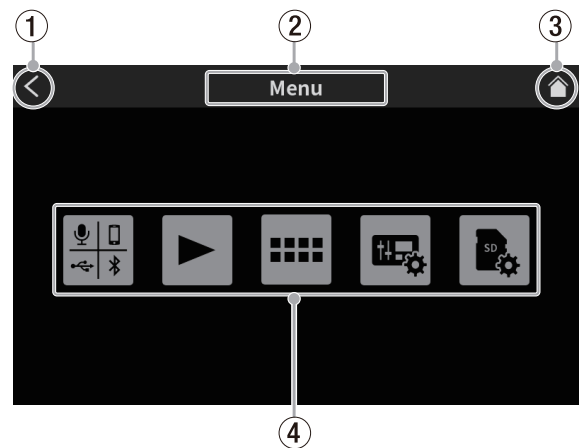

1 < icon

Tap this icon to return to the screen that was open before this one.

2 Function name

This shows the function name of the screen being shown.

3 Home (🏠) icon

Tap this icon to open the Home Screen.

4 Function icons

- Input (🔊) This opens the Input Settings Screen.
- Play (▶) This opens the podcast PLAY Screen.
- Sound pad settings (🔊) This opens the Sound Pad Settings Screen.
- Hardware settings (🔧) This opens the Hardware Settings Screen.
- SD card settings (💾) This opens the SD Card Settings Screen.

Making mic settings

Settings can be made for mics connected to the MIC INPUT 1-4 jacks on the back.

Refer to the following procedures to select mic types on the touchscreen.

1. Tap the Menu (☰) icon on the Home Screen to open the Menu Screen.

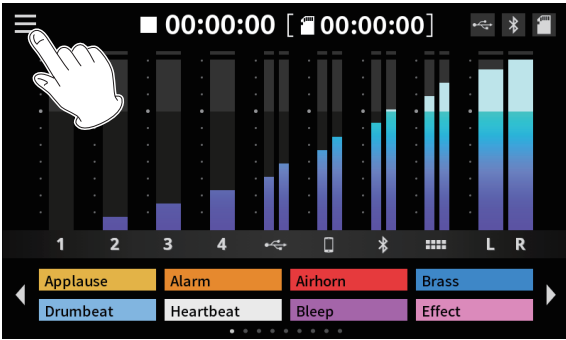

Home Screen

2. Tap the Input (🎙️) icon to open the Input Screen.

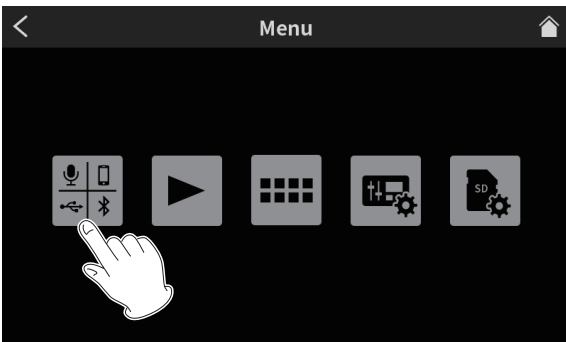

Menu Screen

3. Tap the input number (🎙️) icon for a connected mic to open its Level Screen.

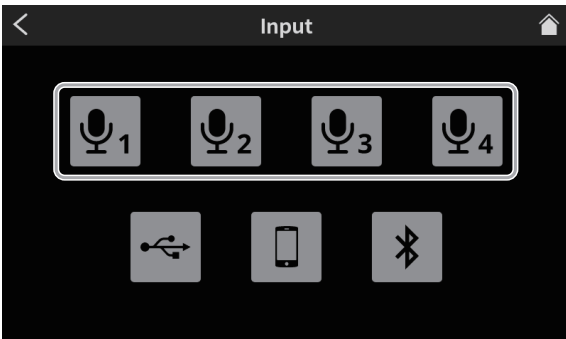

Input Screen

4. Tap the type for the selected mic.

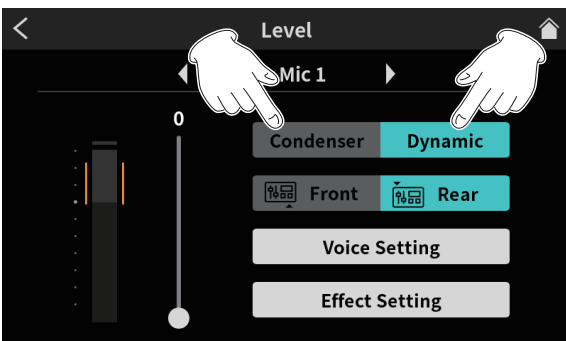

Level Screen

- Dynamic: Connect a dynamic mic.
- Condenser: Connect a condenser mic.

ATTENTION

- When “Condenser” is selected, +48V power is provided to that MIC input. Before disconnecting a condenser mic, change the setting to “Dynamic” to turn +48V power off.
- Connecting a dynamic mic to a MIC INPUT jack set to “Condenser” could damage the mic.

Red dots will appear on the Home Screen next to the channel numbers of MIC inputs set to “Condenser” on the previous screen.

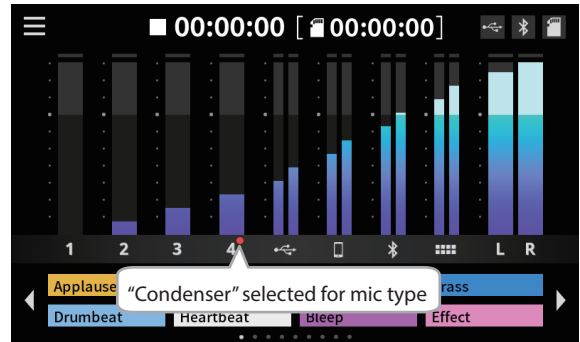

Screen with condenser indicator

Connecting with Bluetooth devices

This unit has a built-in Bluetooth audio module. This allows input of sound played on Bluetooth devices—computers and portable audio devices that support Bluetooth (A2DP)—as well as output of sound from this unit to other Bluetooth devices.

NOTE

Pairing also requires operation of the Bluetooth device. Refer to the operation manual of the Bluetooth device for procedures.

1. Tap the Menu (☰) icon on the Home Screen to open the Menu Screen.
2. Tap the Input (🎙️) icon to open the Input Screen.

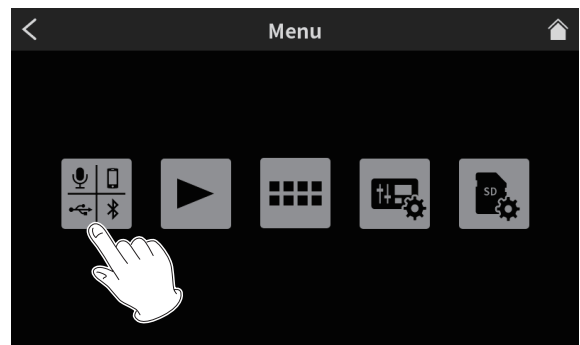

Menu Screen

3. Tap the Bluetooth icon.

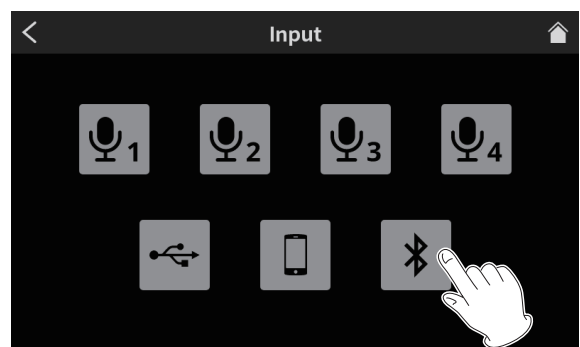

Input Screen

4. Tap the Pairing button to start pairing.

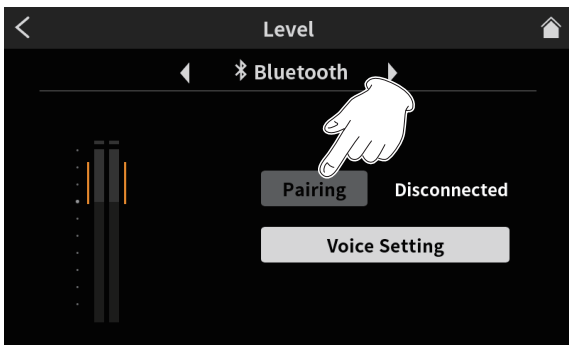

Pairing button on Level Screen

5. Select "TASCAM Mixcast" on the Bluetooth device to be paired.

After pairing completes, inputting sound from the Bluetooth device and outputting sound from the unit to the Bluetooth device will be possible. See the Reference Manual for audio settings and details about operation.

Connecting iOS/iPadOS/Android devices and computers

Connected smartphones, tablets and computers can be used to add effect sounds, background music and other audio to the pads. They can also be used to edit podcasts recorded on the unit. (The TASCAM Podcast Editor software must be installed. See Installing TASCAM Podcast Editor page 16.)

USB mass storage and USB audio functions can be used by connecting the unit to a computer. See the Reference Manual for information about USB mass storage and USB audio functions.

Connect a USB cable to the USB port on the back of the unit and connect it to an iOS/iPadOS/Android device or computer.

When connected, the USB icon on the Home Screen will appear bright (see "Home Screen" ④ USB icon on page 12).

NOTE

The unit should be connected using the included USB cable* directly to the smartphone/tablet or computer, not through a USB hub.

*When using a USB cable purchased elsewhere, use a high-quality cable (that has USB certification) of the shortest length possible.

Making settings to use with Podcast Editor for Windows

Conduct the following procedures before launching Podcast Editor.

Windows computer sound settings

Set the input and output device, sampling frequency, bit rate, and number of channels according to the setup.

1. Open the Sound Settings screen.

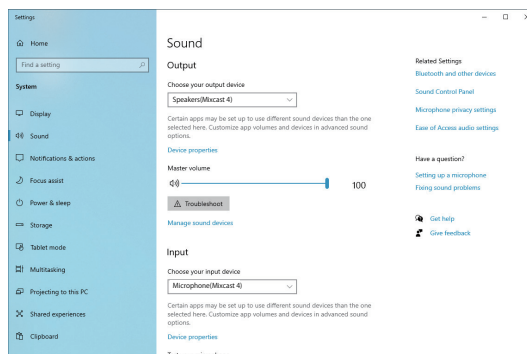

NOTE

This can also be opened by right-clicking the sound icon at the bottom right of the desktop screen, selecting "Open Sound settings" and then selecting "Sound".

2. Set the output device to "Speakers (Mixcast 4)".
3. Set the input device to "Microphone (Mixcast 4)".
4. Click "Sound Control Panel" to open the Sound window.
5. Open the Recording tab, and select "Mixcast 4".

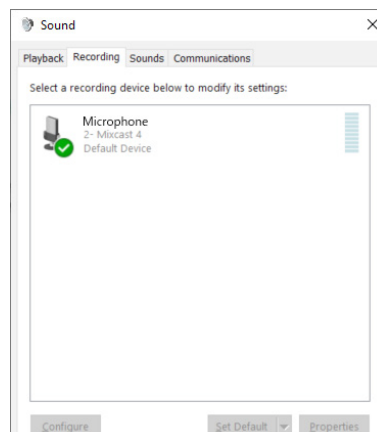

6. Click "Properties" for "Mixcast 4" to open the Microphone Properties screen.
7. Open the Advanced tab, and set the Default Format.

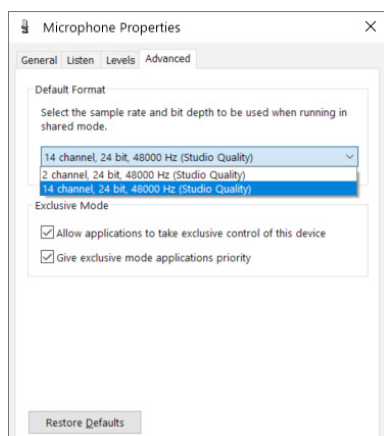

- Select a 14-channel setting to use it with Podcast Editor.
- Select a 2-channel setting when using OBS Studio or another application that supports 2-channel audio devices.

This completes preparation to use with Podcast Editor.

Recording (basic operation)

By default, 14 channels will be recorded, including all input channels and the 2MIX. (Recording only the stereo 2MIX is also possible. See the Reference Manual for details about operation.)

1. Tap the Home (🏠) icon to open the Home Screen.
2. Operate the channel faders and adjust the mix levels with the level meters on the Home Screen.
3. Press the REC/PAUSE (●) button on the top when stopped to start recording.



When recording starts, the REC/PAUSE (●) button will light red, and files will begin to be saved to the SD card. (The recording (●) icon will appear on the Home Screen during recording.) When recording and while recording is paused, the STOP (■) button will light orange.

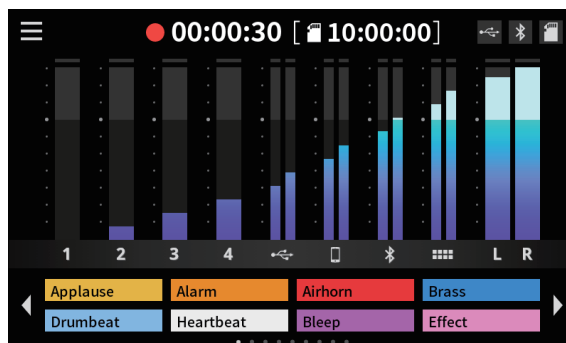

Screen while recording

- The counter will show the elapsed time on the Home Screen.
 - When recording, press the REC/PAUSE (●) button on the top to pause recording. The button will blink red while paused. (The paused (● ||) icon will appear on the Home Screen.) Press this button again when paused to resume recording.
4. When ready to stop recording, press the STOP (■) button on the top.



5. When the confirmation pop-up appears, tap "Yes" to stop recording. When recording is stopped, the red REC/PAUSE (●) and orange STOP (■) buttons will become unlit.
6. The RENAME Screen will appear so the name of the recorded podcast can be edited.
7. Tap OK to save the podcast.

Files (podcasts) recorded on this unit are saved in the PODCAST folder on the SD card.

Podcasts can be imported into Podcast Editor and edited. For instructions about editing with TASCAM Podcast Editor, see its manual.

Playing recordings (basic operation)

Files (podcasts) in the PODCAST folder on the SD card can be played back.

1. Tap the Menu (☰) icon on the Home Screen to open the MENU Screen.

2. Tap the Play (▶) icon to open the Play Screen.

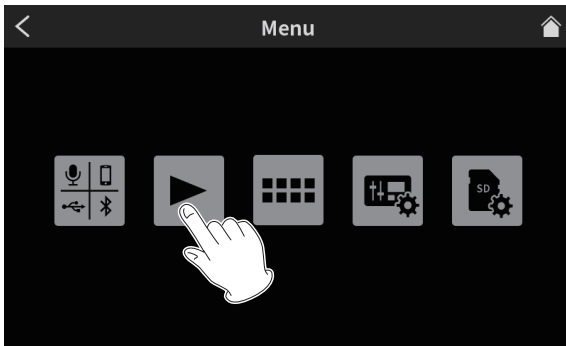

Menu Screen

3. Tap the name of the podcast you want to play to select it.

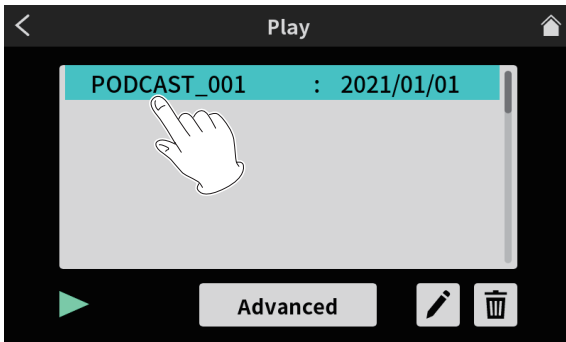

Play Screen

4. Tap the Play (▶) icon at the bottom left of the screen to start playback.



Play button on Play Screen

The Play (▶) icon will change to the Pause (⏸) icon.

- Tap the Pause (⏸) icon during playback to pause playback.
- When paused, tap the Play (▶) icon to resume playback.
- Selecting a different podcast or opening any screen other than the Play Screen will stop playback of the podcast.

TASCAM Podcast Editor overview

Using TASCAM Podcast Editor (hereafter "Podcast Editor"), which is software designed to work with this unit, effect sounds, background music and other audio can be assigned to the pads. It can also be used to edit podcasts recorded on this unit.

Use Podcast Editor by installing it on a smartphone, tablet or computer and connecting that device to this unit.

See the TASCAM Podcast Editor manual for details about operation.



TASCAM Podcast editor

https://tascam.jp/int/product/tascam_podcast_editor/docs

Installing TASCAM Podcast Editor

On iOS/iPadOS/Android devices

Search for "TASCAM Podcast Editor" on the App Store for iOS/iPadOS devices and on Google Play for Android devices. Then, download and install the app.

NOTE

Please be aware that you are responsible for any transmission costs related to Internet connection.

On computers

Installing Podcast Editor (Windows)

1. Download the latest Windows dedicated software from the TEAC Global Site (<http://teac-global.com/>) and save it on the computer to be used with the unit.
2. Uncompress the saved Windows software (zip file) on the computer desktop or another location.
3. Double-click the "TASCAM_Mixcast_Installer_x.xx.exe" file in the folder that appears after uncompression to launch the installation software.
4. Follow the instructions in the installer to install the software.

Installing Podcast Editor (Mac)

1. Download the latest version of Podcast Editor for the operating system being used from the TEAC Global Site (<http://teac-global.com/>) and save it on the computer to be used with the unit.
2. Double-click "TASCAM_Mixcast_Installer_x.xx.dmg", which is the saved disk image file for the Mac Podcast Editor, and double-click "Mixcast_Installer.pkg" inside the folder that opens.
3. When the installer starts, click the "Continue" button.
4. Follow the instructions in the installer to install the software.

SOUND PAD button overview

Effect sounds, background music and other audio can be assigned to the pads on top of the unit.

Press the PAD buttons to play the sounds assigned to them.

Groups of sound source settings for PAD buttons (1–8) are called banks. This unit can switch between 9 banks (0–8), allowing up to 8 different sounds to be assigned to each pad.

Bank zero is preset with the sound sources included in the unit.

NOTE

The sound sources included in the unit cannot be changed.

See the Reference Manual for details about SOUND PAD button operation.

Assigning sounds to SOUND PAD buttons

TASCAM Podcast Editor (hereafter “Podcast Editor”) must be used to assign sounds to pads. (See TASCAM Podcast Editor overview page 16.)

In this document, we explain how to assign Podcast Editor default effect sounds to pads. See the Podcast Editor manual for procedures to make settings for other sounds.

1. Launch the Podcast Editor app that has been installed on a smartphone, tablet or computer.
2. Click “New Project”.
3. Input the name of the project in the “Project Name” field.
4. Click “Project Location” and select the location where the project will be saved.
5. Click “Create”.
This opens the Podcast Editor Home Screen.
6. Click the PAD (🔊) icon on the Podcast Editor Home Screen to open the Sound Pad Screen.

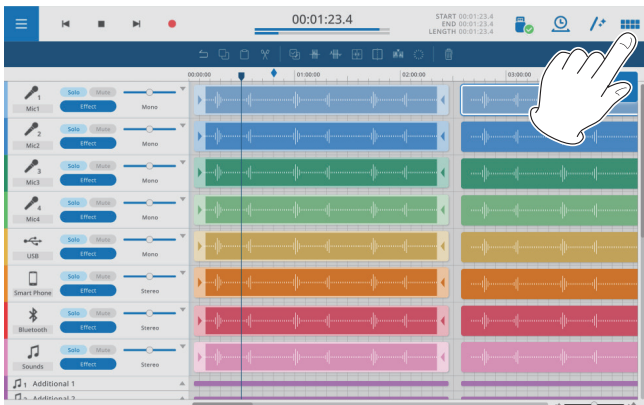

Podcast Editor Home Screen

7. Click “Default Sounds” on the Sound Pad Screen.

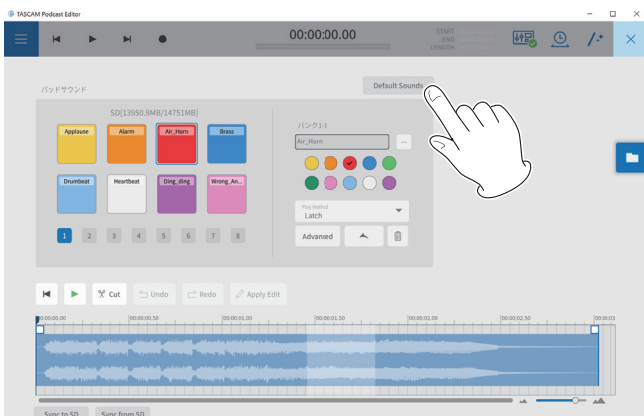

Pad Sounds Screen

NOTE

The Podcast Editor default effect sounds are assigned to the Bank 1 PAD buttons (1–8).

After completing the assignments, the names of the files assigned to each pad will appear on the buttons in the SOUND PAD section of the Home Screen.

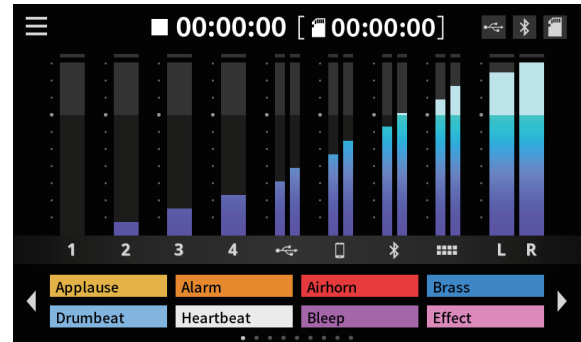

Appearance with default effect sounds assigned

Troubleshooting

If you are having trouble with the operation of this unit, please try the following before seeking repair.

If these measures do not solve the problem, please contact the store where you bought the unit or TEAC customer support service.

Power will not turn on

- Confirm that the power plug and other connectors are inserted completely.

The SD card is not recognized

- Confirm that the SD card is inserted completely.
- Is an SD card supported by the unit loaded?
- Check the format (file system) of the SD card.

Sometime after connecting an SD card, the unit stopped responding to operations

- A problem has occurred with the connection of the SD card. Eject and re-insert the SD card.

No sound is output

- Are the faders and knobs raised to suitable levels?
- Check the settings of the connected equipment again.
- Are the PHONES knobs raised to suitable levels?
- Are the channel MUTE buttons on?

The sound I am trying to record is distorted

- Are the input level settings of the unit suitable?
- Is the output level of a connected input source too high?

Recording is not possible

- Confirm that the SD card has enough open space.
- Recording becomes impossible when the total number of files reaches 5000.

Playback is not possible

- Confirm that it uses the sampling frequency (48 kHz) and bit depth (24-bit) supported by this unit.

There is noise

- Confirm that the connection cables do not have contact issues.
- If this unit is near a TV, radio, power amplifier or other device with a large transformer, noise could occur with this unit or other devices nearby. (See Precautions for placement and use page 19.)

Sound via Bluetooth breaks up or is noisy

- Are there any wireless LAN devices, other Bluetooth devices, microwave ovens or similar equipment nearby?
Keep such devices as far away as possible during use.
- Try reducing the distance between this unit and the other Bluetooth device. Try changing the positions of this unit and the other Bluetooth device.
- The operation of apps other than for music playback on the smartphone could cause the sound to break up. In this case, stop operation of apps other than the one used for music playback.

Cannot connect or communication is interrupted when using Bluetooth

- Confirm that the other Bluetooth device power is on and that its Bluetooth function is on.
- Confirm that the other Bluetooth device is not too far away.
Are there walls or other obstacles, for example, between this unit and the other Bluetooth device?
- Try changing the positions of this unit and the other Bluetooth device.
- Turn the unit off once and restart it.
- Remove the "TASCAM Mixcast" pairing record from the other Bluetooth device, and try pairing the unit with that Bluetooth device again. (see "Connecting with Bluetooth devices" on page 13)

Cannot pair with another Bluetooth device

- Confirm that the other Bluetooth device supports A2DP.
- Confirm that the other Bluetooth device is in a state that allows transmission. For details, check the operation manual of that Bluetooth device.
- Turn the power off for both this unit and the other Bluetooth device once. Then, turn them both on and try pairing them again.
- Turn off Bluetooth devices other than the one that you are trying to pair with.
- Remove the "TASCAM Mixcast" pairing record from the other Bluetooth device, and try pairing the unit with that Bluetooth device again. (see "Connecting with Bluetooth devices" on page 13)

A computer does not recognize the unit when connected by USB

- This unit cannot be used with USB 1.1. Use a USB 2.0 or USB 3.0 port.
- Do not use a USB hub with this unit. Always connect the unit directly to a USB port on the computer.
- If the above methods do not resolve the problem, connect the unit to a different USB port on the computer.

When connected by USB, sound breaks up or noise occurs

- The processing load on the computer causes sound to break up and noise to occur.
- If a wireless LAN or background software, including antivirus software, is running, turn it off during use of this unit. In addition, set the PC Control Panel "Power Options" to "High performance".
- Use the included USB cable.*
*When using a USB cable purchased elsewhere, use a high-quality cable (that has USB certification) of the shortest length possible.
- Use a USB port built into the computer because that affects the USB connection on the computer end.

Bluetooth®

This unit has a built-in Bluetooth audio module. This allows input of sound played on Bluetooth devices—computers and portable audio devices that support Bluetooth (A2DP)—as well as output of sound from this unit to other Bluetooth devices.

ATTENTION

The Bluetooth function of this unit is not guaranteed to enable connection or operation with all Bluetooth devices.

Transmission security

This unit supports security functions during Bluetooth transmission in accordance with the Bluetooth standard specifications, but it does not guarantee the privacy of such transmissions. TEAC CORPORATION will bear no responsibility should an information leak occur during transmission by Bluetooth.

About SD cards

Precautions for use

SD cards are delicate media.

In order to avoid damaging SD cards, please take the following precautions when handling them.

- Do not leave them in extremely hot or cold places.
- Do not leave them in extremely humid places.
- Do not let them get wet.
- Do not put things on top of them or twist them.
- Do not hit them.
- Do not remove or insert them during recording, playback, data transmission or other access.
- When transporting them, put them into cases, for example.

SD card write protection

This unit writes track information to the media in order to improve operation performance. Since, for example, setting information cannot be written to SD cards that are write-protected, settings will not be retained when the unit is restarted and performance will be otherwise affected.

Note about formatting

SD cards formatted by this unit are optimized to improve performance during recording. Use this unit to format the SD cards to be used with it. Errors might occur when recording with this unit using an SD card formatted by a computer or other device.

Beware of condensation

Condensation could occur if the unit is moved from a cold place to a warm place, it is used immediately after a cold room has been heated or it is otherwise exposed to a sudden temperature change. If this occurs, let the unit sit for one to two hours before turning it on.

Cleaning the unit

Use a dry soft cloth to wipe the unit clean. Do not wipe with chemical cleaning cloths, thinner, alcohol or other chemical agents. Doing so could damage the surface or cause discoloration.

Precautions for placement and use

- The operating temperature range of this unit is 0–40 °C.
- Do not install this unit in the following types of locations. Doing so could degrade the sound quality and/or cause malfunctions.
 - Places with significant vibrations
 - Next to a window or in another location exposed to direct sunlight
 - Near heaters or other extremely hot places
 - Extremely cold places
 - Very humid or poorly ventilated places
 - Very dusty places
 - Places exposed directly to rain or other water
- To enable good heat dissipation, do not place anything on top of the unit.
- Do not place this unit on top of a power amplifier or other device that generates heat.

About TASCAM customer support service

TASCAM products are supported and warrantied only in their country/region of purchase.

To receive support after purchase, on the TASCAM Distributors list page of the TEAC Global Site (<https://teac-global.com/>), search for the local company or representative for the region where you purchased the product and contact that organization.

When making inquiries, the address (URL) of the shop or web shop where it was purchased and the purchase date are required. Moreover, the warranty card and proof of purchase might also be necessary.

Specifications/rated values

Recorder specifications

Recording media

SD cards	(64 MB–2 GB)
SDHC cards	(4 GB–32 GB)
SDXC cards	(48 GB–512 GB)

Recording/playback formats

WAV: 48 kHz, 24-bit, 2-channel stereo/14-channel poly (BWF format)

Analog audio input ratings

Mic input jacks (1-4)

Connectors: XLR/TRS combo jacks
XLR: XLR-3-31 (1: GND, 2: HOT, 3: COLD)
TRS: 6.3mm (1/4") standard TRS jacks
(Tip: HOT, Ring: COLD, Sleeve: GND)

Maximum input level: +10dBu (when LEVEL at min.)
Nominal input level: –10 dBu (when LEVEL at min.)
Minimum input level: –76.5 dBu (when LEVEL at max.)
Gain range: 66.5 dB
Input impedance: 2.1 k Ω

PHONES (TRRS) 1 jack (CTIA standard)

Connector: 3.5 mm (1/8") 4-pole mini jack
Maximum input level: +4 dBV (when LEVEL at min.)
Nominal input level: –16 dBV (when LEVEL at min.)
Minimum input level: –82.5 dBV (when LEVEL at max.)
Gain range: 66.5 dB
Input impedance: 2 k Ω

LINE IN (TRRS) jack (CTIA standard)

Connector: 3.5 mm (1/8") 4-pole mini jack
Maximum input level: +8 dBV
Nominal input level: –12 dBV
Input impedance: 12 k Ω

LINE IN L/R (balanced) jacks

Connectors: 6.3mm (1/4") standard TRS jacks
(Tip: HOT, Ring: COLD, Sleeve: GND)
Maximum input level: +24 dBu
Nominal input level: +4 dBu
Input impedance: 11 k Ω

Analog audio output ratings

PHONES jacks (1-4)

Connectors: 6.3mm (1/4") standard stereo jacks
Maximum output: 45 mW + 45 mW (0.1% THD+N or less, into 32 Ω load)

PHONES (TRRS) 1 jack (CTIA standard)

Connector: 3.5 mm (1/8") 4-pole mini jack
● PHONES (TRRS) 1 output splits from PHONES 1 output

LINE OUT (TRRS) jack (CTIA standard)

Connector: 3.5 mm (1/8") 4-pole mini jack
Maximum output level: –25 dBu
Nominal output level: –45 dBu
Output impedance: 100 Ω

MONITOR OUT L/R (balanced) jacks

Connectors: 6.3mm (1/4") standard TRS jacks
(Tip: HOT, Ring: COLD, Sleeve: GND)
Maximum output level: +20 dBu
Nominal output level: +0 dBu
Output impedance: 200 Ω

LINE OUT jack

Connector: 3.5mm (1/8") stereo mini jack
Maximum output level: +6 dBV
Nominal output level: –14 dBV
Output impedance: 200 Ω

Control input/output

USB port

Connector: USB Type-C
Formats: USB2.0 HIGH SPEED
USB AUDIO CLASS 2.0
USB MASS STORAGE CLASS

Audio performance

Mic amp EIN (equivalent input noise)

–125 dBu or less (150 Ω termination, LEVEL at max.)

Frequency response

Mic input jacks (1-4)
20 Hz – 20 kHz: +0.3 dB/–0.3 dB (JEITA)

S/N ratio

101 dB
(Mic input jacks (1-4), channel faders at 0, 20kHz SPCL LPF + A-Weight)

Distortion

0.003%
(Mic input jacks (1-4), 1kHz sine wave, channel faders at 0, 20kHz SPCL LPF)

Crosstalk

95 dB or more

Note: Measurement conditions conform to JEITA CP-2905B.

Recording times (in hours: minutes)

Recording format	SIZE		
	4 GB	8 GB	
24-bit/48kHz WAV	14 ch.	0:35	1:10
	2 ch.	4:07	8:15

- The recording times shown above are not continuous recording times. They are total recordable times for SD/SDHC/SDXC cards.
-

Bluetooth

Output class: 2 (about 10m* unobstructed transmission distance)
Supported profile: A2DP
Supported A2DP codecs: SBC, AAC
Supported A2DP content protection: SCMS-T
*The transmission distance is an estimate. The transmission distance may vary depending on the surrounding environment and radio wave conditions.

Computer system requirements

Check the TEAC Global Site (<http://teac-global.com/>) for the latest information about supported operating systems.

Operation with each OS was confirmed with standard system setups that met the following conditions. Operation is not guaranteed, however, with all systems that meet the following conditions.

Windows

Supported operating systems

Windows 10 64-Bit

Computer hardware requirements

Windows computer with a USB 2.0 (or higher)

*Operation is not guaranteed using the TASCAM driver with ARM64 CPUs.

Mac

Supported operating systems

macOS Big Sur (11)

macOS Catalina (10.15)

Computer hardware requirements

Mac with a USB 2.0 (or higher)

iOS/iPadOS devices

iOS 14/iPadOS 14

iOS 13/iPadOS 13

Android devices

Android 11

Android 10

*Compatibility has been confirmed, but this does not guarantee operation with all devices.

Other

Power

Dedicated AC adapter (PS-P1220E NUT), DC 12 V

Power consumption

12.5 W (maximum)

Weight

2.55 kg

Operating temperature range

0–40°C

Dimensions

374.8 × 56.5 × 263.6 mm (W x H x D, excluding protrusions)

374.8 × 71.2 × 266.7 mm (W x H x D, including protrusions)

Dimensional drawings

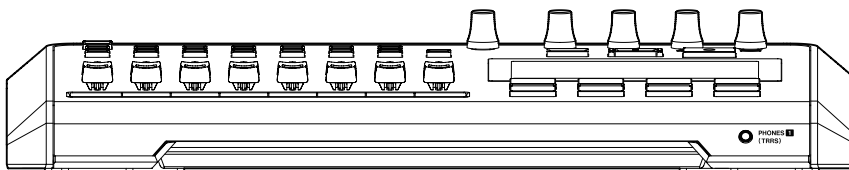
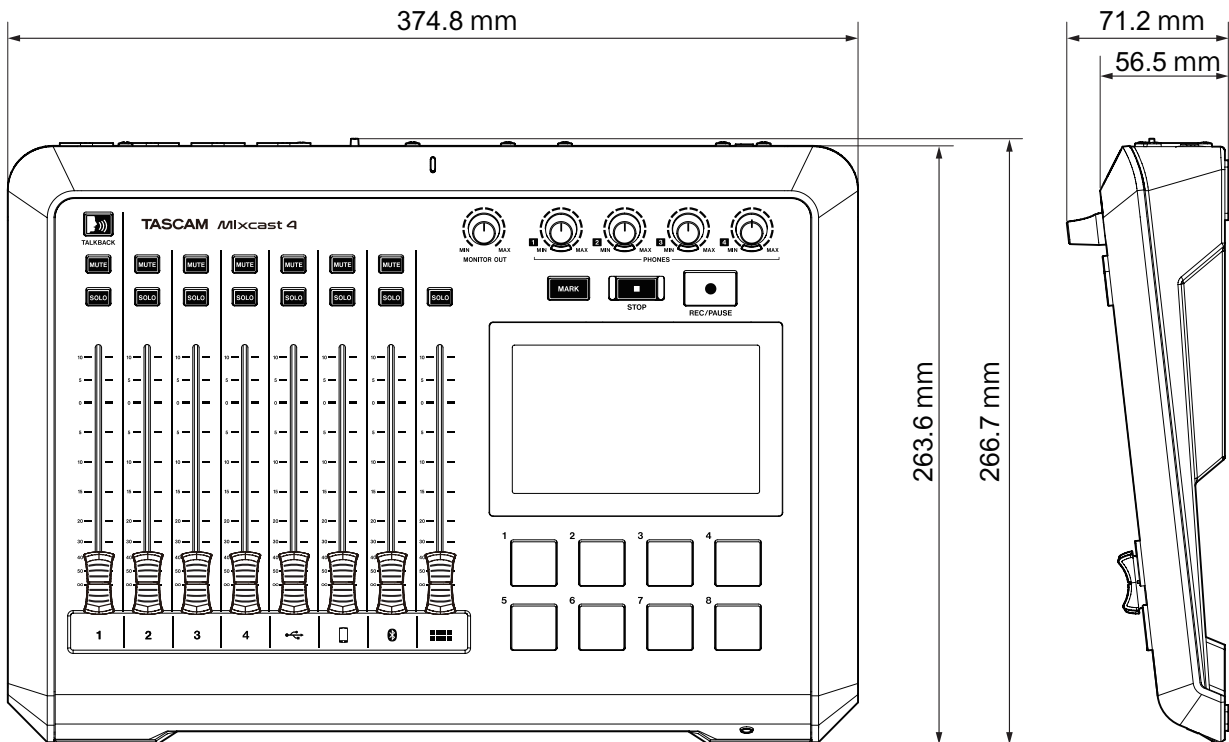
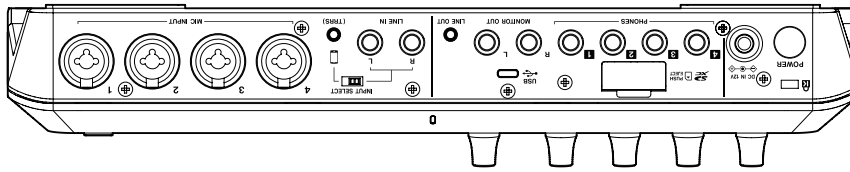

- Illustrations in this manual might differ in part from the actual product.
- Specifications and external appearance might be changed without notification.

Mode d'emploi

Introduction

Merci beaucoup d'avoir choisi la Mixcast 4 TASCAM. Cette interface audio USB conçue pour le podcasting dispose de pads de déclenchement de son intégrés et permet par exemple d'ajouter des effets sonores aux conversations réunissant plusieurs participants. Ce modèle peut également être utilisé pour l'enregistrement et le montage. Afin d'utiliser correctement cette unité et d'en profiter durant de nombreuses années, commencez par lire attentivement ce mode d'emploi. Une fois la lecture de ce mode d'emploi terminée, veillez à le conserver en lieu sûr pour référence ultérieure.

Ce document (le mode d'emploi) explique les principales fonctions de l'unité. Veuillez consulter le manuel de référence pour des informations sur toutes les fonctions de l'unité.

Vous pouvez aussi télécharger ce mode d'emploi et le manuel de référence depuis le site mondial de TASCAM.



Mixcast 4

https://tascam.jp/int/product/mixcast_4/docs

Éléments fournis

Ce produit est livré avec les éléments suivants.

Ouvrez l'emballage avec soin pour ne pas les endommager.

Conservez la boîte et les matériaux d'emballage pour de futurs transports.

Si un élément quelconque est manquant ou a été endommagé durant le transport, veuillez contacter le magasin dans lequel vous avez acheté cette unité.

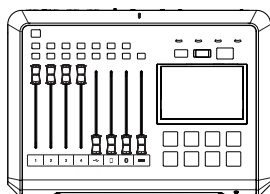

Mixcast 4 × 1

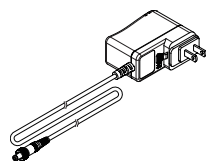

Adaptateur secteur dédié (PS-P1220E NUT) × 1

- Câble de 1,5 m

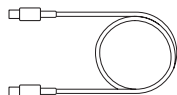

Câble USB (Type C vers Type A) × 1

- Câble de 1 m

Mode d'emploi (ce document) incluant la garantie × 1

Guide d'enregistrement à TASCAM ID × 1

Sommaire

Introduction.....	23
Éléments fournis.....	23
Nom des parties.....	27
Face supérieure.....	27
Face arrière.....	28
Préparation.....	29

Branchement d'un équipement audio.....	29
Branchement de l'alimentation.....	29
Mise sous/hors tension.....	30
Présentation du tutoriel.....	30
Chargement de cartes SD.....	30
Réglage de la langue, de la date et de l'heure.....	31
Présentation de l'écran tactile.....	32
Réglages de micro.....	32
Connexion à des appareils Bluetooth.....	33
Connexion d'appareils iOS/iPadOS/Android et d'ordinateurs.....	34
Réglages à faire avec Podcast Editor pour Windows.....	34

Enregistrement (fonctionnement de base)..... 35

Lecture des enregistrements (fonctionnement de base)..... 35

Présentation de TASCAM Podcast Editor..... 36

 Installation de TASCAM Podcast Editor..... 36

Présentation des pads (SOUND PAD)..... 36

 Affectation de sons aux pads..... 36

Guide de dépannage..... 38

Bluetooth*..... 39

 Sécurité de transmission..... 39

À propos des cartes SD..... 39

 Précautions d'emploi..... 39

 Protection contre l'écriture d'une carte SD..... 39

 Note concernant le formatage..... 39

Attention à la condensation..... 39

Nettoyage de l'unité..... 39

Précautions concernant l'emplacement et l'emploi..... 39

À propos du service d'assistance clientèle TASCAM..... 39

Caractéristiques techniques/valeurs nominales..... 40

 Caractéristiques techniques de l'enregistreur..... 40

 Valeurs d'entrée audio analogique..... 40

 Valeurs de sortie audio analogique..... 40

 Entrée/sortie de contrôle..... 40

 Performances audio..... 40

 Durées d'enregistrement (en heures : minutes)..... 40

 Bluetooth..... 41

Configurations informatiques requises..... 41

 Windows..... 41

 Mac..... 41

 Appareils iOS/iPadOS..... 41

 Périphériques Android..... 41

Autres..... 41

Dessins avec cotes..... 42

Les informations contenues dans ce manuel concernant les produits ne sont données qu'à titre d'exemple et ne forment aucune garantie contre les violations des droits de propriété intellectuelle de tiers et d'autres droits y afférant. TEAC Corporation décline toute responsabilité en cas de violation des droits de propriété intellectuelle de tiers ou résultant de l'utilisation de ce produit.

Les œuvres protégées par des tiers ne peuvent être utilisées à d'autres fins qu'un usage personnel ou privé sans l'autorisation des détenteurs de droits reconnus par la loi sur le droit d'auteur. Utilisez toujours cet équipement correctement. TEAC Corporation n'assumera aucune responsabilité pour les violations de droits commises par l'utilisateur de ce produit.

INSTRUCTIONS DE SÉCURITÉ IMPORTANTES

AVERTISSEMENT : POUR PRÉVENIR LES RISQUES D'INCENDIE ET D'ÉLECTROCUTION, N'EXPOSEZ PAS CET APPAREIL À LA PLUIE NI À L'HUMIDITÉ.

Pour le Canada

THIS CLASS B DIGITAL APPARATUS COMPLIES WITH CANADIAN ICES-003. CET APPAREIL NUMÉRIQUE DE LA CLASSE B EST CONFORME À LA NORME NMB-003 DU CANADA.



Ce produit est conforme aux impératifs des directives européennes et autres règlements de la Commission.

1. Lisez ces instructions.
2. Conservez ces instructions.
3. Tenez compte de tous les avertissements.
4. Suivez toutes les instructions.
5. N'utilisez pas cet appareil avec de l'eau à proximité.
6. Nettoyez-le uniquement avec un chiffon sec.
7. Ne bloquez aucune ouverture de ventilation. Installez-le conformément aux instructions du fabricant.
8. Ne l'installez pas près de sources de chaleur telles que des radiateurs, bouches de chauffage, poêles ou autres appareils (y compris des amplificateurs) dégageant de la chaleur.
9. Ne neutralisez pas la fonction de sécurité de la fiche polarisée ou de terre. Une fiche polarisée a deux broches, l'une plus large que l'autre. Une fiche de terre a deux broches identiques et une troisième broche pour la mise à la terre. La broche plus large ou la troisième broche servent à votre sécurité. Si la fiche fournie n'entre pas dans votre prise, consultez un électricien pour le remplacement de la prise obsolète.
10. Évitez de marcher sur le cordon d'alimentation et de le pincer, en particulier au niveau des fiches, des prises secteur, et du point de sortie de l'appareil.
11. N'utilisez que des fixations/accessoires spécifiés par le fabricant.
12. Utilisez-le uniquement avec le chariot, socle, trépied, support ou table spécifié par le fabricant ou vendu avec l'appareil. Si un chariot est utilisé, faites attention à ne pas être blessé par un renversement lors du déplacement de l'ensemble chariot/appareil.



13. Débranchez cet appareil en cas d'orage ou de non utilisation prolongée.
 14. Confiez toute réparation à des techniciens de maintenance qualifiés. Une réparation est nécessaire si l'appareil a été endommagé d'une quelconque façon, par exemple si le cordon ou la fiche d'alimentation est endommagé, si du liquide a été renversé sur l'appareil ou si des objets sont tombés dedans, si l'appareil a été exposé à la pluie ou à l'humidité, s'il ne fonctionne pas normalement, ou s'il est tombé.
- L'appareil tire un courant nominal de veille de la prise secteur quand son interrupteur POWER ou STANDBY/ON n'est pas en position ON.
 - La fiche secteur est utilisée comme dispositif de déconnexion et doit donc toujours rester disponible.
 - Des précautions doivent être prises en cas d'utilisation d'écouteurs ou d'un casque avec le produit car une pression acoustique excessive (volume trop fort) dans les écouteurs ou dans le casque peut causer une perte auditive.
 - Si vous rencontrez des problèmes avec ce produit, contactez TEAC pour une assistance technique. N'utilisez pas le produit tant qu'il n'a pas été réparé.

INSTRUCTIONS DE SÉCURITÉ IMPORTANTES

AVERTISSEMENT

- Pour éviter d'éventuels dommages auditifs, n'écoutez pas de façon prolongée à niveau sonore élevé.





ATTENTION

- N'exposez pas cet appareil aux gouttes ni aux éclaboussures.
- Ne placez pas d'objet rempli de liquide sur l'appareil, comme par exemple un vase.
- N'installez pas cet appareil dans un espace confiné comme une bibliothèque ou un meuble similaire.
- L'appareil doit être placé suffisamment près de la prise de courant pour que vous puissiez à tout moment attraper facilement la fiche du cordon d'alimentation.
- Si le produit utilise des piles/batteries (y compris un pack de batteries ou des batteries fixes), elles ne doivent pas être exposées au soleil, au feu ou à une chaleur excessive.
- **PRÉCAUTION** pour les produits qui utilisent des batteries remplaçables au lithium : remplacer une batterie par un modèle incorrect entraîne un risque d'explosion. Remplacez-les uniquement par un type identique ou équivalent.
- Exposer la batterie installée à une pression atmosphérique extrêmement faible peut entraîner une explosion ou la fuite d'un liquide ou d'un gaz inflammable.

Pour les consommateurs européens

Mise au rebut des équipements électriques et électroniques et des piles et/ou accumulateurs

- Tous les équipements électriques et électroniques et piles/accumulateurs hors d'usage doivent être traités séparément de la collecte municipale d'ordures ménagères dans des points de collecte désignés par le gouvernement ou les autorités locales.
- En vous débarrassant correctement des équipements électriques/électroniques et piles/accumulateurs hors d'usage, vous contribuerez à la sauvegarde de précieuses ressources et à la prévention de potentiels effets négatifs sur la santé humaine et l'environnement.
- Le traitement incorrect des équipements électriques/électroniques et piles/accumulateurs hors d'usage peut avoir des effets graves sur l'environnement et la santé humaine en raison de la présence de substances dangereuses dans les équipements.
- Le symbole de déchets d'équipements électriques et électroniques (DEEE), qui représente une poubelle à roulettes barrée d'une croix, indique que les équipements électriques/électroniques et piles/accumulateurs doivent être collectés et traités séparément des déchets ménagers.

Si une pile ou un accumulateur contient plus que les valeurs de plomb (Pb), mercure (Hg) et/ou cadmium (Cd) spécifiées dans la directive sur les piles et accumulateurs (2006/66/EC, 2013/56/EU), alors les symboles chimiques de ces éléments seront indiqués sous le symbole DEEE.

Pb, Hg, Cd
- Des systèmes de retour et de collecte sont disponibles pour l'utilisateur final. Pour des informations plus détaillées sur la mise au rebut des vieux équipements électriques/électroniques et piles/accumulateurs hors d'usage, veuillez contacter votre mairie, le service d'ordures ménagères ou le magasin dans lequel vous avez acquis l'équipement.

Précautions concernant les appareils sans fil

Conformité de l'émetteur radio et interférences

Ce produit a une fonction d'émetteur large bande utilisant la bande des 2,4 GHz.

Plage de fréquences utilisée : 2402 MHz - 2480 MHz

Puissance de sortie maximale : Bluetooth® de classe 2 (moins de 2,5 mW)

Veillez n'utiliser ce produit que dans son pays d'achat. Selon le pays, il peut exister des restrictions d'utilisation de la technologie sans fil Bluetooth.

Modèle pour le Canada

Conformité de l'émetteur radio

Cet appareil est conforme aux normes CNR sans licence d'Innovation, Sciences et Développement économique Canada.

Son fonctionnement est soumis aux deux conditions suivantes :

- 1) Cet appareil ne doit pas provoquer d'interférences
- 2) Cet appareil doit accepter toute interférence, y compris celles susceptibles de provoquer un fonctionnement indésirable de l'appareil.

Marquage d'autorisation

Contains IC : 1559C-AKBT10

Modèle pour l'EEE (Espace économique européen)



Par la présente, TEAC Corporation déclare que l'équipement radio de type Mixcast est en conformité avec la directive 2014/53/UE et avec les autres directives ou règlements de la Commission.

Le texte intégral de la déclaration de conformité pour l'UE est disponible à l'adresse internet suivante. Veuillez nous contacter par e-mail.

<https://tascam.eu/en/contact.html>

Exigences relatives à l'exposition aux rayonnements

Cet équipement satisfait la réglementation reconnue à l'échelle internationale en matière d'exposition humaine aux ondes radioélectriques générées par l'émetteur.

Déclaration de conformité

Modèle pour le Canada

Cet équipement est conforme aux limites d'exposition aux radiofréquences établies pour un environnement non contrôlé par le CNR-102 d'IC.

Modèle pour les États-Unis/Canada

Cet équipement est conforme aux limites d'exposition au rayonnement fixées par la FCC/IC pour un environnement non contrôlé, et répond aux Directives d'exposition aux fréquences radio (RF) de la FCC et aux Règles CNR-102 d'exposition aux radiofréquences de l'IC. Cet équipement émet une énergie RF très faible qui est considérée conforme sans évaluation de l'exposition maximale autorisée. Cependant, cet équipement doit être installé et utilisé en gardant une distance de 20 cm ou plus entre le dispositif rayonnant et le corps (à l'exception des extrémités : mains, poignets, pieds et chevilles).

Modèle pour l'EEE (Espace économique européen)

Cet équipement est conforme à la norme EN 62479 : Évaluation de la conformité des appareils électriques et électroniques de faible puissance avec les restrictions de base concernant l'exposition des personnes aux champs électromagnétiques ; la norme harmonisée de la Directive 2014/53/UE.

Nom des parties

Face supérieure

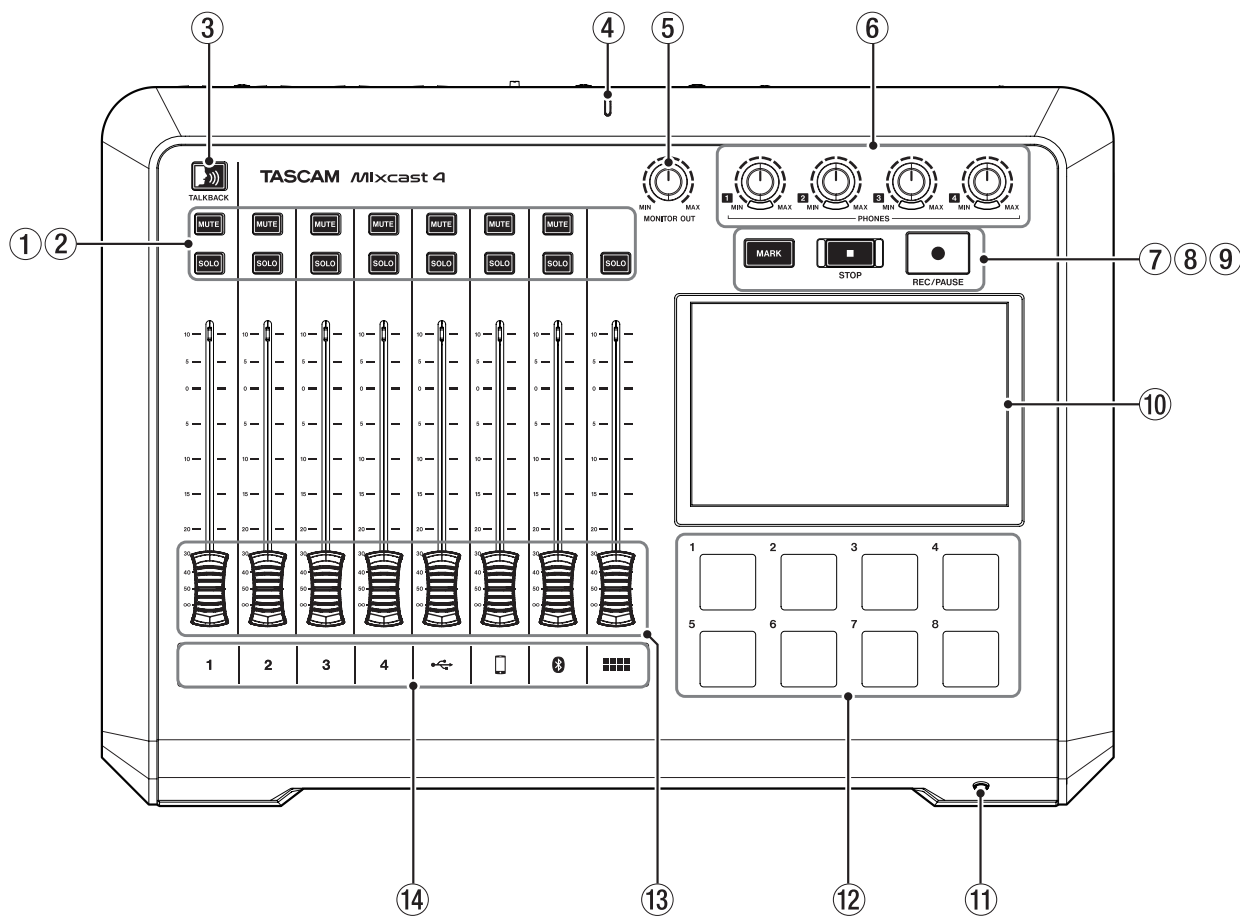

① Touches de coupure du son (MUTE)

Presser une touche MUTE coupe (réduit au silence) le signal entrant sur ce canal.

② Touches SOLO

Presser une touche SOLO active l'écoute du signal entrant sur ce canal par la prise PHONES 1 de la face arrière ou la prise PHONES (TRRS) 1 de la face avant (cela n'affecte pas l'enregistrement).

③ Touche TALKBACK

Quand cette touche est maintenue pressée, le signal reçu en prise d'entrée MIC INPUT 1 est produit par les prises PHONES 2-4 de la face arrière (ce son ne sera pas enregistré).

④ Voyant d'enregistrement

Il s'allume pendant l'enregistrement.

⑤ Bouton MONITOR OUT

Utilisez-le pour régler le niveau de sortie par les prises MONITOR OUT et LINE OUT de la face arrière.

⑥ Boutons PHONES 1-4

Utilisez-les pour régler les niveaux de sortie des casques branchés aux prises PHONES 1-4 en face arrière et à la prise PHONES (TRRS) 1 en face avant.

⑦ Touche MARK

En lecture, en enregistrement ou en pause, pressez cette touche pour ajouter un marqueur à cet endroit de l'enregistrement.

⑧ Touche STOP

Pressez-la pour arrêter la lecture ou l'enregistrement.

⑨ Touche REC/PAUSE

Pressez-la pour lancer l'enregistrement. Pendant l'enregistrement, pressez-la pour mettre celui-ci en pause.

⑩ Écran tactile

Il permet de surveiller les signaux d'entrée et d'afficher l'état de fonctionnement de l'unité.

Divers réglages peuvent être effectués avec le doigt (voir Présentation de l'écran tactile page 32).

⑪ Prise PHONES (TRRS) 1 (Norme CTIA)

Branchez-y par exemple un ensemble micro-casque (voir Branchement d'un micro-casque page 29).

Un paramètre de menu permet de faire entrer les signaux de micro d'un micro-casque dans le canal 1. (Norme CTIA)

⑫ PADS (1-8)

Pressez ces pads pour lire des sons d'effet, de la musique d'ambiance et d'autres sons qui leur ont été affectés.

Utilisez le logiciel TASCAM Podcast Editor pour régler les sources audio (voir Présentation de TASCAM Podcast Editor page 36 et Présentation des pads (SOUND PAD) page 36).

⑬ Faders de canal

Servent à régler les niveaux de départ des signaux des canaux.

⑭ Indicateurs de canal

Les LED des canaux dont l'entrée sature s'allument en rouge.

Face arrière

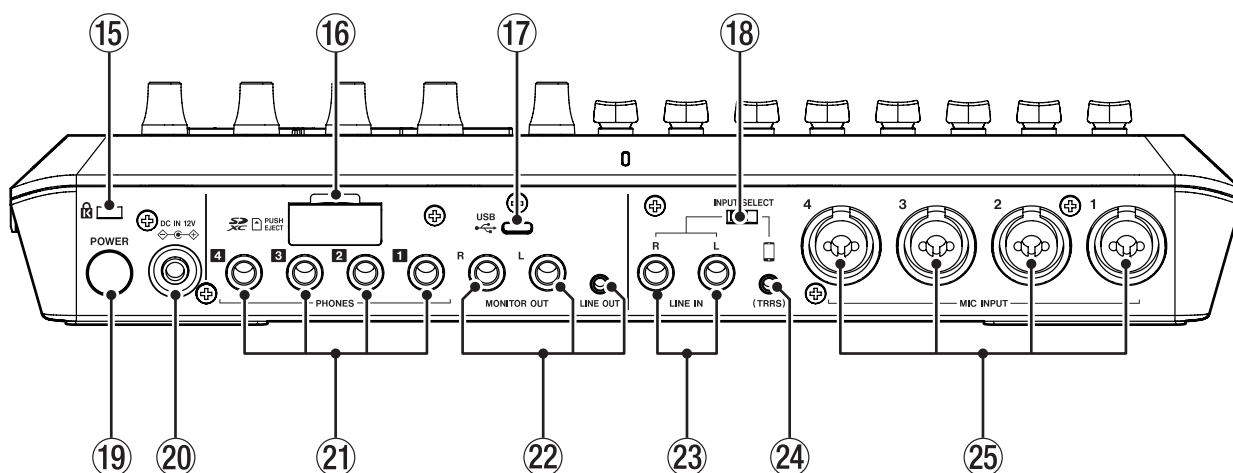

15 Fixation de sécurité Kensington

16 Lecteur de carte SD

Sert à insérer les cartes SD (voir Chargement de cartes SD page 30).

17 Port USB (Type-C)

C'est un port USB Type-C.

Sert à connecter un ordinateur, un smartphone ou une tablette (voir Connexion d'appareils iOS/iPadOS/Android et d'ordinateurs page 34).

18 Sélecteur d'entrée INPUT SELECT

Sert à choisir l'entrée entre les prises LINE IN L/R et LINE IN (TRRS).

19 Interrupteur d'alimentation POWER

Il met l'unité sous et hors tension (voir Mise sous/hors tension page 30).

20 Prise DC IN 12V

Branchez ici l'adaptateur secteur fourni (PS-P1220E NUT) (voir Branchement de l'alimentation page 29).

21 Prises PHONES 1-4

Servent à brancher des casques à fiche jack 6,35 mm stéréo standard. Utilisez des adaptateurs (pour mini-jack 3,5 mm stéréo) si vous devez brancher des casques à fiche mini-jack (voir Branchement de casques page 29).

22 Prises MONITOR OUT L/R et LINE OUT

Branchez-y des moniteurs d'écoute (enceintes amplifiées ou système amplificateur/enceintes) ou du matériel d'enregistrement (voir Branchement de moniteurs page 29 et Branchement d'un équipement d'enregistrement page 29).

- Utilisez le bouton MONITOR OUT de la face supérieure pour régler le niveau de sortie

23 Prises LINE IN L/R

Branchez-y un lecteur de médias ou autre appareil audio.

- Réglez le sélecteur d'entrée INPUT SELECT du côté LINE IN pour les utiliser (voir Branchement de smartphones, lecteurs de médias et appareils similaires page 29).

24 Prise LINE IN (TRRS) (Norme CTIA)

Branchez-y un smartphone ou autre appareil portable. (Norme CTIA)

- Réglez le sélecteur d'entrée INPUT SELECT du côté (TRRS) pour utiliser cette prise d'entrée.

(Voir Branchement de smartphones, lecteurs de médias et appareils similaires page 29.)

25 Prises MIC INPUT 1-4

Branchez-y des microphones dynamiques et électrostatiques (voir Branchement de microphones page 29).

(Pour le choix du type de micro, voir Réglages de micro page 32.)

Préparation

Branchement d'un équipement audio

Exemple de branchements

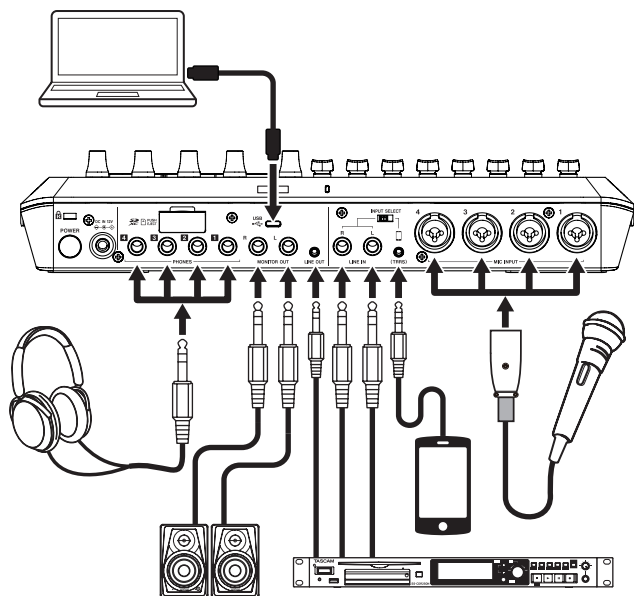

Face arrière

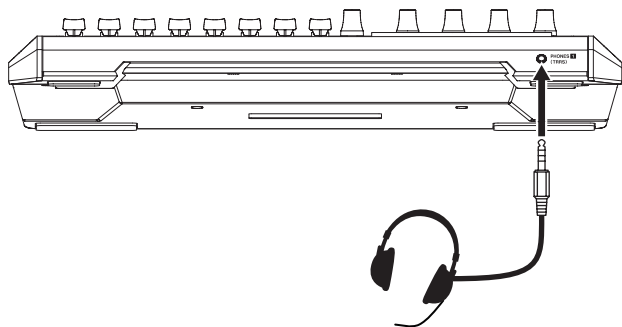

Face avant

⚠ ATTENTION

Avant de connecter un équipement audio, réglez au plus bas les boutons et faders suivants de cette unité et ceux des appareils connectés. Ne pas le faire pourrait causer des bruits forts et soudains dans l'équipement, risquant de provoquer des dommages auditifs ou à l'équipement.

- Boutons PHONES 1–4
- Bouton MONITOR OUT
- Faders de canaux (tous les canaux)

Branchement de microphones

Branchez les micros aux prises MIC INPUT 1–4 à l'arrière de l'unité. Pointez les micros vers les sources sonores et placez l'unité sur un plan stable sans vibrations. Après les avoir connectés, utilisez les réglages de micro de l'écran des entrées pour régler les types de micro sur dynamique ou électrostatique (Réglages de micro page 32).

⚠ ATTENTION

- Ne connectez pas de micros seulement compatibles avec une alimentation par la prise de type plug-in (PiP). Cela pourrait causer des dommages.
- Lorsque « Condenser » (électrostatique ou « à condensateur ») est sélectionné comme réglage de micro pour une prise MIC INPUT, cela active l'alimentation fantôme (+48 V). Cela pourrait endommager des micros dynamiques s'ils étaient connectés.

Branchement de casques

Branchez les casques aux prises PHONES 1–4 de la face arrière.

⚠ ATTENTION

Avant de brancher un casque, baissez les volumes avec les boutons PHONES 1–4. Ne pas le faire pourrait faire passer des bruits forts et soudains dans le casque, risquant d'endommager l'audition ou de créer d'autres problèmes.

NOTE

Le volume de sortie peut être réduit si les sorties PHONES 1 et PHONES (TRRS) sont utilisées en même temps.

Branchement de smartphones, lecteurs de médias et appareils similaires

Branchez les smartphones et autres appareils portables ainsi que les lecteurs de médias et autres appareils audio aux prises d'entrée LINE IN (TRRS) ou LINE IN à l'arrière de l'unité. Cela permet de faire entrer le signal de ces sources sonores.

Réglez le sélecteur d'entrée INPUT SELECT de la face arrière sur le type d'entrée que vous souhaitez utiliser.

- Si vous connectez un smartphone ou autre appareil portable : réglez le sélecteur INPUT SELECT du côté TRRS.
- Si vous connectez un lecteur de médias ou autre appareil audio : réglez le sélecteur INPUT SELECT du côté LINE IN.

Branchement de moniteurs

Branchez des moniteurs (enceintes amplifiées ou ensemble amplificateur/enceintes) aux prises MONITOR OUT de la face arrière. Réglez le volume des enceintes avec le bouton MONITOR OUT de la face supérieure.

Branchement d'un équipement d'enregistrement

Les sources sonores entrant dans cette unité ainsi que les sons lus par celle-ci peuvent sortir par la prise LINE OUT située à l'arrière à destination d'un équipement d'enregistrement.

Branchement d'un micro-casque

Branchez un micro-casque à la prise PHONES (TRRS) 1 de la face avant.

NOTE

- Un réglage peut être effectué pour utiliser le micro du casque comme entrée du canal 1 lorsque l'écran des entrées est ouvert dans l'écran tactile. Voir le Manuel de référence pour plus de détails.
- Le volume de sortie peut être réduit si les sorties PHONES 1 et PHONES (TRRS) sont utilisées en même temps.

⚠ ATTENTION

Avant de brancher un micro-casque, réduisez au minimum le niveau du bouton PHONES 1 de la face supérieure. Ne pas le faire pourrait faire passer des bruits forts et soudains dans le micro-casque, risquant d'endommager l'audition ou de créer d'autres problèmes.

Branchement de l'alimentation

Utilisez l'adaptateur secteur fourni (PS-P1220E NUT) pour raccorder l'unité au secteur comme illustré ci-dessous.

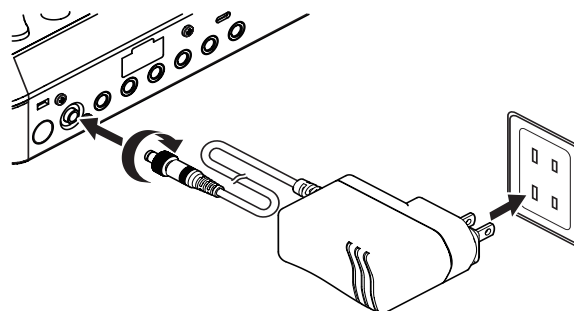

1. Branchez la fiche CC de l'adaptateur secteur au connecteur DC IN 12V de la face arrière.
2. Tournez l'écrou de la fiche CC pour la verrouiller dans le connecteur DC IN 12V.
3. Branchez l'adaptateur secteur à une prise de courant.

⚠ ATTENTION

Branchez toujours l'adaptateur secteur fourni (PS-P1220E NUT) qui est spécifiquement prévu pour l'utilisation avec cette unité. L'emploi d'un autre adaptateur peut entraîner un mauvais fonctionnement, un incendie ou un choc électrique.

Changement des broches de prise électrique

NOTE

Lorsqu'il est neuf, l'adaptateur secteur PS-P1220E NUT spécifique fourni avec l'unité a déjà des broches (A) montées. Il ne devrait pas être nécessaire de les changer.

1. Tirez la patte (1) de l'adaptateur secteur PS-P1220E NUT dans le sens de la flèche et sortez les broches (A).

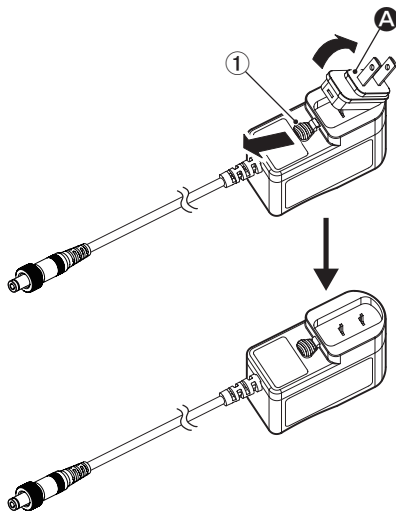

2. Sélectionnez les broches qui correspondent à votre prise secteur parmi les 3 autres types fournis (B, C ou D).
3. Tirez à nouveau la patte (1) dans le sens de la flèche et montez les broches sur l'adaptateur secteur.

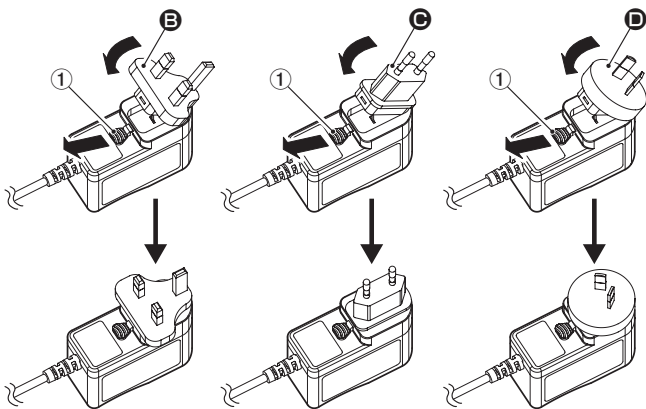

Cela termine le changement des broches électriques de l'adaptateur. Après avoir changé les broches, vérifiez qu'elles ne sont ni desserrées ni déformées et que tout est normal avant de brancher l'adaptateur à une prise secteur.

⚠ ATTENTION

N'utilisez pas l'adaptateur s'il y a quoi que ce soit d'anormal dans les broches après les avoir changées. L'utilisation avec des broches anormales peut entraîner un incendie ou une électrocution.

Contactez le détaillant chez qui vous avez acheté l'unité ou un service après-vente TASCAM pour demander une réparation.

Mise sous/hors tension

Mise sous tension

Appuyez une fois sur l'interrupteur d'alimentation POWER à l'arrière pour mettre l'unité sous tension. Une fois que le logo Mixcast 4 est apparu sur l'écran tactile et que la phase de démarrage est terminée, l'écran d'accueil s'affiche comme ci-dessous.

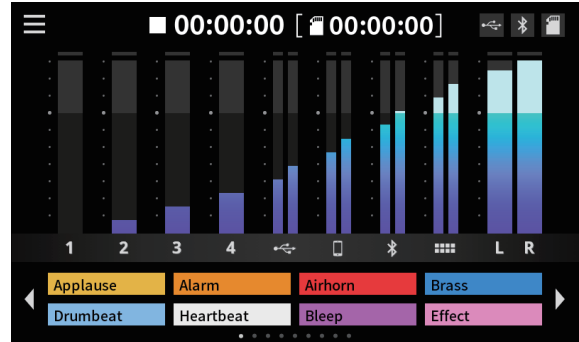

Écran d'accueil

NOTE

Un tutoriel expliquant simplement l'unité apparaîtra à la première mise sous tension après l'achat. Ensuite, l'écran Autres s'ouvre dans l'écran tactile pour permettre le réglage de langue et de date/heure (voir Réglage de la langue, de la date et de l'heure page 31).

Mise hors tension

Maintenez l'interrupteur POWER pressé pour mettre l'unité hors tension. Lorsqu'une fenêtre de message apparaît dans l'écran tactile pour confirmer la mise hors tension, relâchez l'interrupteur POWER.

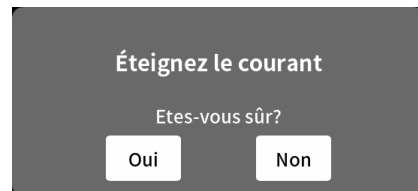

Fenêtre de message

Touchez « Oui » dans l'écran tactile pour lancer la procédure d'extinction et mettre l'unité hors tension.

Présentation du tutoriel

Lorsqu'on allume l'unité, un tutoriel s'affiche pour expliquer le fonctionnement de base.

Si le tutoriel ne vous est pas utile, touchez X pour le fermer.

Cochez la case « Hide Tutorial » (Masquer le tutoriel) avant de fermer le message pour l'empêcher de s'afficher à l'avenir. (Ce message s'affichera à nouveau si les paramètres par défaut de l'unité sont rappelés. Voir le Manuel de référence pour les procédures de restauration des paramètres par défaut de l'unité.)

Chargement de cartes SD

Cette unité utilise des cartes SD pour l'enregistrement et la lecture. Cette unité peut utiliser des cartes SD de classe 10 ou supérieure et compatibles avec les normes SD, SDHC ou SDXC.

NOTE

Aucune carte SD n'est fournie avec ce produit.

Veuillez acheter toute carte nécessaire à votre usage.

Nous recommandons d'utiliser des cartes SD d'une capacité d'au moins 64 Go, car les enregistrements multipistes de toutes les entrées

de canaux nécessitent une grande quantité de mémoire.

Vous trouverez une liste des cartes SD dont l'utilisation a été testée avec cette unité sur le site mondial de TEAC (<http://teac-global.com>). Consultez la page dédiée à ce produit. Vous pouvez aussi contacter l'assistance clientèle TASCAM

Ouvrez le volet du lecteur de carte SD situé à l'arrière et insérez la carte dans la fente jusqu'à ce qu'elle clique en place.

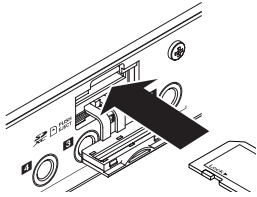

Si un message apparaît à l'écran pour demander un formatage lors de l'insertion d'une carte SD, suivez les instructions du message pour formater la carte.

NOTE

Les cartes SD formatées par cette unité sont optimisées pour améliorer les performances en enregistrement. Utilisez toujours cette unité pour formater les cartes SD qu'elle doit utiliser. Des erreurs peuvent se produire lors de l'enregistrement avec cette unité au moyen d'une carte SD formatée par un ordinateur ou un autre appareil.

ATTENTION

Le formatage d'une carte SD effacera toutes les données qu'elle contient. Faites une sauvegarde de toutes les données nécessaires contenues par la carte avant le formatage.

Retrait des cartes SD

Commencez par éteindre l'unité ou arrêter son fonctionnement. Ensuite, appuyez délicatement sur la carte SD pour l'éjecter, et retirez-la.

ATTENTION

Ne retirez jamais une carte SD quand l'unité est en service (notamment en enregistrement, lecture ou écriture de données sur la carte SD). Cela pourrait entraîner l'échec de l'enregistrement, la perte des données copiées et des bruits forts et soudains sortant par l'équipement d'écoute de contrôle, au risque d'endommager l'équipement, votre audition, ou de causer d'autres problèmes.

Réglage de la langue, de la date et de l'heure

L'écran Autres s'ouvre la première fois que l'unité est mise sous tension après l'achat et chaque fois que l'horloge interne a été réinitialisée.

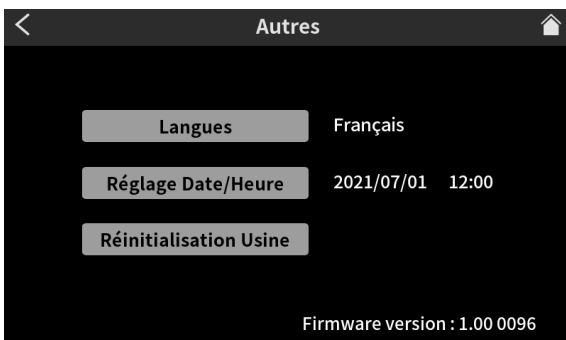

Écran Autres

- English (anglais) est la langue d'affichage par défaut.

Sélection de la langue

Sélectionnez la langue à utiliser pour les menus et les messages à l'aide du paramètre Langues de l'écran Others Autres.

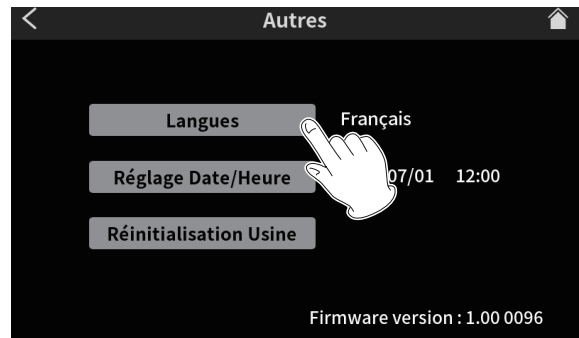

Écran Autres

Options

ENGLISH :	Affichage en anglais (réglage par défaut)
日本語 :	Affichage en japonais
Français :	Affichage en français
Español :	Affichage en espagnol
Deutsch :	Affichage en allemand
Italiano :	Affichage en italien
Русский язык :	Affichage en russe
中文 :	Affichage en chinois
한글 :	Affichage en coréen

Réglage de la date et de l'heure

1. Dans l'écran Autres, touchez le bouton Réglage Date/Heure pour ouvrir l'écran Réglage Date et Heure.

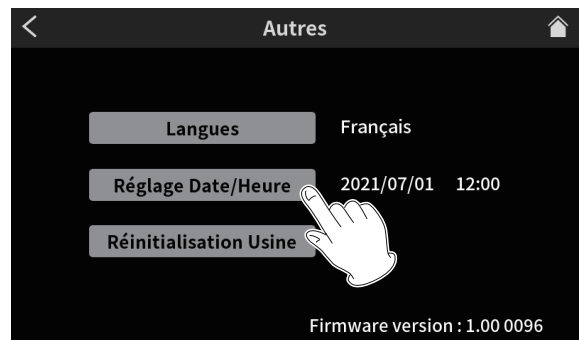

Écran Autres

2. Faites glisser votre doigt sur les éléments de date et d'heure, vers le haut et le bas, pour les régler.

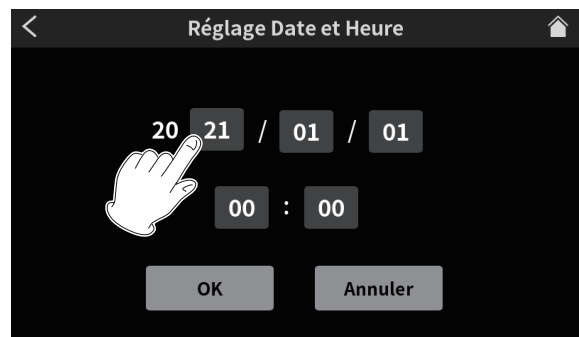

Écran Réglage Date et Heure

3. Une fois les réglages terminés, touchez le bouton OK.



NOTE

L'écran Autres peut être ouvert à partir de l'écran d'accueil > écran Menu > écran Réglages Hardware.

Présentation de l'écran tactile

Écran d'accueil

Après démarrage de l'unité, l'écran d'accueil apparaît comme ci-dessous dans l'écran tactile.

Cet écran permet de surveiller les signaux d'entrée et d'afficher l'état de fonctionnement de l'unité. En outre, toucher l'icône Menu permet d'accéder aux réglages de diverses fonctions.

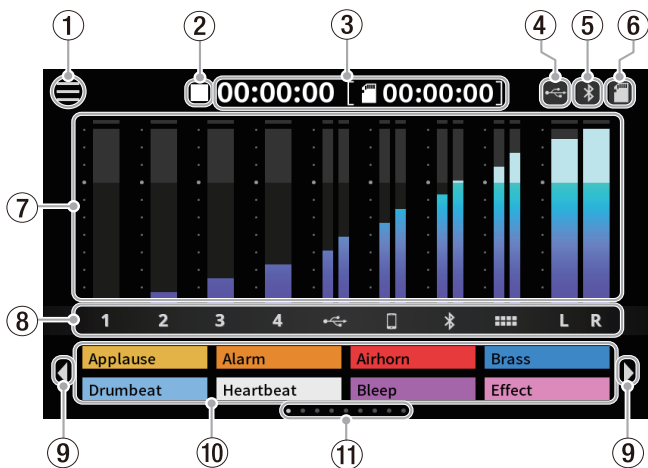

1 Icône Menu

Touchez cette icône pour ouvrir l'écran MENU (Écran Menu page 32).

2 Statut de fonctionnement de l'enregistreur

Cette icône affiche le statut de fonctionnement de l'enregistreur.

Indicateur	Signification
■	À l'arrêt
●	En enregistrement
● II	En pause d'enregistrement

3 Compteur

Affiche le temps écoulé lors de l'enregistrement ou le temps d'enregistrement restant sur la carte SD (heures : minutes : secondes).

4 Icône USB

L'icône ■ apparaît lorsqu'un ordinateur ou un autre appareil externe est connecté.

5 Icône Bluetooth

L'icône ■ apparaît lorsqu'un appareil Bluetooth est connecté. L'icône ■ clignote en attente d'appairage.

6 Icône de carte SD

Quand une carte SD est chargée, l'icône ■ s'affiche.

7 Indicateurs de niveau

Affichent les niveaux des canaux.

- 1-4, ←, →, ☎, Ⓜ, Ⓛ, Ⓡ : niveaux envoyés à 2MIX (vers le mixage)
- L, R : niveaux 2MIX (de mixage)

8 Identificateurs des canaux d'entrée

9 Icônes de changement de banque de pads (◀ / ▶)

Touchez l'icône ◀ pour passer à la banque précédente. Touchez l'icône ▶ pour passer à la banque suivante.

10 Pads (SOUND PAD)

Affichent les noms des fichiers sonores qui leur ont été affectés (voir Présentation des pads (SOUND PAD) page 36).

11 Indicateur de banque SOUND PAD

La position de la banque SOUND PAD actuellement affichée est surlignée.

Écran Menu

Touchez l'icône Menu en écran d'accueil pour ouvrir l'écran Menu représenté ci-dessous.

Touchez les icônes à l'écran pour accéder aux opérations et réglages de diverses fonctions.

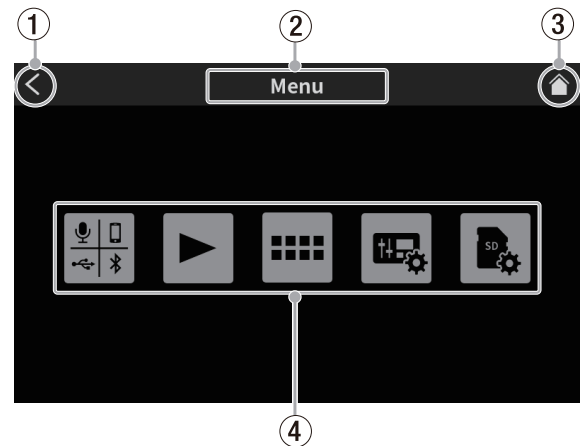

1 Icône <

Touchez cette icône pour revenir à l'écran qui était ouvert avant celui-ci.

2 Nom de la fonction

Donne le nom de la fonction de l'écran actuellement affiché.

3 Icône Accueil (🏠)

Touchez cette icône pour ouvrir l'écran d'accueil.

4 Icônes de fonction

- Entrée (🎙️) : Ouvre l'écran de réglage des entrées.
- Play (▶️) : Ouvre l'écran Play (lecture) de podcast.
- Sound Pad (🎛️) : Ouvre l'écran de réglage des pads.
- Réglages Hardware (⚙️) : Ouvre l'écran des réglages du matériel.
- Réglages SD (💾) : Ouvre l'écran des réglages de carte SD.

Réglages de micro

Des réglages peuvent être effectués pour les micros connectés aux prises MIC INPUT 1-4 de la face arrière.

Référez-vous aux procédures suivantes pour sélectionner les types de micro avec l'écran tactile.

1. Touchez l'icône Menu (☰) en écran d'accueil pour ouvrir l'écran MENU.

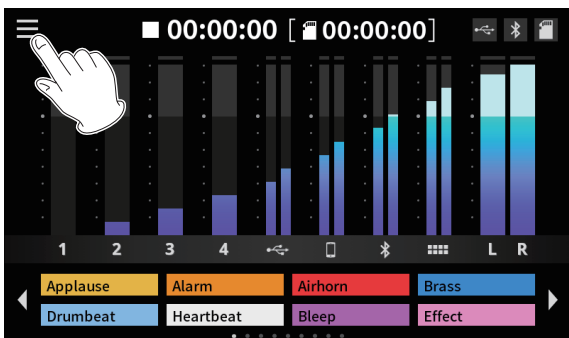

Écran d'accueil

2. Touchez l'icône des entrées (🎙️) pour ouvrir l'écran des entrées.

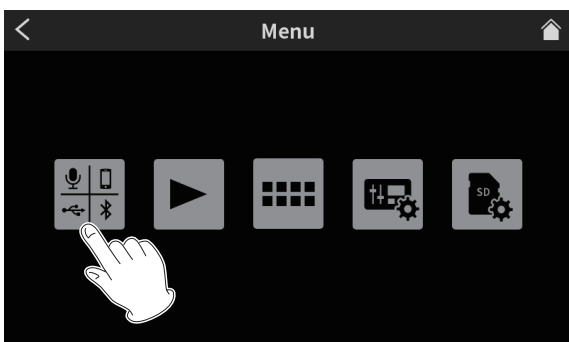

Écran Menu

3. Touchez l'icône 🎙️ du numéro d'entrée d'un micro connecté pour ouvrir son écran Niveau.

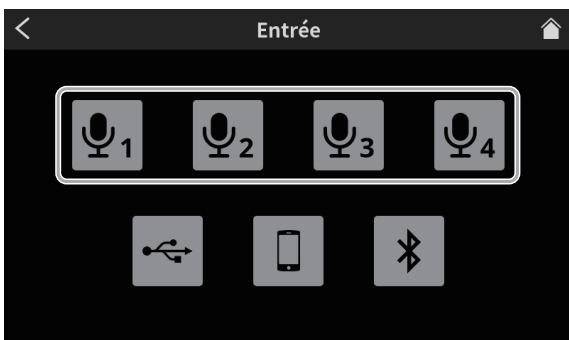

Écran des Entrée

4. Touchez le type correspondant au micro sélectionné.

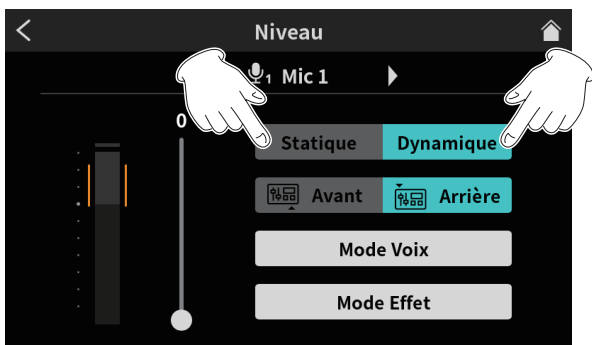

Écran Niveau

- Dynamique : branchez un micro dynamique.
- Statique : branchez un micro électrostatique (« à condensateur »).

ATTENTION

- Quand « Statique » est sélectionné, une alimentation fantôme

+48 V est fournie à l'entrée MIC INPUT en question. Avant de débrancher un micro électrostatique, ramenez le réglage sur « Dynamique » pour désactiver l'alimentation +48 V.

- La connexion d'un micro dynamique à une entrée MIC INPUT réglée sur « Statique » peut endommager le micro.

Des points rouges s'affichent en écran d'accueil à côté du numéro de canal des entrées MIC INPUT réglées sur « Statique » dans l'écran précédent.

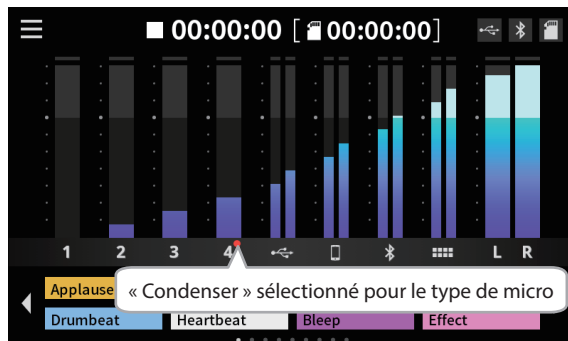

Écran avec voyant d'alimentation fantôme

Connexion à des appareils Bluetooth

Cette unité possède un module audio Bluetooth intégré. Cela lui permet de recevoir du son lu par des appareils Bluetooth – ordinateurs et appareils audio portable compatibles Bluetooth (A2DP) – ainsi que d'envoyer le son qu'elle produit à d'autres appareils Bluetooth.

NOTE

L'appairage nécessite aussi de manipuler l'appareil Bluetooth. Référez-vous au mode d'emploi de l'appareil Bluetooth pour la procédure à suivre.

1. Touchez l'icône Menu (☰) en écran d'accueil pour ouvrir l'écran MENU.
2. Touchez l'icône des Entrée (🎙️) pour ouvrir l'écran des entrées.

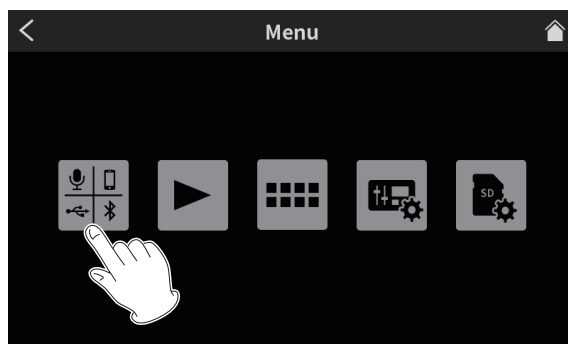

Écran Menu

3. Touchez l'icône Bluetooth.

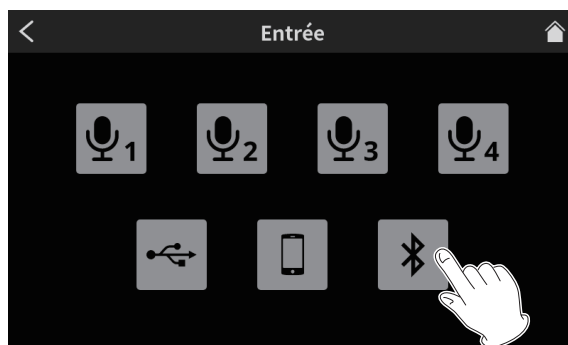

Écran des Entrée

4. Touchez le bouton Appairer pour lancer l'appairage.

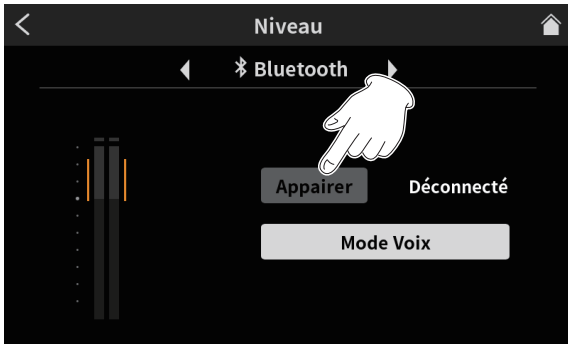

Bouton d'appairage en écran Niveau

5. Sélectionnez « TASCAM Mixcast » sur l'appareil Bluetooth à appairer.

Une fois l'appairage terminé, du son peut être reçu en provenance de l'appareil Bluetooth et sortir à destination de l'appareil Bluetooth. Voir le Manuel de référence pour les réglages audio et les détails concernant le fonctionnement.

Connexion d'appareils iOS/iPadOS/Android et d'ordinateurs

Les smartphones, tablettes et ordinateurs connectés peuvent être utilisés pour affecter aux pads des sons d'effets, de la musique d'ambiance et d'autres éléments audio. Ils peuvent également servir à éditer les podcasts enregistrés avec l'unité. (Le logiciel TASCAM Podcast Editor doit être installé. Voir Installation de TASCAM Podcast Editor page 36.)

En connectant l'unité à un ordinateur, il est possible d'utiliser l'USB pour le stockage de masse et le transfert audio. Voir le Manuel de référence pour plus d'informations sur le stockage de masse USB et les fonctions audio USB.

Connectez un câble USB d'un côté au port USB situé à l'arrière de l'unité et de l'autre à un appareil iOS/iPadOS/Android ou à un ordinateur. La connexion fait s'afficher l'icône USB en clair dans l'écran d'accueil (voir « Écran d'accueil » ④ Icône USB en page 12).

NOTE

L'unité doit être branchée directement au smartphone/tablette ou ordinateur au moyen du câble USB fourni*, et non au travers d'un concentrateur (hub) USB.

*Si vous utilisez un câble USB acheté ailleurs, veillez à ce que ce soit un câble de haute qualité (certifié USB) le plus court possible.

Réglages à faire avec Podcast Editor pour Windows

Suivez ces procédures avant de lancer Podcast Editor.

Paramètres de son d'un ordinateur Windows

Réglez le périphérique d'entrée et de sortie, la fréquence d'échantillonnage, la résolution binaire et le nombre de canaux en fonction de la configuration.

1. Ouvrez l'écran des paramètres de son.

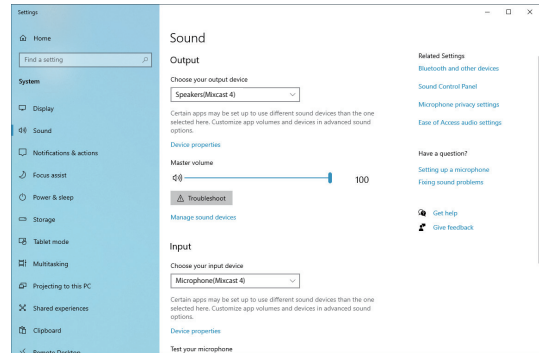

NOTE

Vous pouvez également l'ouvrir en cliquant avec le bouton droit de la souris sur l'icône de son en bas à droite de l'écran du bureau, en sélectionnant « Ouvrir les paramètres de son ».

2. Réglez le périphérique de sortie sur « Speakers (Mixcast 4) ».
3. Réglez le périphérique d'entrée sur « Microphone (Mixcast 4) ».
4. Cliquez sur « Panneau de configuration son » pour ouvrir la fenêtre Son.
5. Ouvrez l'onglet Enregistrement et sélectionnez « Mixcast 4 ».

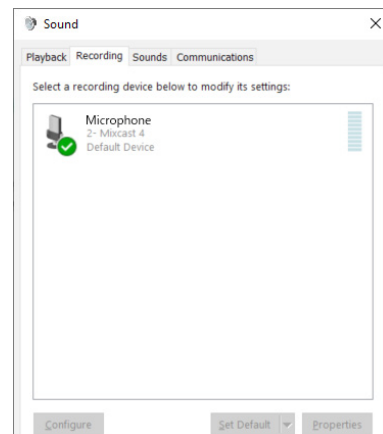

6. Cliquez sur « Propriétés » pour « Mixcast 4 » afin d'ouvrir l'écran Propriétés de Microphone.
7. Ouvrez l'onglet Avancé et réglez le format par défaut.

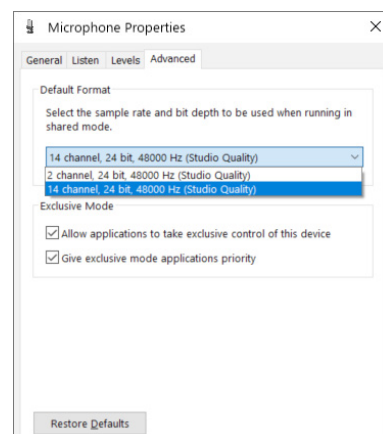

- Sélectionnez un réglage à 14 canaux pour l'utiliser avec Podcast Editor.
- Sélectionnez un réglage à 2 canaux si vous utilisez OBS Studio ou une autre application prenant en charge les appareils audio à 2 canaux.

Cela termine la préparation pour l'utilisation avec Podcast Editor.

Enregistrement (fonctionnement de base)

Par défaut, 14 canaux seront enregistrés, correspondant à tous les canaux d'entrée et au mixage 2MIX (il est aussi possible de n'enregistrer que le mixage stéréo 2MIX. Voir le Manuel de référence pour plus de détails sur cette opération).

1. Touchez l'icône de maison (🏠) pour ouvrir l'écran d'accueil.
2. Bougez les faders de canaux et réglez les niveaux de mixage avec les indicateurs de niveau en écran d'accueil.
3. Pressez la touche REC/PAUSE (●) en face supérieure de l'unité quand cette dernière est arrêtée pour lancer l'enregistrement.



Lorsque l'enregistrement démarre, la touche REC/PAUSE (●) s'allume en rouge, et la sauvegarde des fichiers sur la carte SD commence (l'icône d'enregistrement (●) apparaît dans l'écran d'accueil durant l'enregistrement).

En enregistrement et en pause d'enregistrement, la touche STOP (■) est allumée en orange.

- En écran d'accueil, le compteur affiche le temps écoulé.

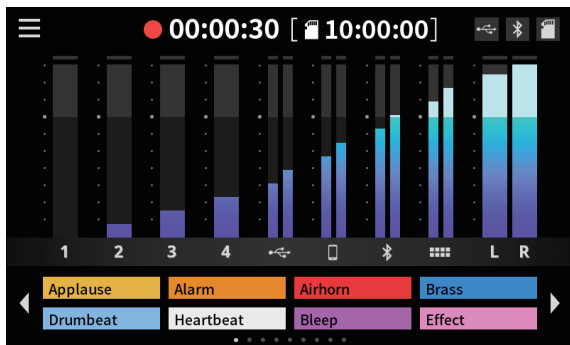

Écran pendant l'enregistrement

- En écran d'accueil, le compteur affiche le temps écoulé.
 - Pendant l'enregistrement, pressez la touche REC/PAUSE (●) en face supérieure de l'unité pour mettre l'enregistrement en pause. La touche clignotera en rouge pendant la pause (l'icône de pause (● ||) apparaîtra en écran d'accueil). Pressez à nouveau cette touche en mode pause pour reprendre l'enregistrement.
4. Pour mettre fin à l'enregistrement, pressez la touche STOP (■) en face supérieure.



5. Lorsque la fenêtre de confirmation apparaît, touchez « Oui » pour arrêter l'enregistrement.
Quand l'enregistrement est arrêté, la touche rouge REC/PAUSE (●) et la touche orange STOP (■) s'éteignent.
6. L'écran RENOMMER apparaît pour permettre de modifier le nom du podcast enregistré.
7. Touchez OK pour sauvegarder le podcast.

Les fichiers (podcasts) enregistrés sur cette unité sont sauvegardés dans le dossier PODCAST de la carte SD.

Des podcasts peuvent être importés dans Podcast Editor et édités. Pour des instructions sur l'édition avec TASCAM Podcast Editor, consultez son mode d'emploi.

Lecture des enregistrements (fonctionnement de base)

Les fichiers (podcasts) du dossier PODCAST de la carte SD peuvent être lus.

1. Touchez l'icône Menu (☰) en écran d'accueil pour ouvrir l'écran Menu.
2. Touchez l'icône Lecture (▶) pour ouvrir l'écran Play (lecture).

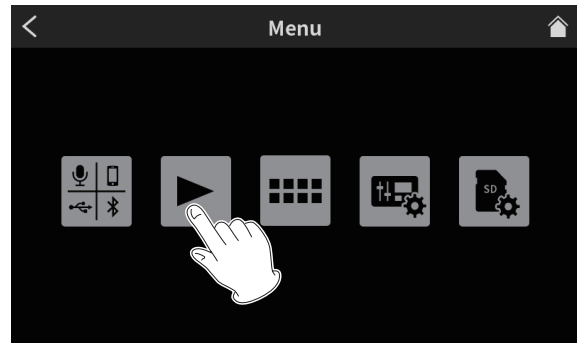

Écran Menu

3. Touchez le nom du podcast que vous voulez lire pour le sélectionner.



Écran Play (Lecture)

4. Touchez l'icône Lecture (▶) en bas à gauche de l'écran pour lancer la lecture.



Bouton de lecture en l'écran Play

L'icône Lecture (▶) devient une icône Pause (||).

- Touchez l'icône Pause (||) durant la lecture pour mettre celle-ci en pause.
- En pause, touchez l'icône Lecture (▶) pour reprendre la lecture.
- Sélectionner un autre podcast ou ouvrir tout autre écran que l'écran PLAY (Lecture) interrompra la lecture du podcast.

Présentation de TASCAM Podcast Editor

TASCAM Podcast Editor (ci-après « Podcast Editor ») est un logiciel conçu pour fonctionner avec cet appareil, qui permet d'affecter aux pads des sons d'effet, de la musique d'ambiance et d'autres sons. Il peut également servir à éditer les podcasts enregistrés avec cette unité.

Utilisez Podcast Editor en l'installant sur un smartphone, une tablette ou un ordinateur et en connectant celui-ci à cette unité.

Consultez le mode d'emploi de TASCAM Podcast Editor pour plus de détails sur son fonctionnement.



TASCAM Podcast editor

https://tascam.jp/int/product/tascam_podcast_editor/docs

Installation de TASCAM Podcast Editor

Sur des appareils iOS/iPadOS/Android

Recherchez « TASCAM Podcast Editor » sur l'App Store pour les appareils iOS/iPadOS et sur Google Play pour les appareils Android. Téléchargez ensuite l'appli puis installez-la.

NOTE

Sachez que tous les frais de transmission liés à la connexion Internet sont à votre charge.

Sur des ordinateurs

Installation de Podcast Editor (Windows)

1. Depuis le site mondial de TEAC (<http://teac-global.com/>), téléchargez les derniers logiciels dédiés pour Windows et sauvegardez-les sur l'ordinateur que vous utiliserez avec l'unité.
2. Décompressez le fichier d'archive zip Windows sur le bureau de l'ordinateur ou dans un autre emplacement.
3. Double-cliquez sur le fichier « TASCAM_Mixcast_Installer_x.xx.exe » dans le dossier qui apparaît après décompression pour lancer le logiciel d'installation.
4. Suivez les instructions de l'installateur pour installer le logiciel.

Installation de Podcast Editor (Mac)

1. Depuis le site mondial de TEAC (<http://teac-global.com/>), téléchargez la dernière version de Podcast Editor pour le système d'exploitation que vous utilisez et sauvegardez-la sur l'ordinateur qui sera employé avec l'unité.
2. Double-cliquez sur « TASCAM_Mixcast_Installer_x.xx.dmg » qui est le fichier image disque sauvegardé de Podcast Editor pour Mac, et double-cliquez sur « Mixcast_Installer.pkg » dans le dossier qui s'ouvre.
3. Lorsque le programme d'installation démarre, cliquez sur le bouton « Continuer ».
4. Suivez les instructions de l'installateur pour installer le logiciel.

Présentation des pads (SOUND PAD)

Des effets sonores, de la musique d'ambiance et d'autres sons peuvent être affectés aux pads de la face supérieure de l'unité.

Pressez les pads pour faire jouer les sons qui leur sont affectés.

Les groupes de sources sonores affectées aux pads (1-8) sont appelés des banques. Cette unité peut accéder à 9 banques (0-8), ce qui permet d'affecter jusqu'à 8 sons différents à chaque pad.

La banque zéro est préprogrammée avec les sources sonores incluses dans l'unité.

NOTE

Les sources sonores incluses dans l'unité ne peuvent pas être modifiées. Voir le Manuel de référence pour plus de détails sur le fonctionnement des pads.

Affectation de sons aux pads

TASCAM Podcast Editor (ci-après « Podcast Editor ») est nécessaire pour affecter des sons aux pads (voir Présentation de TASCAM Podcast Editor page 36).

Dans ce document, nous expliquons comment affecter aux pads les sons d'effet par défaut de Podcast Editor. Consultez le manuel de Podcast Editor pour connaître les procédures de réglage d'autres sons.

1. Lancez l'appli Podcast Editor qui a été installée sur un smartphone, une tablette ou un ordinateur.
2. Cliquez sur « New Project » (Nouveau projet).
3. Saisissez le nom du projet dans le champ « Project Name » (Nom du projet).
4. Cliquez sur « Project Location » (Emplacement du projet) et sélectionnez l'emplacement où le projet sera sauvegardé.
5. Cliquez sur « Create » (Créer). Cela ouvre l'écran d'accueil de Podcast Editor.
6. Cliquez sur l'icône des pads (■ ■ ■ ■) en écran d'accueil de Podcast Editor pour ouvrir l'écran des pads.

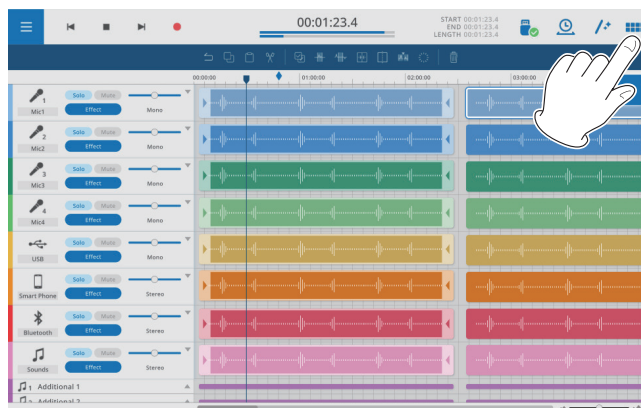

Écran d'accueil de Podcast Editor

7. Cliquez sur « Default Sounds » (Restaurer les sons d'origine) dans l'écran des pads.

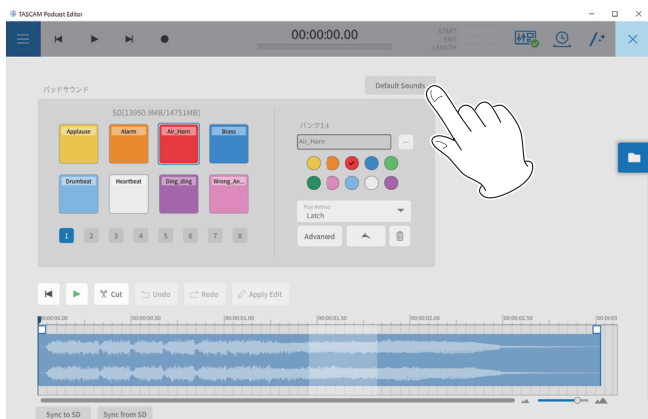

Écran Pad Sounds (Sons des pads)

NOTE

Les sons d'effet par défaut de Podcast Editor sont affectés aux pads de la banque 1 (1–8).

Après avoir effectué les affectations, les noms des fichiers affectés aux différents pads apparaissent sur les boutons de la section SOUND PAD de l'écran d'accueil.

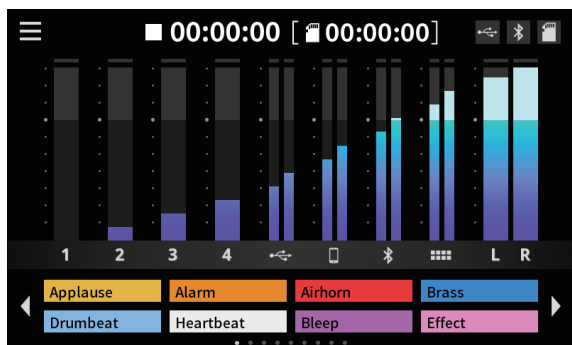

Aspect avec affectation des sons d'effets d'origine

Guide de dépannage

Si vous avez des problèmes de fonctionnement avec cette unité, veuillez essayer ce qui suit avant de solliciter une réparation.

Si ces mesures ne résolvent pas le problème, veuillez contacter le magasin auprès duquel vous avez acheté l'unité ou l'assistance clientèle TEAC (voir au dos de la couverture).

L'unité ne se met pas sous tension

- Vérifiez que la fiche d'alimentation et les autres connecteurs sont bien complètement insérés.

La carte SD n'est pas reconnue

- Vérifiez que la carte SD est complètement insérée.
- La carte SD chargée est-elle prise en charge par l'unité ?
- Vérifiez le format (système de fichiers) de la carte SD.

Après avoir connecté une carte SD, l'unité a cessé de répondre aux commandes

- Un problème est survenu lors de la connexion de la carte SD. Éjectez et réinsérez la carte SD.

Aucun son n'est produit

- Les faders et les boutons sont-ils montés à des niveaux appropriés ?
- Vérifiez à nouveau les réglages des équipements connectés.
- Les boutons PHONES sont-ils réglés à des niveaux appropriés ?
- Les touches MUTE de canal sont-elles activées ?

Le son que j'essaie d'enregistrer souffre de distorsion

- Les réglages de niveau d'entrée de l'unité sont-ils appropriés ?
- Le niveau de sortie d'une source d'entrée connectée est-il trop élevé ?

L'enregistrement est impossible

- Vérifiez qu'il y a encore assez d'espace libre sur la carte SD.
- L'enregistrement devient impossible si le nombre total de fichiers atteint 5000.

La lecture est impossible

- Vérifiez que le fichier utilise la fréquence d'échantillonnage (48 kHz) et la résolution binaire (24 bit) acceptées par cette unité.

Il y a du bruit

- Vérifiez que les câbles de connexion n'ont pas de faux contacts.
- Si cette unité se trouve à proximité d'un téléviseur, d'un récepteur de radio, d'un amplificateur de puissance ou d'un autre appareil à gros transformateur, du bruit peut être produit par cet appareil ou d'autres appareils à proximité (voir Précautions concernant l'emplacement et l'emploi page 39).

Le son par Bluetooth se coupe ou souffre de bruit

- Y a-t-il à proximité des appareils en réseau local sans fil, d'autres appareils Bluetooth, des fours à micro-ondes ou équipements similaires ? Gardez ces appareils aussi loin que possible pendant l'utilisation.
- Essayez de réduire la distance entre cette unité et l'autre appareil Bluetooth. Essayez de changer la position de cette unité et de l'autre appareil Bluetooth.
- Le fonctionnement d'applications autres que celles servant à la lecture de musique sur le smartphone peut entraîner l'interruption du son. Dans ce cas, cessez d'utiliser d'autres applications que celles servant à la lecture de la musique.

Impossible de se connecter ou communication interrompue avec le Bluetooth

- Vérifiez que l'autre appareil Bluetooth est en service, de même que sa fonction Bluetooth.
- Vérifiez que l'autre appareil Bluetooth n'est pas trop éloigné. Y a-t-il par exemple des murs ou autres obstacles entre cette unité et l'autre appareil Bluetooth ?
- Essayez de changer la position de cette unité et de l'autre appareil Bluetooth.
- Éteignez l'unité et rallumez-la.
- Effacez l'appairage du « TASCAM Mixcast » dans l'autre appareil Bluetooth et essayez à nouveau d'appairer l'unité avec cet appareil Bluetooth (voir « Connexion à des appareils Bluetooth » en page 33).

Impossible de s'appairer avec un autre appareil Bluetooth

- Vérifiez que l'autre appareil Bluetooth prend en charge l'A2DP.
- Vérifiez que l'autre appareil Bluetooth est dans un état autorisant la transmission. Pour des détails, consultez le mode d'emploi de cet appareil Bluetooth.
- Éteignez à la fois cette unité et l'autre appareil Bluetooth. Ensuite, rallumez-les tous les deux et essayez à nouveau de les appairer.
- Éteignez les appareils Bluetooth autres que celui que vous essayez d'appairer.
- Effacez l'appairage du « TASCAM Mixcast » dans l'autre appareil Bluetooth et essayez à nouveau d'appairer l'unité avec cet appareil Bluetooth (voir « Connexion à des appareils Bluetooth » en page 33).

Un ordinateur ne reconnaît pas l'unité lorsqu'elle est connectée par USB

- Cette unité ne peut pas être utilisée avec l'USB 1.1. Utilisez un port USB 2.0 ou USB 3.0.
- N'utilisez pas de concentrateur (hub) USB avec cette unité. Connectez toujours l'unité directement à un port USB de l'ordinateur.
- Si les méthodes ci-dessus ne résolvent pas le problème, connectez l'unité à un autre port USB de l'ordinateur.

Lors de la connexion par USB, le son s'interrompt ou du bruit se produit

- La charge de traitement de l'ordinateur peut entraîner des interruptions du son et la production de bruits.
- Si un réseau local sans fil ou un logiciel en tâche de fond, y compris un logiciel antivirus, sont en service, désactivez-les durant l'utilisation de cette unité. De plus, réglez « Options d'alimentation » sur « Performances élevées » dans le panneau de configuration de l'ordinateur.
- Utilisez le câble USB fourni.*
*Si vous utilisez un câble USB acheté ailleurs, veillez à ce que ce soit un câble de haute qualité (certifié USB) le plus court possible.
- Utilisez un port USB intégré à l'ordinateur car cela affecte la connexion USB côté ordinateur.

Bluetooth®

Cette unité possède un module audio Bluetooth intégré. Cela lui permet de recevoir du son lu par des appareils Bluetooth – ordinateurs et appareils audio portable compatibles Bluetooth (A2DP) – ainsi que d'envoyer le son qu'elle produit à d'autres appareils Bluetooth.

ATTENTION

La fonction Bluetooth de cette unité ne garantit pas qu'une connexion ou un fonctionnement seront possibles avec tous les appareils Bluetooth.

Sécurité de transmission

Cette unité prend en charge les fonctions de sécurité de transmission Bluetooth conformément aux caractéristiques de la norme Bluetooth, mais cela ne garantit pas pour autant la confidentialité de ces transmissions. TEAC Corporation décline toute responsabilité en cas de fuite d'informations survenant durant la transmission par Bluetooth.

À propos des cartes SD

Précautions d'emploi

Les cartes SD sont des supports fragiles.

Pour éviter d'endommager les cartes SD, veuillez prendre les précautions suivantes quand vous les manipulez.

- Ne les laissez pas dans des endroits extrêmement chauds ou froids.
- Ne les laissez pas dans des endroits extrêmement humides.
- Ne les mouillez pas.
- Ne placez rien sur elles et ne les tordez pas.
- Ne les heurtez pas.
- Ne les retirez et ne les insérez pas durant l'enregistrement, la lecture, la transmission de données ou un autre accès.
- Pour les transporter, rangez-les par exemple dans un boîtier.

Protection contre l'écriture d'une carte SD

Cette unité inscrit des informations de piste sur le support afin d'améliorer les performances de fonctionnement. Par exemple, si une carte SD est protégée contre l'écriture, les informations de réglage ne pourront pas y être écrites et les réglages ne seront pas retrouvés lors du redémarrage de l'unité ce qui affectera donc les performances.

Note concernant le formatage

Les cartes SD formatées par cette unité sont optimisées pour améliorer les performances en enregistrement. Utilisez toujours cette unité pour formater les cartes SD qu'elle doit utiliser. Des erreurs peuvent se produire lors de l'enregistrement avec cette unité au moyen d'une carte SD formatée par un ordinateur ou un autre appareil.

Attention à la condensation

De la condensation peut se produire si l'unité est déplacée d'un endroit froid à un endroit chaud, est utilisée dans une pièce qui vient d'être chauffée ou soumise à des changements brutaux de température. Si cela se produit, laissez reposer l'unité une à deux heures avant de l'allumer.

Nettoyage de l'unité

Essuyez l'unité avec un chiffon sec et doux pour la nettoyer. Ne l'essuyez pas avec des lingettes de nettoyage contenant des produits chimiques, du diluant, de l'alcool ou d'autres agents chimiques.

Cela pourrait endommager la surface ou causer une décoloration.

Précautions concernant l'emplacement et l'emploi

- La plage de température de fonctionnement de cette unité est comprise entre 0 °C et -40 °C.
- Ne placez pas cette unité dans les types d'emplacement suivants. Cela pourrait dégrader la qualité sonore ou causer des mauvais fonctionnements.
 - Lieux sujets à des vibrations importantes
 - Près d'une fenêtre ou à un autre endroit exposé directement au soleil
 - Près de chauffages ou dans des lieux extrêmement chauds
 - Lieux extrêmement froids
 - Lieux très humides ou mal aérés
 - Lieux très poussiéreux
 - Emplacements exposés directement à la pluie ou à l'eau
- Pour permettre une bonne dispersion thermique, ne placez rien sur le dessus de l'unité.
- Ne placez pas cette unité sur un amplificateur de puissance ou un autre appareil générant de la chaleur.

À propos du service d'assistance clientèle TASCAM

Les produits TASCAM ne bénéficient d'une assistance et d'une garantie que dans leur pays/région d'achat.

Pour bénéficier d'une assistance après l'achat, recherchez dans la liste des distributeurs TASCAM fournie sur le site mondial TEAC (<https://teac-global.com/>) la société ou le représentant local pour la région dans laquelle vous avez acheté le produit et contactez cette organisation. Pour toute demande, l'adresse physique du magasin ou URL du site marchand chez qui a été effectué l'achat ainsi que la date d'achat sont requises. De plus, la carte de garantie et une preuve d'achat peuvent également être nécessaires.

Caractéristiques techniques/valeurs nominales

Caractéristiques techniques de l'enregistreur

Supports d'enregistrement

Cartes SD	(64 Mo–2 Go)
Cartes SDHC	(4 Go–32 Go)
Cartes SDXC	(48 Go–512 Go)

Formats d'enregistrement/lecture

WAV : 48 kHz, 24 bit, stéréo 2 canaux/polyphonique 14 canaux (format BWF)

Valeurs d'entrée audio analogique

Prises d'entrée MIC INPUT (1-4)

Connecteurs :	prises mixtes XLR/jack TRS
XLR :	XLR-3-31 (1 : masse, 2 : point chaud, 3 : point froid)
Jack TRS :	jacks 6,35 mm TRS standard (pointe : point chaud, bague : point froid, manchon : masse)
Niveau d'entrée maximal :	+10dBu (avec LEVEL au minimum)
Niveau d'entrée nominal :	-10 dBu (avec LEVEL au minimum)
Niveau d'entrée minimal :	-76,5 dBu (avec LEVEL au maximum)
Plage de gain :	66,5 dB
Impédance d'entrée :	2,1 kΩ

Prise PHONES (TRRS) 1 (Norme CTIA)

Connecteur :	mini-jack 3,5 mm 4 points
Niveau d'entrée maximal :	+4 dBV (avec LEVEL au minimum)
Niveau d'entrée nominal :	-16 dBV (avec LEVEL au minimum)
Niveau d'entrée minimal :	-82,5 dBV (avec LEVEL au maximum)
Plage de gain :	66,5 dB
Impédance d'entrée :	2 kΩ

Prise LINE IN (TRRS) (Norme CTIA)

Connecteur :	mini-jack 3,5 mm 4 points
Niveau d'entrée maximal :	+8 dBV
Niveau d'entrée nominal :	-12 dBV
Impédance d'entrée :	12 kΩ

Prises LINE IN L/R (symétriques)

Connecteurs :	jacks 6,35 mm TRS standard (pointe : point chaud, bague : point froid, manchon : masse)
Niveau d'entrée maximal :	+24 dBu
Niveau d'entrée nominal :	+4 dBu
Impédance d'entrée :	11 kΩ

Valeurs de sortie audio analogique

Prises PHONES (1-4)

Connecteurs :	jacks 6,35 mm stéréo standard
Puissance de sortie max. :	45 mW+ 45 mW (DHT+B de 0,1 % ou moins, sous charge de 32 Ω)

Prise PHONES (TRRS) 1 (Norme CTIA)

Connecteur :	mini-jack 3,5 mm 4 points
--------------	---------------------------

- La sortie PHONES (TRRS) 1 dérive de la sortie PHONES 1

Prise LINE OUT (TRRS) (Norme CTIA)

Connecteur :	mini-jack 3,5 mm 4 points
Niveau de sortie maximal :	-25 dBu
Niveau de sortie nominal :	-45 dBu
Impédance de sortie :	100 Ω

Prises MONITOR OUT L/R (symétriques)

Connecteurs :	jacks 6,35 mm TRS standard (pointe : point chaud, bague : point froid, manchon : masse)
Niveau de sortie maximal :	+20 dBu
Niveau de sortie nominal :	+0 dBu
Impédance de sortie :	200 Ω

Prise LINE OUT

Connecteur :	mini-jack 3,5 mm stéréo
Niveau de sortie maximal :	+6 dBV
Niveau de sortie nominal :	-14 dBV
Impédance de sortie :	200 Ω

Entrée/sortie de contrôle

Port USB

Connecteur :	USB Type-C
Formats :	USB2.0 HIGH SPEED USB AUDIO CLASS (classe audio) 2.0 USB MASS STORAGE CLASS (classe de stockage de masse)

Performances audio

Bruit rapporté à l'entrée d'ampli micro (EIN)

-125 dBu ou moins (terminaison de 150 Ω, LEVEL au maximum)

Réponse en fréquence

Prises d'entrée MIC INPUT(1-4)
20 Hz – 20 kHz : +0,3 dB/-0,3 dB (JEITA)

Rapport signal/bruit

101 dB
(Prises d'entrée MIC INPUT (1-4), faders de canaux à 0, filtre passe-bas SPCL 20 kHz + pondération A)

Distorsion

0,003 %
(Prises d'entrée MIC INPUT (1-4), onde sinusoïdale à 1 kHz, faders de canaux à 0, filtre passe-bas SPCL 20 kHz)

Diaphonie

95 dB ou plus

Note : conditions de mesure conformes à la norme JEITA CP-2905B.

Durées d'enregistrement (en heures : minutes)

Format d'enregistrement	TAILLE DE CARTE		
	4 Go	8 Go	
WAV 24 bit/48 kHz	14 can.	0:35	1:10
	2 can.	4:07	8:15

- Les durées d'enregistrement ci-dessus ne sont pas des durées d'enregistrement en continu. Ce sont les durées d'enregistrement totales sur des cartes SD/SDHC/SDXC.

Bluetooth

Classe de sortie : 2 (distance de transmission sans obstacle d'environ 10 m*)

Profil pris en charge : A2DP

Codecs A2DP pris en charge : SBC, AAC

Protection de contenu A2DP prise en charge : SCMS-T

*Cette distance de transmission est une estimation. La distance de transmission peut varier en fonction de l'environnement et des ondes radio présentes.

Configurations informatiques requises

Consultez le site mondial TEAC (<http://teac-global.com>) pour les informations les plus récentes sur les systèmes d'exploitation pris en charge.

Le fonctionnement avec chaque système d'exploitation a été confirmé sur des configurations de système standard répondant aux conditions suivantes. Le fonctionnement n'est cependant pas garanti avec tous les systèmes remplissant ces conditions.

Windows

Systèmes d'exploitation pris en charge

Windows 10 64 bit

Configurations informatiques requises

Ordinateur sous Windows avec USB 2.0 (ou supérieur)

*Le fonctionnement n'est pas garanti en cas d'utilisation du pilote TASCAM avec des processeurs ARM64.

Mac

Systèmes d'exploitation pris en charge

macOS Big Sur (11)
macOS Catalina (10.15)

Configurations informatiques requises

Mac avec USB 2.0 (ou supérieur)

Appareils iOS/iPadOS

iOS 14/iPadOS 14
iOS 13/iPadOS 13

Périphériques Android

Android 11
Android 10

*La compatibilité a été confirmée, mais cela ne garantit pas le fonctionnement avec tous les appareils.

Autres

Alimentation

Adaptateur secteur dédié (PS-P1220E NUT), CC 12 V

Consommation électrique

12,5 W (maximum)

Poids

2,55 kg

Plage de température de fonctionnement

0 – 40 °C

Dimensions

374,8 x 56,5 x 263,6 mm (L x H x P, sans parties saillantes)
374,8 x 71,2 x 266,7 mm (L x H x P, avec parties saillantes)

Dessins avec cotes

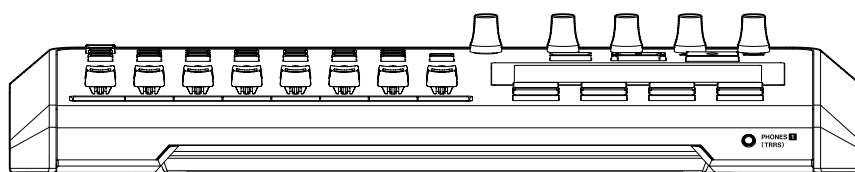
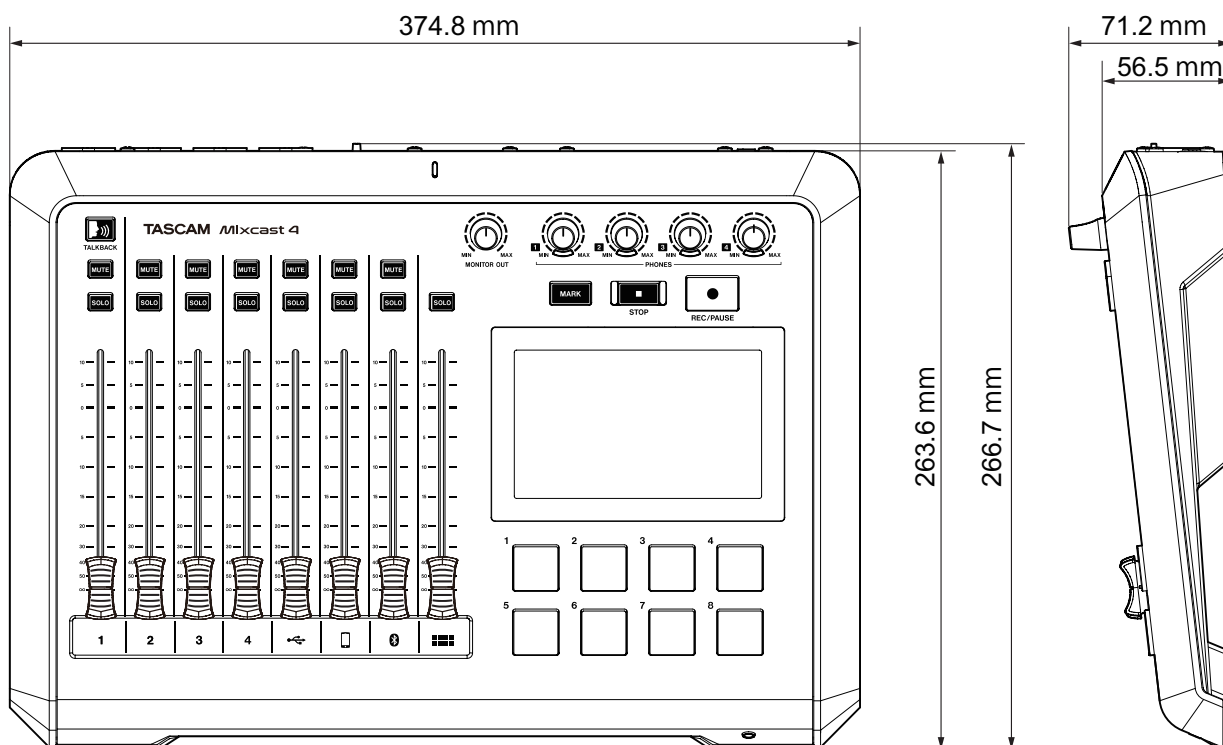
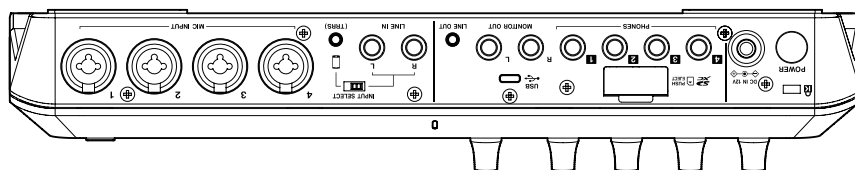

- Les illustrations de ce mode d'emploi peuvent partiellement différer du produit réel.
- Caractéristiques et aspect externe sont sujets à modifications sans préavis.

Manual de instrucciones

Introducción

Felicidades y gracias por la compra de su TASCAM Mixcast 4. Este interface audio USB audio diseñados para podcasting incluye funciones de parches de sonido internos y permite, por ejemplo, añadir efectos de sonido a conversaciones con varios participantes. Este modelo también puede ser usado para grabación y edición. Antes de empezar a utilizar esta unidad, lea detenidamente este manual para saber cómo configurar y conectar esta unidad correctamente y cómo utilizar sus funciones. Una vez que lo haya leído, conserve este manual a mano para cualquier consulta en el futuro. Este documento (el Manual de instrucciones) explica las funciones principales de la unidad. Consulte el Manual de referencia para más información acerca de todas las funciones disponibles. También puede descargarse este manual de instrucciones y el de referencia desde la página web global de TASCAM.



Mixcast 4

https://tascam.jp/int/product/mixcast_4/docs

Elementos incluidos

Dentro del embalaje encontrará los siguientes elementos. Tenga cuidado de no dañar estos objetos al abrir el embalaje. Conserve la caja y las protecciones por si alguna vez necesita transportar el aparato.

Póngase en contacto con su distribuidor si echa en falta alguno de estos elementos o si observa que alguno de ellos ha resultado dañado durante el transporte.

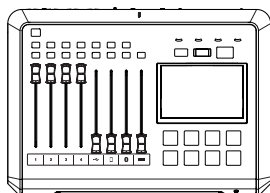

Mixcast 4 × 1

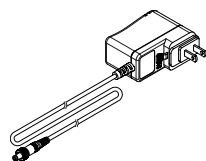

Adaptador de corriente específico (PS-P1220E NUT) × 1

● Cable de 1.5 m

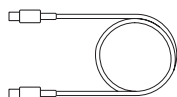

Cable USB (tipo C a tipo C) × 1

● Cable de 1 m

Manual de instrucciones (este documento) incluyendo garantía × 1

Guía de registro de ID TASCAM × 1

Contents

Introducción.....	43
Elementos incluidos	43
Nombre y función de las partes.....	47
Panel superior.....	47
Panel trasero	48
Preparativos.....	49

Conexión de equipos audio	49
Alimentación.....	49
Encendido y apagado.....	50
Resumen del tutorial.....	50
Carga de tarjetas SD	50
Ajuste del idioma, fecha y hora.....	51
Resumen de la pantalla.....	52
Ajustes de micro	53
Conexión con dispositivos Bluetooth	54
Conexión de dispositivos iOS/iPadOS/Android y ordenadores	54
Ajustes para el uso de Podcast Editor para Windows.....	54
Grabación (operación básica).....	55
Reproducción de grabaciones (operación básica)	56
Resumen del TASCAM Podcast Editor	56
Instalación del TASCAM Podcast Editor.....	56
Resumen del botón SOUND PAD	57
Asignación de sonidos a los botones SOUND PAD.....	57
Resolución de problemas.....	58
Bluetooth*	59
Seguridad de la transmisión	59
Acerca de las tarjetas SD	59
Precauciones de uso	59
Protección contra grabación de tarjetas SD.....	59
Nota acerca del formateo.....	59
Cuidado con la condensación.....	59
Limpieza de la unidad	59
Precauciones relativas a la ubicación y uso.....	59
Acerca del servicio de atención al cliente de TASCAM.....	59
Especificaciones técnicas	60
Especificaciones de la grabadora	60
Entrada audio analógica	60
Salida audio analógica	60
Entrada/salida de control	60
Rendimiento audio.....	60
Tiempos de grabación (en horas: minutos)	60
Bluetooth	60
Requisitos del sistema informático	61
Windows.....	61
Mac	61
Dispositivos iOS/iPadOS	61
Dispositivos Android.....	61
Otros	61
Esquema de dimensiones	62

En este documento aparece información relativa a otros productos únicamente a modo de ejemplo y no supone ninguna garantía contra posibles infracciones de los derechos intelectuales de terceros, así como otros derechos relacionados. TEAC Corporation no asume ninguna responsabilidad por la posible infracción de estos derechos por el uso de este aparato por parte del usuario.

Con la excepción del disfrute personal y usos similares, y de acuerdo a las leyes del copyright, los materiales propiedad de terceras personas protegidos por copyright no pueden ser usados sin la autorización expresa de los propietarios. Use este aparato de forma correcta. TEAC Corporation no asume ninguna responsabilidad por la posible infracción de estos derechos por el uso de este aparato por parte del usuario.

INSTRUCCIONES IMPORTANTES DE SEGURIDAD

CUIDADO: PARA EVITAR EL RIESGO DE INCENDIOS O DESCARGAS ELÉCTRICAS, NO EXPONGA ESTE APARATO A LA LLUVIA O LA HUMEDAD.

Para EE.UU.

Declaración de conformidad del proveedor

Modelo: Mixcast 4

Fabricante: TASCAM

Responsable: TEAC AMERICA, INC.

Dirección: 10410 Pioneer Blvd. Suite #1 Santa Fe Springs, California 90670, U.S.A.

Teléfono: 1-323-726-0303

Este dispositivo cumple con lo indicado en la sección 15 de las normas FCC y su funcionamiento está sujeto a las dos condiciones siguientes: (1) este aparato no debe producir interferencias molestas, y (2) este aparato debe aceptar cualquier interferencia que reciba, incluso aquellas que produzcan un funcionamiento no deseado.

PARA EL USUARIO

Se ha verificado que este aparato cumple con los límites establecidos para las unidades digitales de clase B, de acuerdo a lo indicado en la sección 15 de las normas FCC. Esos límites han sido diseñados para ofrecer una protección razonable contra las interferencias molestas en una instalación no profesional. Este aparato genera, usa y puede irradiar energía de radiofrecuencias y, si no es instalado y usado de acuerdo a este manual de instrucciones, puede producir interferencias molestas en las comunicaciones de radio. No obstante, tampoco hay garantías de que no se produzcan ese tipo de interferencias en una instalación concreta. Si este aparato produce interferencias molestas en la recepción de la radio o TV (lo que puede determinar encendiendo y apagando el aparato), el usuario será el responsable de tratar de corregirlas usando una o más de las siguientes medidas.

- Reorientar o reubicar la antena receptora.
- Aumentar la separación entre este aparato y el receptor.
- Conectar este aparato a una salida de corriente o regleta diferente a la que esté conectado el receptor.
- Consultar a su distribuidor o a un técnico especialista en radio/TV para que le ayuden.

CUIDADO

Cualquier modificación en este aparato no aprobada expresamente y por escrito por TEAC CORPORATION podrá anular la autorización del usuario a usar dicho aparato.



Para Canadá

ESTE APARATO DIGITAL DE CLASE B CUMPLE CON LA CANADIAN ICES-003.

CET APPAREIL NUMERIQUE DE LA CLASSE B EST CONFORME A LA NORME NMB-003 DU CANADA.



Este aparato cumple con todos los requisitos establecidos por las Directivas Europeas, así como por otras Regulaciones de la Comisión Europea.

- Lea estas instrucciones.
- Conserve estas instrucciones.
- Preste atención a todos los avisos.
- Siga todo lo indicado en las instrucciones.
- No utilice este aparato cerca del agua.
- Limpie este aparato solo con un trapo seco.
- No bloquee ninguna de las aberturas de ventilación. Instale este aparato de acuerdo con las instrucciones del fabricante.
- No instale este aparato cerca de fuentes de calor como radiadores, calentadores, hornos o cualquier otro aparato (incluyendo amplificadores) que produzca calor.
- No anule el sistema de seguridad que supone un enchufe de corriente polarizado o con toma de tierra. Un enchufe polarizado tiene dos bornes de distinta anchura. Uno con toma de tierra tiene dos bornes iguales y una lámina para la conexión a tierra. El borne ancho del primer tipo de enchufe y la lámina del otro se incluyen para su seguridad. Si el enchufe que se incluye con la unidad no encaja en su salida de corriente, haga que un electricista cambie su salida anticuada.
- Coloque el cable de corriente de forma que no pueda quedar aplastado o retorcido, especialmente allí donde estén los conectores, receptáculos y en el punto en que el cable sale del aparato.
- Utilice solo accesorios/complementos que hayan sido especificados por el fabricante.
- Utilice este aparato solo con un bastidor, soporte, trípode o superficie especificado por el fabricante o que se venda con el propio aparato. Cuando utilice un bastidor con ruedas, tenga cuidado al mover la combinación bastidor/aparato para evitar posibles daños en caso de que vuelquen.



- Desconecte de la corriente este aparato durante las tormentas eléctricas o cuando no lo vaya a usar durante un periodo de tiempo largo.
- Consulte cualquier posible avería al servicio técnico oficial. Este aparato deberá ser revisado cuando se haya dañado de alguna forma, como por ejemplo si el cable de corriente o el enchufe se ha roto, si se ha derramado cualquier líquido o se ha introducido un objeto dentro de la unidad, si el aparato ha quedado expuesto a la lluvia o la humedad, si no funciona normalmente o si se ha caído al suelo.

- Este aparato recibe corriente nominal no operativa de la salida de corriente AC aun cuando su interruptor POWER o STANDBY/ON no esté en la posición ON.
- El enchufe de alimentación sirve como dispositivo de desconexión, por lo que colóquelo de forma que siempre pueda acceder a él fácilmente.
- Una presión sonora excesiva en los auriculares puede producirle daños auditivos.
- Si experimenta cualquier tipo de problema con este aparato, póngase en contacto con TEAC para una reparación. No utilice de nuevo el aparato hasta que no haya sido reparado.

PRECAUCIONES IMPORTANTES DE SEGURIDAD

PRECAUCIÓN

- De cara a evitar posibles daños auditivos, no utilice niveles de volumen muy altos durante periodos prolongados.



CUIDADO

- No permita que este aparato quede expuesto a salpicaduras de ningún tipo.
- No coloque objetos que contengan líquidos, como jarrones, encima de este aparato.
- No instale este aparato encastrado en una librería o mueble similar.
- El aparato debe estar colocado lo suficientemente cerca de la salida de corriente como para poder acceder al enchufe en cualquier momento.
- Si este aparato utiliza pilas, dichas pilas (el bloque de pilas o las pilas individuales instaladas) no deben ser expuestas a niveles de calor excesivos como expuestas directamente a la luz solar o sobre un fuego.
- AVISO para aquellos aparatos que usen pilas de litio recambiables: existe el riesgo de explosión en caso de que la pila sea sustituida por otra del tipo incorrecto. Sustituya la pila únicamente por otra idéntica o equivalente.
- Si la batería instalada en este aparato queda expuesta a una presión de aire extremadamente baja puede dar lugar a un riesgo de explosión o la fuga del líquido o gas inflamable que contiene.

Para los usuarios europeos

Eliminación de aparatos eléctricos y electrónicos y pilas y/o acumuladores

- (a) Nunca debe eliminar un aparato eléctrico o electrónico y/o pilas/acumuladores junto con el resto de la basura orgánica. Este tipo de aparatos deben ser depositados en los "puntos limpios" creados a tal efecto por su Ayuntamiento o por la empresa de limpieza local.
- (b) Con la correcta eliminación de los aparatos eléctricos y electrónicos y/o pilas/acumuladores estará ayudando a ahorrar valiosos recursos y evitará a la vez todos los efectos negativos potenciales tanto para la salud como para el entorno.
- (c) Una eliminación incorrecta de este tipo de aparatos y/o pilas/acumuladores junto con la basura orgánica puede producir efectos graves en el medio ambiente y en la salud a causa de la presencia de sustancias potencialmente peligrosas que pueden contener.

- (d) El símbolo del cubo de basura tachado (WEEE) indica la obligación de separar los aparatos eléctricos y electrónicos y/o pilas/acumuladores del resto de basura orgánica a la hora de eliminarlos.



Si la batería o acumulador contiene una cantidad superior de plomo (Pb), mercurio (Hg) y/o cadmio (Cd) que los valores especificados en la Directiva de pilas y baterías (2006/66/EC), aparecerán los símbolos de estas sustancias químicas (Pb, Hg y/o Cd) debajo del símbolo del cubo de basura tachado.



Pb, Hg, Cd

- (e) Los llamados "puntos limpios" de recogida y retirada selectiva de este tipo de productos y/o pilas/acumuladores están disponibles para cualquier usuario final. Para más información acerca de la eliminación de este tipo de elementos, póngase en contacto con el departamento correspondiente de su Ayuntamiento, empresa de limpieza o recogida de basuras o con el comercio en el que adquirió este aparato.

Precauciones de los aparatos inalámbricos

Conformidad para la emisión de radio e interferencias

Este producto tiene la capacidad de emitir en la banda de los 2.4 GHz.

Rango de frecuencia usada: 2402 - 2480 MHz

Potencia de salida máxima: Bluetooth® Class 2 (inferior a 2.5 mW)

Utilice este aparato únicamente en el país en el que lo haya adquirido.

Dependiendo del país es posible que existan distintas restricciones relativas al uso de la tecnología inalámbrica Bluetooth.

Modelo para EE.UU.

Declaración de conformidad

Responsable: TEAC AMERICA, INC.

Dirección: 10410 Pioneer Blvd. Suite #1 Santa Fe Springs, California 90670, U.S.A.



Teléfono: 1-323-726-0303

Este dispositivo cumple con lo indicado en la sección 15 de las normas FCC y su funcionamiento está sujeto a las dos condiciones siguientes: (1) este aparato no debe producir interferencias molestas, y (2) este aparato debe aceptar cualquier interferencia que reciba, incluso aquellas que produzcan un funcionamiento no deseado.

Etiqueta de autorización

Contains FCC ID: XEG-AKBT10

Modelo para Canadá

Cumplimiento de limitaciones de transmisión de radio

Este aparato cumple con los límites RSS para aparatos sin licencia del Departamento de Innovación, Ciencia y Desarrollo económico canadiense.

Su funcionamiento está sujeto a las dos condiciones siguientes:

- 1) Este aparato no debe producir interferencias
- 2) Este aparato debe aceptar cualquier interferencia que reciba, incluso aquellas que produzcan un funcionamiento no deseado.

Etiqueta de autorización

Contains IC: 1559C-AKBT10

Modelo para la AEE (Área Económica Europea)



Por la presente, TEAC Corporation declara que el tipo de equipo de radio Mlxcast4 cumple con la Directiva 2014/53/EU, y con el resto de Directivas o Regulaciones de la Comisión Europea.

En la siguiente dirección de internet podrá encontrar el texto completo de la declaración de conformidad para la UE: Para más detalles contacte con nosotros vía e-mail.

<https://tascam.eu/en/contact.html>

Requisitos de exposición a radiaciones

Este aparato cumple las limitaciones, aceptadas internacionalmente, establecidas para la exposición de los seres humanos a ondas de radio generadas por transmisores.

Declaración de cumplimiento

Modelo para EE.UU.

Este equipo cumple con los límites establecidos para la exposición a radiaciones de la FCC relativos a entornos no controlados y cumple con las Normas generales en cuanto a exposición a radiofrecuencias de la FCC.

Modelo para Canadá

Este aparato cumple con los límites establecidos para la exposición a radiaciones de la IC RSS-102 relativos a entornos no controlados.

Modelo para EE.UU./Canadá

Este equipo cumple con los límites establecidos para la exposición a radiaciones de la FCC/IC relativos a entornos no controlados y cumple con las Normas generales en cuanto a exposición a radiofrecuencias (RF) de la FCC y con las normas de exposición a radiaciones de radiofrecuencia (RF) de la RSS-102. Este aparato tiene niveles mínimos de energía de RF y se considera que cumple con la evaluación de máxima exposición admisible (MPE). Aún así, recomendamos que lo instale y utilice de forma que el emisor quede a una distancia de 20 cm o más con respecto al cuerpo de cualquier persona (excluyendo extremidades: manos, pies, muñecas y tobillos).

Modelo para la AEE (Área Económica Europea)

Este aparato cumple con la EN.62479; Evaluación de aparatos eléctricos y electrónicos en cuanto a las restricciones básicas de exposición de los humanos a campos electromagnéticos; standard armonizado de la DIRECTIVA 2014/53/EU.

Nombre y función de las partes

Panel superior

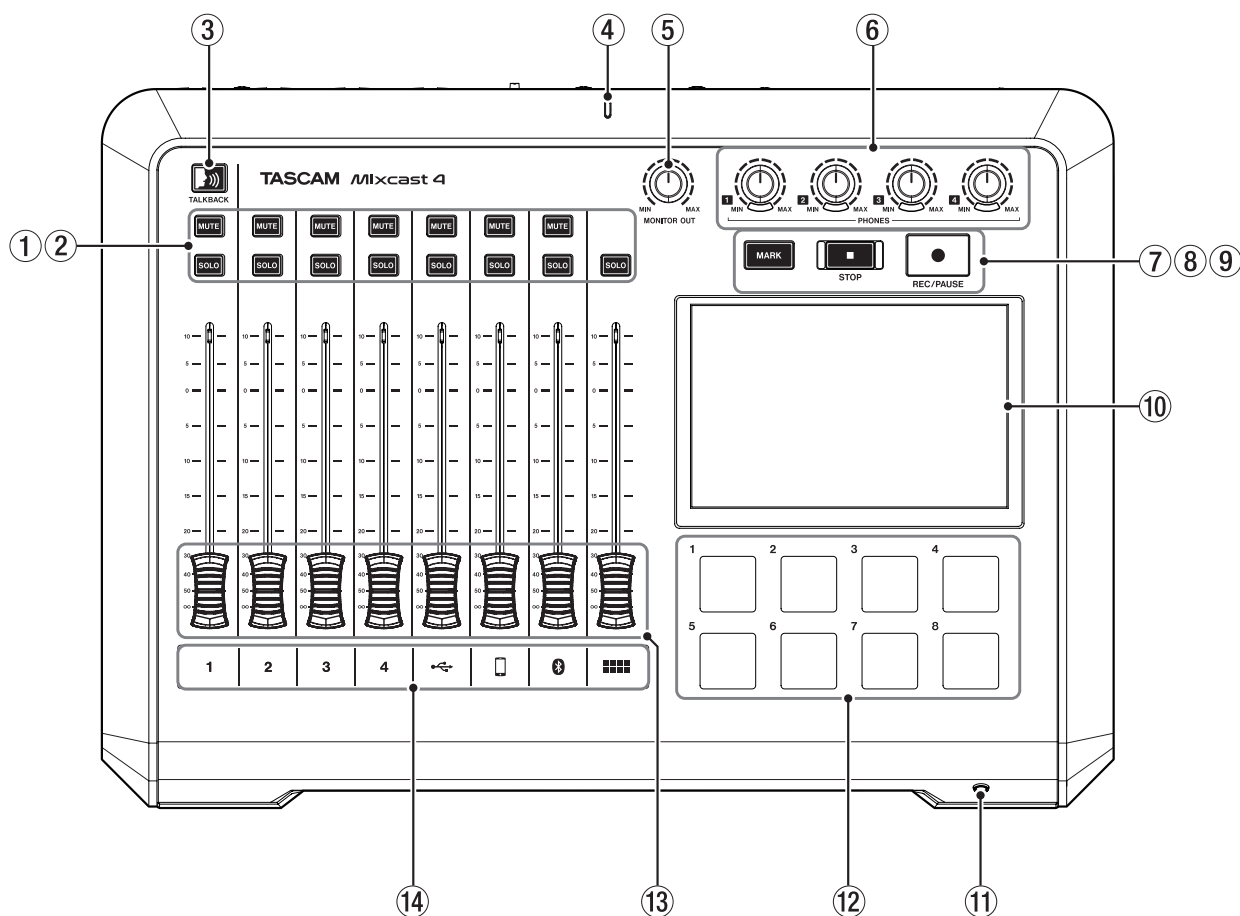

① Botones MUTE

La pulsación de uno de estos botones MUTE anula (deja en silencio) la señal de entrada de ese canal.

② Botones SOLO

La pulsación de uno de estos botones SOLO permite que la señal de entrada de ese canal sea monitorizada de forma independiente a través de la toma PHONES 1 del panel trasero o de la toma PHONES (TRRS) 1 del panel frontal.
(Esto no afecta a la grabación).

③ Botón TALKBACK

Mientras mantenga pulsado este botón, la señal recibida por la toma MIC INPUT 1 será emitida por las tomas PHONES 2-4 del panel trasero. (Esta señal no será grabada).

④ Indicador de grabación

Se ilumina durante la grabación.

⑤ Mando MONITOR OUT

Úselo para ajustar el nivel de salida de las tomas MONITOR OUT y LINE OUT del panel trasero.

⑥ Mandos PHONES 1-4

Use estos mandos para ajustar el nivel de salida de los auriculares conectados a las tomas PHONES 1-4 del panel trasero o de la toma PHONES (TRRS) 1 del panel frontal.

⑦ Botón MARK

Durante la grabación, reproducción o pausa, pulse este botón para añadir una marca en la posición activa.

⑧ Botón STOP

Púselo para detener la grabación o reproducción.

⑨ Botón REC/PAUSE

Púselo para poner en marcha la grabación. Durante la grabación, púselo para activar la pausa.

⑩ Pantalla táctil

Le permite monitorizar las señales de entrada y muestra el estado operativo de la unidad.

Puede realizar en ella distintos ajustes con sus manos.
(Vea Resumen de la pantalla pág. 52).

⑪ Toma PHONES (TRRS) 1 (Standard CTIA)

Conecte aquí unos cascos, por ejemplo.

(Vea Conexión de cascos con micro pág. 49).

Puede dar entrada a las señales de un micro de diadema en el canal 1 usando un ajuste de menú. (Standard CTIA)

⑫ Botones SOUND PAD (1-8)

Pulse estos botones para reproducir los efectos de sonido, música de fondo y otras señales audio que les haya asignado.

Use el software TASCAM Podcast Editor para ajustar las fuentes audio.
(Vea Resumen del TASCAM Podcast Editor pág. 56 y Resumen del botón SOUND PAD pág. 57).

⑬ Faders de canal

Úselos para ajustar los niveles de envío de las señales de canal.

⑭ Indicadores de canal

Los pilotos LED de canal se iluminan en rojo cuando es detectada una sobrecarga de entrada.

Panel trasero

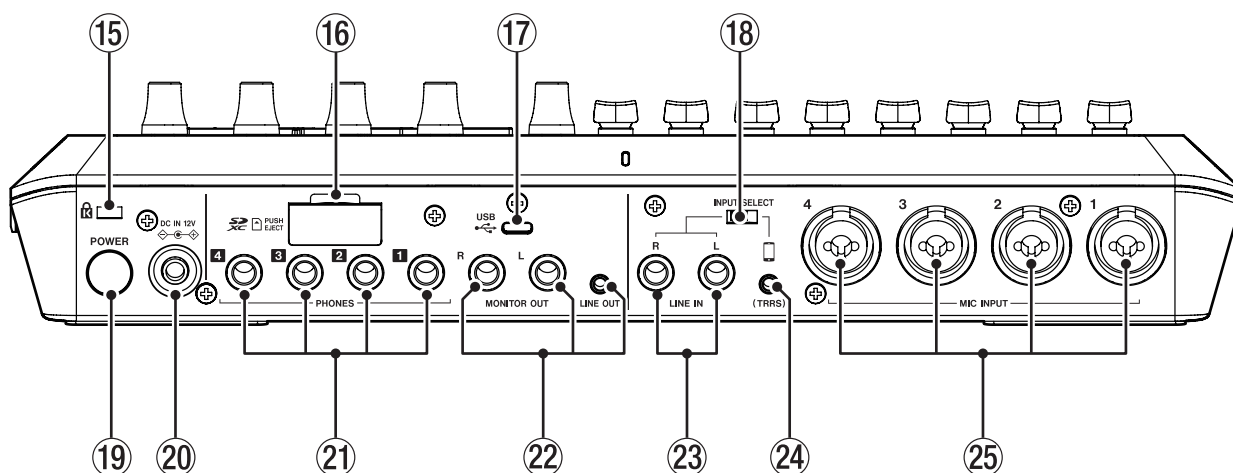

15 Ranura para candado de seguridad Kensington

16 Ranura de tarjeta SD

Use esta ranura para introducir tarjetas SD.
(Vea Carga de tarjetas SD pág. 50).

17 Puerto USB (tipo C)

Este es un puerto USB de tipo C.
Úselo para conectar un ordenador, smartphone o tableta.
(Vea Conexión de dispositivos iOS/iPadOS/Android y ordenadores pág. 54).

18 Interruptor INPUT SELECT

Use este interruptor para cambiar la entrada entre las tomas LINE IN L/R y LINE IN (TRRS).

19 Botón POWER

Púlselo para encender y apagar la unidad
(Vea Encendido y apagado pág. 50).

20 Conector DC IN 12V

Conecte aquí el adaptador de corriente incluido (PS-P1220E NUT).
(Vea Alimentación pág. 49).

21 Tomas PHONES 1-4

Use estas tomas de 6,3 mm stereo standard para la conexión de auriculares. Use adaptadores (3,5 mm stereo mini) para conectar auriculares con clavijas mini.
(Vea Conexión de auriculares pág. 49).

22 Tomas MONITOR OUT L/R y LINE OUT

Conecte a estas tomas unos monitores (altavoces autoamplificados o un amplificador y altavoces) o unidades de grabación.
(Vea Conexión de monitores pág. 49 y Conexión de equipos de grabación pág. 49).

- Use el mando MONITOR OUT del panel superior para ajustar el nivel de salida.

23 Tomas LINE IN L/R

Conecte aquí un reproductor de soportes u otros dispositivos audio.

- Ajuste el interruptor INPUT SELECT a la posición LINE IN para usar estas tomas.

(Vea Conexión de smartphones, reproductores de soportes y dispositivos similares pág. 49).

24 Toma LINE IN (TRRS) (Standard CTIA)

Conecte aquí un smartphone u otro dispositivo portátil. (Standard CTIA)

- Ajuste el interruptor INPUT SELECT a la posición (TRRS) para usar estas tomas.

(Vea Conexión de smartphones, reproductores de soportes y dispositivos similares pág. 49).

25 Tomas MIC INPUT 1-4

Conecte a estas tomas micros dinámicos o de condensador.
(Vea Conexión de micrófonos pág. 49).

(Para más información acerca de la selección del tipo de micro, vea Ajustes de micro pág. 53).

Preparativos

Conexión de equipos audio

Ejemplo de conexión

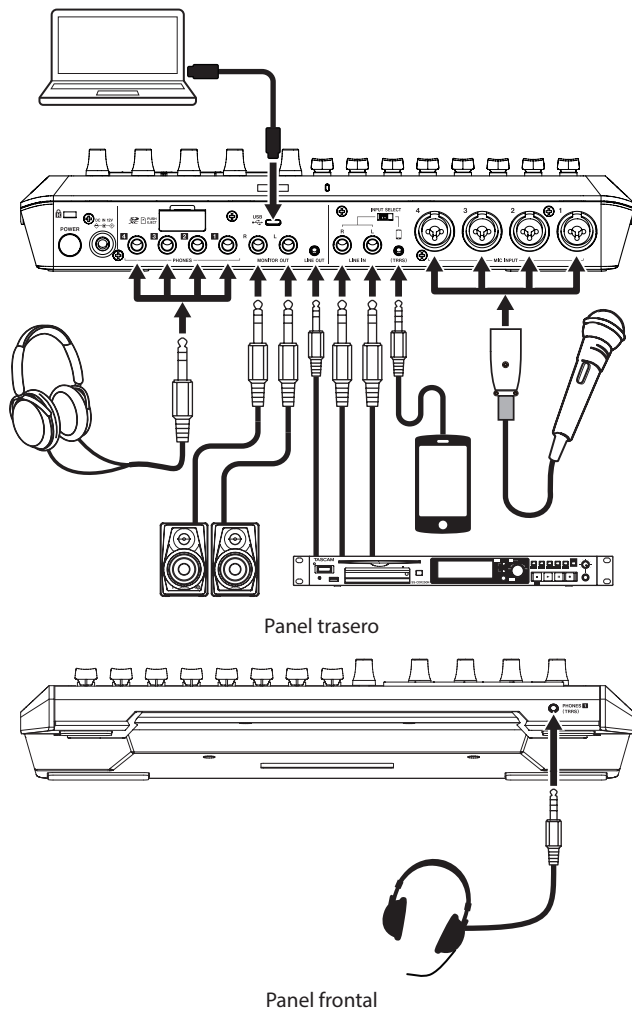

⚠ CUIDADO

Antes de conectar cualquier tipo de dispositivo audio, ajuste al mínimo los mandos y faders de esta unidad, así como todos los controles de nivel de salida de los dispositivos conectados. El no hacer esto puede provocar la emisión de ruidos fuertes a través de los monitores, capaces de dañar los aparatos y sus oídos.

- Mandos PHONES 1-4
- Mando MONITOR OUT
- Faders de canal (todos los canales)

Conexión de micrófonos

Conecte micros a las tomas MIC INPUT 1-4 del panel trasero. Oriente los micros hacia las fuentes de sonido y coloque la unidad en una ubicación estable y sin vibraciones. Después de conectarlos, use los ajustes de micro de la pantalla de entrada para ajustar los tipos de micro a dinámico o de condensador. (Ajustes de micro pág. 53)

⚠ ATENCIÓN

- No conecte micros compatibles con plug-in power. El hacer esto podría dañarlos.
- Cuando elija "Condenser" para una de estas tomas MIC INPUT, se activará la alimentación fantasma (+48V). Este tipo de alimentación puede dañar micros dinámicos si están conectados ahí.

Conexión de auriculares

Conecte auriculares a las tomas PHONES 1-4 del panel trasero.

⚠ CUIDADO

Antes de conectar los auriculares, reduzca al mínimo el volumen de los mandos PHONES 1-4. El no hacer esto puede provocar la emisión de ruidos fuertes a través de los auriculares, capaces de dañar sus oídos y provocar otros problemas

NOTA

El volumen de salida puede verse reducido si utiliza a la vez las salidas PHONES 1 y PHONES (TRRS).

Conexión de smartphones, reproductores de soportes y dispositivos similares

Conecte un smartphone y otros dispositivos portátiles así como reproductores de soportes y otros dispositivos audio a las tomas LINE IN (TRRS) o LINE IN del panel trasero. El hacerlo permitirá la entrada de la señales desde esas fuentes sonoras.

Ajuste el interruptor INPUT SELECT del panel trasero al tipo de entrada que quiera usar.

- Cuando conecte un smartphone u otro dispositivo portátil: Ajuste el interruptor INPUT SELECT a la posición TRRS.
- Cuando conecte un reproductor de soportes u otro dispositivo audio: Ajuste el interruptor INPUT SELECT a la posición LINE IN.

Conexión de monitores

Conecte unos monitores (altavoces autoamplificados o un amplificador y unos altavoces) a las tomas MONITOR OUT del panel trasero.

Use el mando MONITOR OUT del panel superior para ajustar el volumen de estos altavoces.

Conexión de equipos de grabación

Las fuentes de sonido introducidas en esta unidad así como el sonido reproducido por la misma puede ser emitido por las toma LINE OUT del panel trasero y enviado a equipos de grabación.

Conexión de cascos con micro

Conecte unos cascos a la toma PHONES (TRRS) 1 del panel frontal.

NOTA

- Puede realizar un ajuste para usar el micro de la diadema como entrada del canal 1 en la pantalla de entrada de la pantalla táctil. Para más detalles, vea el Manual de referencia.
- El volumen de salida puede verse reducido si utiliza a la vez las salidas PHONES 1 y PHONES (TRRS).

⚠ CUIDADO

Antes de conectar estos cascos, reduzca el mínimo el nivel con el mando PHONES 1 del panel superior.

El no hacer esto puede provocar la emisión de ruidos fuertes a través de esos cascos, capaces de dañar sus oídos y provocar otros problemas.

Alimentación

Use el adaptador de corriente incluido (PS-P1220E NUT) para conectar esta unidad a la corriente como le mostramos abajo.

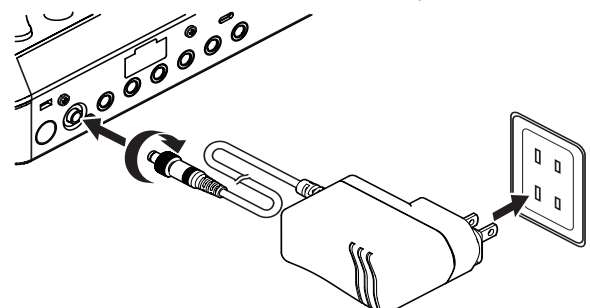

1. Conecte la clavija DC del adaptador a la toma DC IN 12V del panel trasero de esta unidad.
2. Gire la tuerca de fijación del conector de corriente para asegurarlo en el conector DC IN 12V.
3. Conecte el adaptador a una salida de corriente alterna.

⚠ CUIDADO

Utilice siempre el adaptador de corriente incluido (PS-P1220E NUT), que ha sido diseñado de forma específica para esta unidad. El uso de cualquier otro tipo de adaptador puede dar lugar a averías, una descarga eléctrica o un incendio.

Cambio del enchufe del adaptador

NOTA

Cuando sale de fábrica, el adaptador PS-P1220E NUT AC incluido especificado para esta unidad ya tiene un enchufe de salida (A) colocado. No debería ser necesario cambiar ese enchufe.

1. Mueva la pestaña (1) del adaptador PS-P1220E NUT en el sentido de la flecha y cambie el enchufe (A).

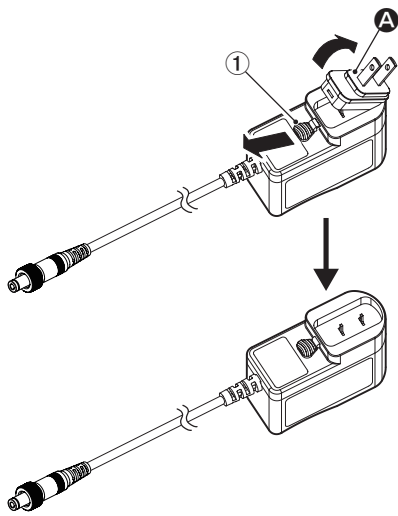

2. Elija el tipo de enchufe que encaje con su salida de corriente entre los otros 3 tipos incluidos (B, C o D).
3. Mueva de nuevo la pestaña (1) en el sentido de la flecha y coloque el enchufe en el adaptador.

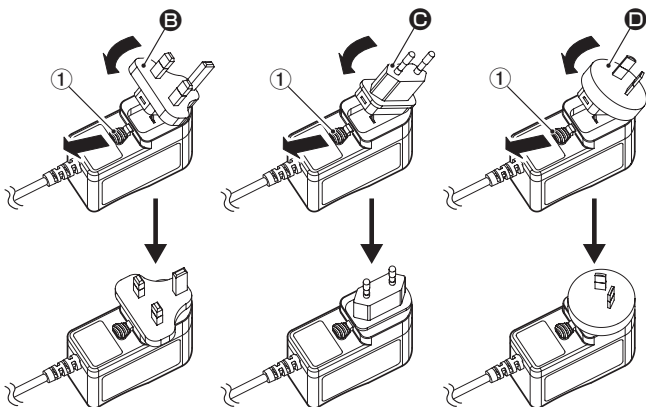

Esto completa el proceso de cambio del enchufe. Una vez que haya cambiado el enchufe, compruebe que no quede suelto o encasquillado y que todo parece normal antes de conectarlo a una salida de corriente.

⚠ CUIDADO

Si observa algo extraño con el enchufe después de cambiarlo, no

utilice el adaptador. El usarlo en esas condiciones puede dar lugar a un incendio o una descarga eléctrica.

Si necesita reparar el adaptador, póngase en contacto con el comercio en el que adquirió la unidad o con su servicio técnico TASCAM.

Encendido y apagado

Encendido

Pulse una vez el botón POWER de la parte trasera de la unidad para encenderla. Una vez que aparezca en la pantalla táctil el logo Mixcast 4 y termine el proceso de arranque, aparecerá la pantalla inicial, como le mostramos abajo.

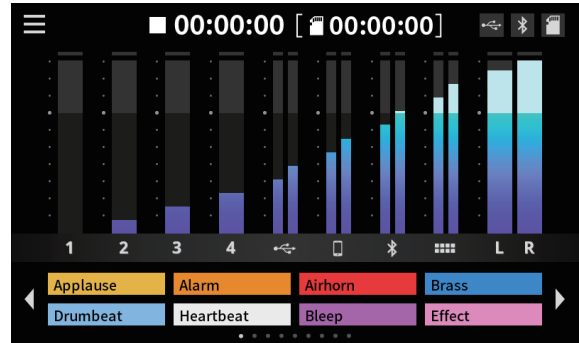

Pantalla inicial

NOTA

La primera vez que encienda la unidad tras comprarla aparecerá un tutorial que le explicará los primeros pasos. Después aparecerá la pantalla Otros para cambiar el idioma y la fecha/hora. (Vea Ajuste del idioma, fecha y hora pág. 51).

Apagado

Mantenga pulsado el botón POWER para apagar la unidad. Cuando aparezca una pantalla desplegable en la pantalla táctil para confirmar que quiere apagar la unidad, deje de pulsar el botón POWER.

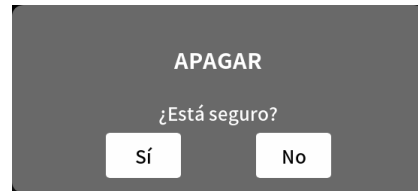

Pantalla desplegable

Pulse "Sí" en la pantalla táctil para ejecutar el proceso de apagado y hacer que la unidad se apague.

Resumen del tutorial

Cuando encienda la unidad aparecerá una pantalla de tutorial para explicarle los conceptos básicos operativos de esta unidad. Si este tutorial ya no le es necesario, pulse X para cerrarlo. Marque la casilla "Hide Tutorial" antes de cerrar el mensaje si no quiere que aparezca en el futuro. (Si restaura la unidad a sus valores de fábrica volverá a aparecer este mensaje. Vea en el Manual de referencia los pasos para restaurar la unidad a sus valores de fábrica).

Carga de tarjetas SD

Esta unidad usa tarjetas SD para la grabación y reproducción. Esta unidad puede usar tarjetas SD de clase 10 o superior y compatibles con los standards SD, SDHC o SDXC.

NOTA

No se incluye ninguna tarjeta SD con este producto. Compre la que mejor se adapte a sus necesidades. Le recomendamos que use tarjetas SD con una capacidad mínima

de 64 GB dado que la grabación multipistas de todas las entradas de canal usa grandes cantidades de espacio de memoria.

En la web global de TEAC (<http://teac-global.com>) encontrará un listado de tarjetas SD cuyo funcionamiento ha sido verificado con esta unidad. Vaya a la página de este producto. También puede ponerse en contacto con el servicio al cliente de TASCAM.

Abra la ranura para tarjetas SD del panel trasero e introduzca la tarjeta en la ranura hasta que haga clic cuando quede en su sitio.

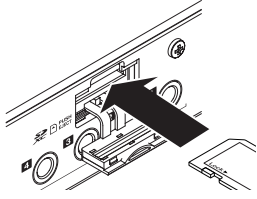

Si cuando introduzca la tarjeta SD aparece en la pantalla táctil un mensaje desplegable que le indica que la formatee, siga las instrucciones del propio mensaje para formatear la tarjeta.

NOTA

Las tarjetas SD formateadas en esta unidad son optimizadas para mejorar su rendimiento durante la grabación. Use esta unidad para formatear las tarjetas SD a usar en ella. Si usa en esta unidad una tarjeta SD formateada en un ordenador u otra unidad se pueden producir errores.

ATENCIÓN

El formateo de una tarjeta SD eliminará todos los datos que contenga. Haga una copia de todos los datos que necesite antes de formatearla.

Extracción de tarjetas SD

Primero, apague la unidad o detenga cualquier operación. Después, empuje suavemente la tarjeta hacia dentro para que un resorte la expulse un poco y extraígalas con la mano.

ATENCIÓN

No extraiga nunca una tarjeta SD con la unidad en marcha (grabación, reproducción o registro de datos en la tarjeta SD). El hacer esto puede dar lugar a un fallo de grabación, la pérdida de datos o la aparición de ruidos potentes en los monitores, capaces de dañar el aparato o sus oídos o producir otros problemas.

Ajuste del idioma, fecha y hora

La pantalla Others se activará la primera vez que encienda la unidad después de comprarla o siempre que haya sido reiniciado el reloj interno de la unidad.



Pantalla Otros

- El idioma de comunicación por defecto es "English".

Ajuste del idioma

Elija el idioma de comunicación que será usado en los menús y mensajes con el elemento Language de la pantalla Otros.

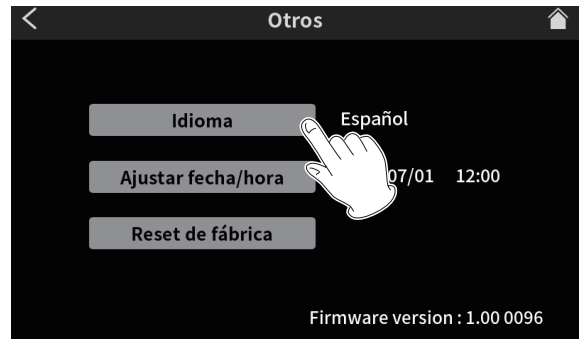

Pantalla Otros

Opciones

ENGLISH:	Inglés (ajuste por defecto)
日本語:	Japonés
Français:	francés
Español:	español
Deutsch:	alemán
Italiano:	italiano
Русский язык:	ruso
中文:	chino
한글:	coreano

Ajuste de la fecha y la hora

1. En la pantalla Others, pulse en el botón Ajustar fecha/hora para acceder a la pantalla Ajustar fecha y hora.



Pantalla Otros

2. Deslice los elementos de fecha/hora arriba y abajo para ajustarlos.

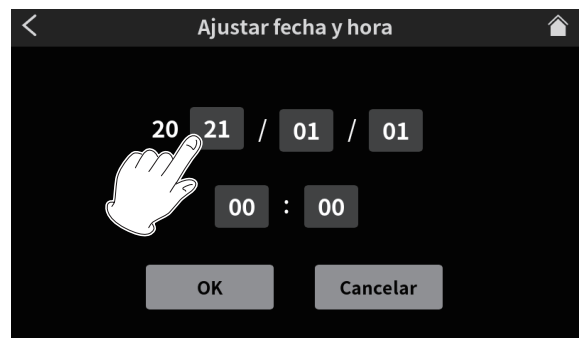

Pantalla Ajustar fecha y hora

- Una vez que haya completado el ajuste, pulse en el botón OK.

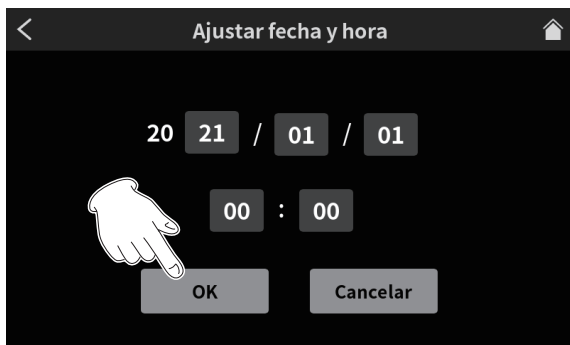

NOTA

Puede acceder a esta pantalla Others desde la Pantalla inicial > Pantalla MENU > Pantalla Ajustes del hardware.

Resumen de la pantalla

Pantalla inicial

Cuando encienda la unidad aparecerá la pantalla inicial siguiente en la pantalla táctil.

Esta pantalla le permite monitorizar las señales de entrada y muestra el estado operativo de la unidad. Además, el pulsar en el icono Menu le permite acceder a diversas funciones de ajuste.

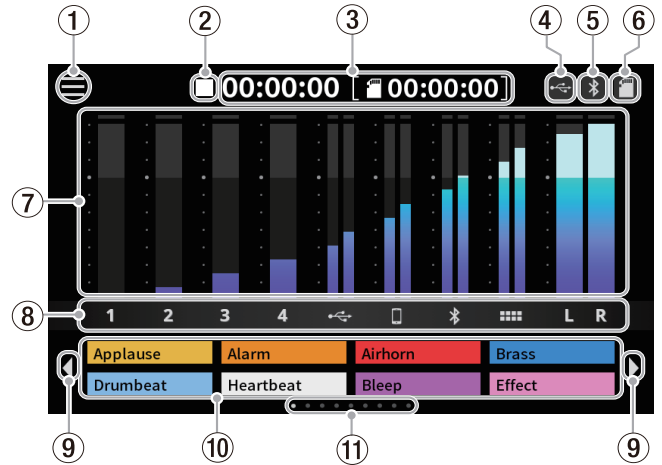

① **Icono Menu**

Púselo para acceder a la pantalla MENU. (Pantalla Menu pág. 53)

② **Estado operativo de la grabadora**

Este icono le muestra el estado operativo de la grabadora.

Indicador	Significado
■	Parada
●	Grabación
●	Pausa de grabación



③ **Contador**

Le muestra el tiempo transcurrido de la grabación o el restante de la tarjeta SD (horas: minutos: segundos).

④ **Icono USB**

Este icono  aparecerá cuando tenga conectado un ordenador u otro dispositivo externo.

⑤ **Icono Bluetooth**





Este icono  aparecerá cuando tenga conectado un dispositivo Bluetooth. El icono  parpadeará durante el proceso de apareamiento.

⑥ **Icono de tarjeta SD**

Cuando haya una tarjeta SD cargada aparecerá el icono .

⑦ **Medidores de nivel**

Le muestran los niveles de los canales.

- 1-4, , , , : Niveles enviados a 2MIX
- L, R: Niveles 2MIX

⑧ **Identificadores de canales de entrada**

⑨ **Iconos de cambio de banco SOUND PAD (◀ / ▶)**

Pulse sobre el icono ◀ para cambiar al banco anterior o sobre el icono ▶ si quiere cambiar al banco siguiente.

⑩ **Botones SOUND PAD**

Le muestran los nombres de los ficheros de sonido asignado a estos parches. (Vea Resumen del botón SOUND PAD pág. 57).

⑪ **Indicador de banco SOUND PAD**

La posición del banco SOUND PAD activo queda resaltada.

Pantalla Menu

Pulse sobre el icono Menu de la pantalla inicial para acceder a la pantalla MENU siguiente.

Pulse sobre los iconos de esta pantalla para acceder a los ajustes y operativas de distintas funciones.

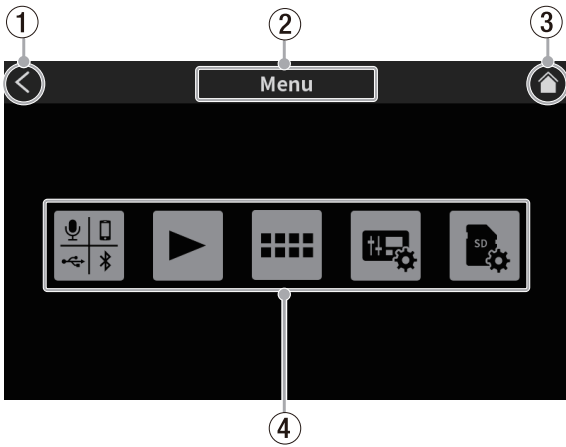

1 Icono <

Pulse sobre él para volver a última pantalla en la que estuvo.

2 Nombre de función

Muestra el nombre de la función de la pantalla.

3 Icono Home

Pulse sobre él para volver directamente a la pantalla inicial.

4 Iconos de función

- Entrada (Icono de micrófonos)
Le permite acceder a la pantalla Input Settings.
- Play (Icono de reproducción)
Le permite acceder a la pantalla podcast PLAY.
- Sound Pad (Icono de cuadrícula)
Accede a la pantalla Sound Pad Settings.
- Ajustes de hardware (Icono de engranaje)
Accede a la pantalla Hardware Settings.
- Ajustes de tarjeta SD (Icono de tarjeta SD)
Accede a la pantalla SD Card Settings.

Ajustes de micro

Puede realizar ajustes para los micros conectados a las tomas MIC INPUT 1-4 del panel trasero de la unidad.

Consulte los pasos siguientes para elegir los tipos de micro en la pantalla táctil.

1. Pulse sobre el icono MENU (Icono de tres líneas horizontales) en la pantalla inicial para acceder a la pantalla MENU.

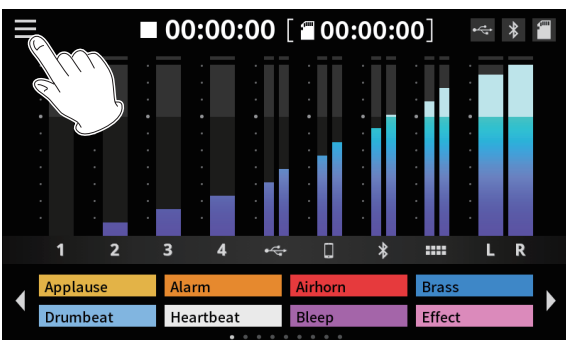

Pantalla inicial

2. Pulse en el icono de entrada (Icono de micrófonos) para acceder a la pantalla Input.

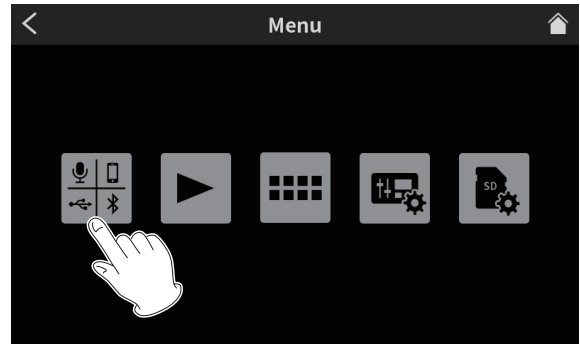

Pantalla Menu

3. Pulse en el icono de número de entrada (Icono de micrófonos 1-4) de un micro conectado para acceder a su pantalla Nivel.



Pantalla Entrada

4. Pulse sobre el tipo de micro seleccionado.



Pantalla Nivel

- Dinámica: Conecte un micro dinámico.
- Condensador: Conecte un micro de condensador.

ATENCIÓN

- Cuando elija el valor "Condensador", se activará alimentación fantasma de +48V en dicha entrada MIC. Antes de desconectar un micro de condensador, acuérdesse de cambiar el ajuste a "Dinámica" para desactivar la alimentación fantasma +48V.
- La conexión de un micro dinámico a una toma MIC INPUT ajustada a "Condensador" puede dañar el micro.

En la pantalla inicial aparecerán puntos rojos al lado de los canales de entradas MIC ajustadas a "Condensador" en la pantalla anterior.

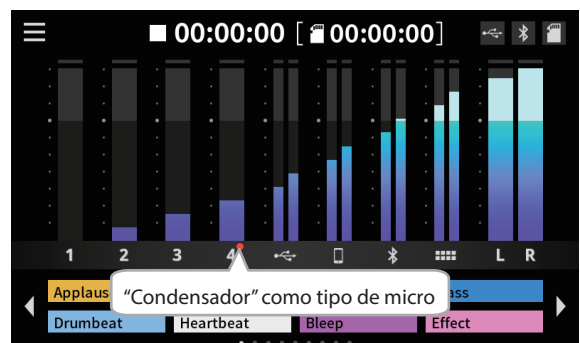

Pantalla con indicador de micro de condensador

Conexión con dispositivos Bluetooth

Esta unidad dispone del módulo audio Bluetooth interno que le permite la entrada de sonido reproducido en dispositivos Bluetooth—ordenadores y dispositivos audio que admitan Bluetooth (A2DP)—así como la emisión de sonido desde esta unidad a otros dispositivos Bluetooth.

NOTA

El proceso de pareamiento también requiere el funcionamiento Bluetooth en el otro dispositivo Bluetooth. Consulte los pasos necesarios en el manual del otro dispositivo Bluetooth.

1. Pulse sobre el icono Menu (☰) en la pantalla inicial para acceder a la pantalla MENU.
2. Pulse en el icono de entrada (📶) para acceder a la pantalla Entrada.

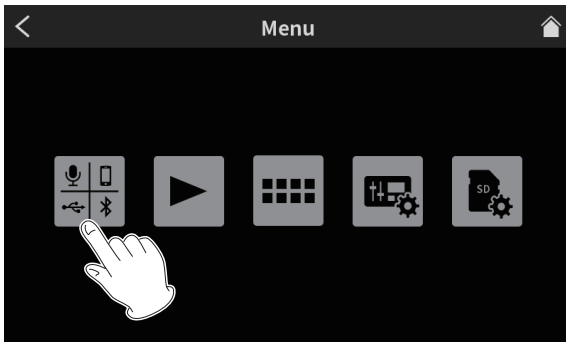

Pantalla Menu

3. Pulse sobre el icono Bluetooth.

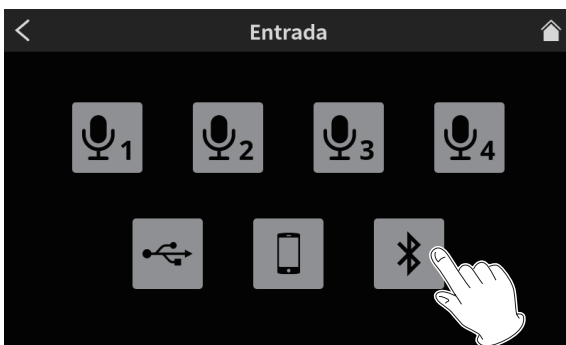

Pantalla Entrada

4. Pulse sobre el botón Pairing para iniciar el proceso de pareamiento o sincronización.



Botón Emparejar en pantalla Nivel

5. Elija "TASCAM Mixcast" en el dispositivo Bluetooth con el que quiera parearse o sincronizarse.

Una vez que termine la sincronización, será posible recibir el sonido de entrada del dispositivo Bluetooth y el sonido emitido desde esta unidad al dispositivo Bluetooth.

Vea los detalles de ajustes y funcionamiento en el Manual de referencia.

Conexión de dispositivos iOS/iPadOS/Android y ordenadores

Puede usar smartphones, tabletas y ordenadores conectados para añadir efectos de sonido, música de fondo y otras señales audio a los parches. También podrá usarlos para editar podcasts grabados en la unidad. (Deberá instalar el software TASCAM Podcast Editor. Vea Instalación del TASCAM Podcast Editor pág. 56).

Puede usar las funciones de audio USB y almacenamiento masivo USB al conectar la unidad a un ordenador. Consulte en el Manual de referencia la información acerca de estas funciones.

Conecte un cable USB al puerto USB del panel trasero de esta unidad y el otro extremo al dispositivo iOS/iPadOS/Android u ordenador.

Una vez conectado, se iluminará el icono USB en la pantalla inicial (vea "Pantalla inicial" ④ Icono USB en pág. 52).

NOTA

Conecte la unidad usando el cable USB* incluido directamente al smartphone/tablet u ordenador, no a través de un hub USB.

*Cuando vaya a usar un cable USB de terceros, utilice siempre uno de alta calidad (certificado para USB) y de la menor longitud posible.

Ajustes para el uso de Podcast Editor para Windows

Realice los ajustes siguientes antes de ejecutar el Podcast Editor.

Ajustes de sonido del ordenador Windows

Ajuste el dispositivo de entrada y salida, la frecuencia de muestreo, la velocidad de bits y el número de canales de acuerdo a la configuración.

1. Abra la pantalla Sound Settings (Ajustes de sonido).

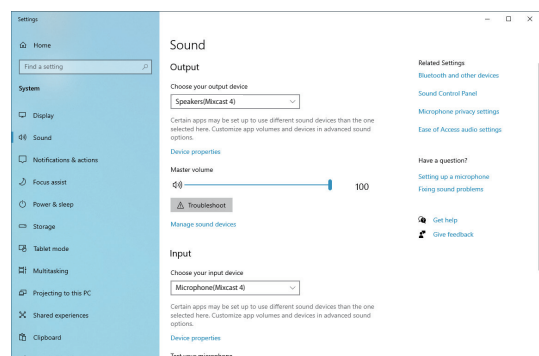

NOTA

También puede acceder allí haciendo clic derecho sobre el icono de sonido en la parte inferior derecha de la pantalla de escritorio, eligiendo "Open Sound settings" y eligiendo después "Sound".

2. Ajuste el dispositivo de salida a "Speakers (Mixcast 4)".
3. Ajuste el dispositivo de entrada a "Microphone (Mixcast 4)".
4. Haga clic en "Sound Control Panel" para acceder a la ventana de sonido.
5. Vaya a la pestaña Recording y elija "Mixcast 4".

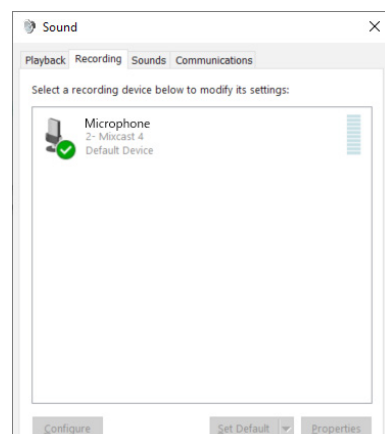

- Haga clic en "Properties" para "Mixcast 4" para acceder a la pantalla Microphone Properties (Propiedades de micrófono).
- Vaya a la pestaña Advanced y ajuste el Default Format (Formato predeterminado).

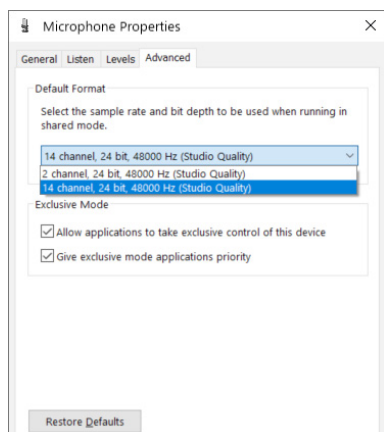

- Elija un ajuste 14-channel para usarlo con el Podcast Editor.
 - Elija un ajuste 2-channel cuando use el OBS Studio u otra aplicación que admita dispositivos audio de 2 canales.
- Esto termina los pasos para usar el Podcast Editor.

Grabación (operación básica)

Por defecto serán grabados 14 canales, incluyendo todas las entradas y 2MIX. (También es posible grabar solo el 2MIX stereo. Para más detalles sobre estas operaciones consulte el Manual de referencia).

1. Pulse sobre el icono Home (🏠) para volver a la Pantalla inicial.
2. Use los faders de canal y ajuste los niveles de mezcla con los medidores de nivel de la Pantalla inicial.
3. Con la unidad parada, pulse el botón REC/PAUSE (●) de la parte superior para poner en marcha la grabación.



Cuando comience la grabación, el botón REC/PAUSE (●) se iluminará en rojo y los ficheros empezarán a ser almacenados en la tarjeta SD. (Durante la grabación, en la Pantalla inicial aparecerá el icono de grabación (●)).

Con la unidad parada en grabación o en pausa de grabación, el botón STOP (■) se iluminará en color naranja.

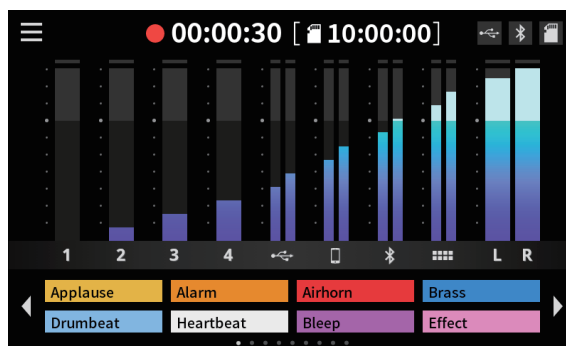

Pantalla durante la grabación

- El contador mostrará el tiempo transcurrido en la Pantalla inicial.
 - Pulse este botón de nuevo durante la grabación para activar la pausa de grabación. El botón parpadeará en rojo. (En la Pantalla inicial aparecerá el icono de pausa de grabación (● ||)). Durante la pausa, pulse de nuevo este botón para continuar con la grabación.
4. Cuando quiera detener la grabación, pulse el botón STOP (■) de la parte superior.



5. Cuando aparezca una pantalla desplegable de confirmación, pulse en "Yes" para detener la grabación. Cuando la grabación esté detenida, los botones REC/PAUSE (●) rojo y STOP (■) naranja se apagarán.
6. Aparecerá la pantalla RENOMBRAR, que le permitirá editar el nombre del podcast grabado.
7. Pulse en OK para almacenar el podcast.

Los ficheros (podcasts) grabados en esta unidad son almacenados en la carpeta PODCAST de la tarjeta SD.

Podrá importar los podcasts en el Podcast Editor y editarlos. Para saber cómo editarlos con el TASCAM Podcast Editor, consulte su manual.

Reproducción de grabaciones (operación básica)

Los ficheros (podcasts) que haya en la carpeta PODCAST de la tarjeta SD pueden ser reproducidos.

1. Pulse sobre el icono Menu (☰) en la pantalla inicial para acceder a la pantalla Menu.
2. Pulse sobre el icono de reproducción (▶) para acceder a la pantalla Play.

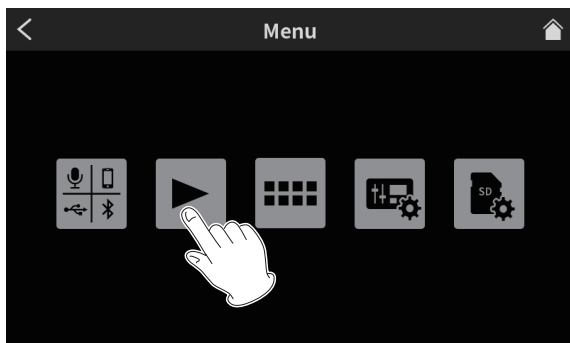

Pantalla Menu

3. Pulse sobre el nombre del podcast que quiera reproducir para elegirlo.



Pantalla Play

4. Pulse sobre el icono de reproducción (▶) en la parte inferior de la pantalla para poner en marcha la reproducción.



Botón de reproducción en pantalla Play

El icono de reproducción (▶) quedará ahora como pausa (⏸).

- Durante la reproducción, pulse sobre este icono de pausa (⏸) para activar la pausa de reproducción.
- Con la reproducción en pausa, pulse el icono de reproducción (▶) para continuar con la reproducción.
- La selección de otro podcast diferente o el acceder a cualquier otra pantalla que la pantalla Play detendrá la reproducción del podcast.

Resumen del TASCAM Podcast Editor

Con el uso del TASCAM Podcast Editor (al que llamaremos de forma resumida "Podcast Editor"), que es el software diseñado para funcionar con esta unidad, podrá asignar efectos de sonido, música de fondo y otras señales audio a los parches. También puede usarlo para editar podcasts grabados en esta unidad.

Use el Podcast Editor instalándolo en un smartphone, tablet u ordenador conectando dicho dispositivo a esta unidad.

Vea el manual del TASCAM Podcast Editor para más detalles.



TASCAM Podcast editor

https://tascam.jp/int/product/tascam_podcast_editor/docs

Instalación del TASCAM Podcast Editor

En dispositivos iOS/iPadOS/Android

Localice el "TASCAM Podcast Editor" en el App Store en el caso de dispositivos iOS/iPadOS y en Google Play para dispositivos Android. Después, descargue e instale esa aplicación.

NOTA

Tenga en cuenta que todos los gastos relativos a la conexión a internet corren de su cuenta.

En ordenadores

Instalación del Podcast Editor (Windows)

1. Descargue la última versión del software específico Windows desde la web global de TEAC (<https://teac-global.com/>) y almacénela en el ordenador que vaya a usar con esta unidad.
2. Descomprima el software Windows almacenado (fichero zip) en el escritorio o en cualquier otra ubicación del ordenador.
3. Para poder ejecutar el software de instalación, haga doble clic en el fichero "TASCAM_Mixcast_Installer_x.xx.exe" de la carpeta que aparecerá después de la descompresión.
4. Para instalar el software, siga las instrucciones que aparecerán en el instalador.

Instalación del Podcast Editor (Mac)

1. Descargue la última versión del Podcast Editor para el sistema operativo que esté usando desde la web global de TEAC (<https://teac-global.com/>) y almacénela en el ordenador que vaya a usar con esta unidad.
2. Haga doble clic en "TASCAM_Mixcast_Installer_x.xx.dmg", que es el fichero de disco imagen del Mac Podcast Editor, y haga doble clic después en "Mixcast_Installer.pkg" que encontrará dentro de la carpeta que se abre.
3. Cuando el instalador se ponga en marcha, haga clic en el botón "Continue".
4. Para instalar el software, siga las instrucciones que aparecerán en el instalador.

Resumen del botón SOUND PAD

Puede asignar efectos de sonido, música de fondo y otras señales audio a los parches de la parte superior de esta unidad.

Pulse los botones PAD para reproducir los sonidos asignados.

A los grupos de ajustes de fuentes de sonido de los botones PAD (1–8) se les conoce como bancos. Esta unidad le permite cambiar entre 9 bancos (0–8), lo que le permite asignar hasta 8 sonidos distintos a cada parche.

El banco cero está prefijado con las fuentes de sonido incluidas en la unidad.

NOTA

Las fuentes de sonido incluidas en la unidad no pueden ser modificadas.

Consulte en el Manual de referencia los detalles acerca del funcionamiento del botón SOUND PAD.

Asignación de sonidos a los botones SOUND PAD

Debe usar el TASCAM Podcast Editor (al que llamaremos de forma resumida "Podcast Editor") para asignar sonidos a los parches. (Vea Resumen del TASCAM Podcast Editor pág. 56).

En este documento vamos a explicarle cómo asignar los efectos de sonido predeterminados del Podcast Editor a los parches. Consulte en el manual de instrucciones del Podcast Editor los pasos para realizar ajustes en otros sonidos.

1. Ejecute la app Podcast Editor que haya instalado en un smartphone, tablet u ordenador.
2. Haga clic en "New Project".
3. Introduzca el nombre del proyecto en el campo "Project Name".
4. Haga clic en "Project Location" y elija la ubicación en la que será almacenado el proyecto.
5. Haga clic en "Create".
Esto hará que aparezca la pantalla inicial del Podcast Editor.
6. Haga clic en el icono PAD (■ ■ ■ ■) de la pantalla inicial del Podcast Editor para acceder a la pantalla Sound Pad.

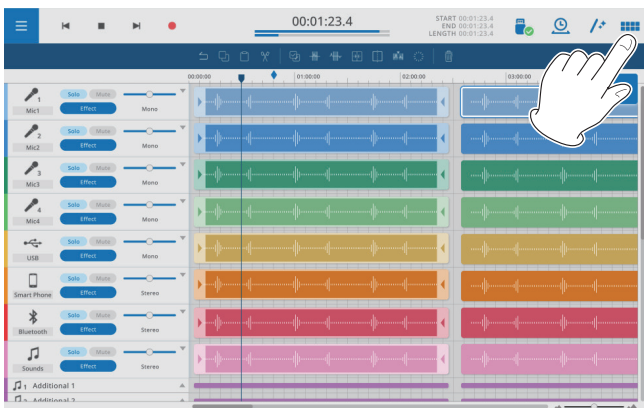

Pantalla inicial del Podcast Editor

7. Haga clic en "Default Sounds" en la pantalla Sound Pad.

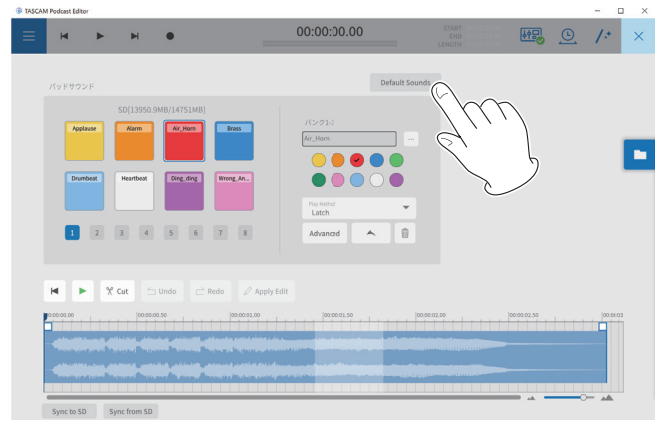

Pantalla Pad Sounds

NOTA

Los efectos de sonido predeterminados del Podcast Editor están asignados a los botones PAD del banco 1 (1-8).

Una vez que haya terminado con las asignaciones, en los botones de la sección SOUND PAD de la pantalla inicial aparecerán los nombres de los ficheros asignados a cada parche.

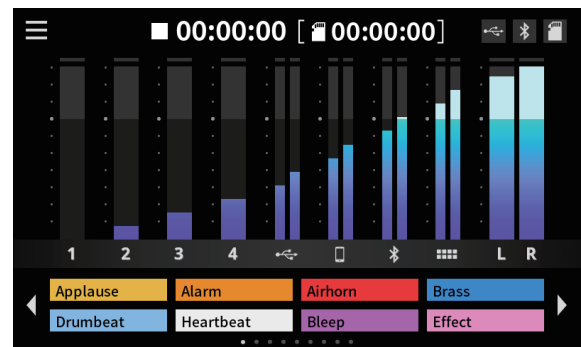

Aspecto con efectos de sonido predeterminados asignados

Resolución de problemas

Si detecta cualquier problema al usar esta unidad, compruebe los aspectos siguientes antes de llevarla al servicio técnico.

Si estas medidas no solucionan el problema, póngase en contacto con el comercio en el que adquirió esta unidad o con el departamento de atención al cliente de TASCAM.

La unidad no se enciende

- Compruebe que tanto el enchufe del adaptador como los otros conectores estén correctamente colocados.

La tarjeta SD no es reconocida

- Confirme que la tarjeta SD esté completamente introducida.
- ¿Ha cargado una tarjeta SD admitida por esta unidad?
- Compruebe el formateo (sistema de ficheros) de la tarjeta SD.

A veces tras la introducción de una tarjeta SD, la unidad deja de responder a las operaciones

- Se ha producido un problema con la conexión de la tarjeta SD. Extraiga y vuelva a introducir la tarjeta SD.

No es emitido ningún sonido

- ¿Están los faders y mandos ajustados a un nivel adecuado?
- Compruebe de nuevo los ajustes de los aparatos conectados.
- ¿Están los mandos PHONES ajustados a un nivel adecuado?
- ¿Están activado los botones MUTE de canal?

El sonido que quiero grabar distorsiona

- ¿Están los ajustes de entrada de la unidad a un nivel adecuado?
- ¿Está el nivel de salida de la fuente de entrada conectada a un nivel excesivo?

No es posible la grabación

- Confirme que la tarjeta SD tiene suficiente espacio disponible.
- No es posible la grabación una vez que el número total de ficheros llega a 5.000.

No es posible la reproducción

- Compruebe que usa la frecuencia de muestreo (48 kHz) y profundidad de bits (24 bits) admitidas por esta unidad.

Hay ruidos

- Compruebe que no haya problemas de contactos o roturas parciales en los cables de conexión.
- Si esta unidad está cerca de una TV, radio, etapa de potencia u otro dispositivo que disponga de un gran transformador, es posible que se produzcan ruidos en esta unidad o en las unidades cercanas. (Vea Precauciones relativas a la ubicación y uso pág. 59).

El sonido vía Bluetooth se corta o hay ruidos

- ¿Hay dispositivos LAN inalámbricos, otros dispositivos Bluetooth, microondas u otros aparatos similares en las inmediaciones? Mantenga este tipo de dispositivos lo más lejos posible mientras use esta unidad.
- Trate de reducir la separación entre esta unidad y los otros dispositivos Bluetooth. Pruebe a cambiar la posición u orientación de esta unidad y del resto de dispositivos Bluetooth.
- El funcionamiento de otras apps que no sean las de reproducción musical en el smartphone puede hacer que el sonido se corte. En este caso, detenga tales aplicaciones cuando use la de reproducción musical.

Al usar Bluetooth es imposible la conexión o la comunicación se interrumpe

- Confirme que el otro dispositivo Bluetooth esté encendido y que su función Bluetooth esté activa.
- Confirme que el otro dispositivo Bluetooth no esté demasiado lejos. ¿Hay obstáculos como paredes u otros similares entre esta unidad y el otro dispositivo Bluetooth?
- Pruebe a cambiar la posición o la orientación de esta unidad y el otro dispositivo Bluetooth.
- Apague esta unidad y reiniciela.
- Elimine el registro de pareamiento "TASCAM Mixcast" del otro dispositivo Bluetooth y pruebe a realizar de nuevo el pareamiento con ese dispositivo Bluetooth. (vea "Conexión con dispositivos Bluetooth" en pág. 54)

No es posible el pareamiento con otro dispositivo Bluetooth

- Confirme que el otro dispositivo Bluetooth admita A2DP.
- Confirme que el otro dispositivo Bluetooth esté en un estado que permita la transmisión. Para más detalles, consulte el manual de instrucciones de dicho dispositivo Bluetooth.
- Apague tanto esta unidad como el otro dispositivo Bluetooth; vuelva a encenderlos ambos de nuevos y pruebe a parearlos otra vez.
- Apague cualquier otro dispositivo Bluetooth que no sea con el que está tratando de parear esta unidad.
- Elimine el registro de pareamiento "TASCAM Mixcast" del otro dispositivo Bluetooth y pruebe a realizar de nuevo el pareamiento con ese dispositivo Bluetooth. (vea "Conexión con dispositivos Bluetooth" en pág. 54)

Un ordenador no reconoce esta unidad cuando esté conectada vía USB

- No puede usar esta unidad con USB 1.1. Use un puerto USB 2.0 o 3.0.
- No use un hub USB con esta unidad. Conecte siempre esta unidad directamente a un puerto USB del ordenador.
- Si las medidas anteriores no solucionan el problema, conecte la unidad a otro puerto USB del ordenador.

Cuando la unidad está conectada vía USB, el sonido se corta o se producen ruidos

- La carga de procesado del ordenador hace que el sonido se corte o que se produzcan ruidos.
- Si está en marcha una LAN inalámbrica o un software en segundo plano, incluyendo antivirus, desactívelos cuando use esta unidad. Además, ajuste el Panel de control del PC "Opciones de alimentación" a "Alto rendimiento" (Windows).
- Use el cable USB incluido.*
*Cuando vaya a usar un cable USB adquirido comercialmente, asegúrese de usar un cable de alta calidad (con certificación USB) y de la menor longitud posible.
- Use un puerto USB propio del ordenador, no uno externo, dado que eso afecta a la calidad de la conexión USB en el lado del ordenador.

Bluetooth®

Esta unidad dispone del módulo audio Bluetooth interno que le permite la entrada de sonido reproducido en dispositivos Bluetooth—ordenadores y dispositivos audio que admitan Bluetooth (A2DP)—así como la emisión de sonido desde esta unidad a otros dispositivos Bluetooth.

ATENCIÓN

No podemos garantizar que la función Bluetooth de esta unidad permita la conexión o el funcionamiento con todos los dispositivos Bluetooth.

Seguridad de la transmisión

Esta unidad admite funciones de seguridad durante la transmisión Bluetooth, de acuerdo con las especificaciones del standard Bluetooth, pero no podemos garantizar la absoluta privacidad de tal tipo de transmisiones. TEAC CORPORATION no aceptará responsabilidades en caso de pérdida o acceso no autorizado a la información durante la transmisión vía Bluetooth.

Acerca de las tarjetas SD

Precauciones de uso

Las tarjetas SD son soportes delicados.

De cara a evitar daños las tarjetas SD, tenga en cuenta las siguientes precauciones a la hora de usarlos.

- No las deje en lugares excesivamente calurosos o fríos.
- No las exponga tampoco a altos niveles de humedad.
- Evite que puedan mojarse.
- No coloque objetos encima de ellas, ni las doble.
- Evite que puedan sufrir golpes.
- No introduzca o extraiga la tarjeta durante la grabación, reproducción, transferencia de datos u otra operación en la que la unidad acceda a la tarjeta.
- Nunca las transporte de forma que sus terminales queden al aire. Use sus tapas de protección.

Protección contra grabación de tarjetas SD

Esta unidad registra información de pista en el soporte de cara a mejorar el rendimiento. Dado que los datos de pista no pueden ser registrados en tarjetas SD protegidas contra la grabación, la lectura de dicha tarjeta será más lenta y su rendimiento puede verse también afectado.

Nota acerca del formateo

Las tarjetas SD que hayan sido formateados por esta unidad son optimizadas para un mejor rendimiento durante la grabación. Use esta unidad para formatear las tarjetas SD que vaya a usar en ella. Se pueden producir errores al grabar en esta unidad en una tarjeta SD formateada en un ordenador u otro dispositivo.

Cuidado con la condensación

Si traslada la unidad de un lugar frío a uno cálido o si la usa después de un cambio fuerte de temperatura, puede producirse condensación de agua.

Para evitar esto o si se produce la condensación, deje la unidad en la sala en la que la vaya a usar durante una o dos horas antes de encenderla.

Limpieza de la unidad

Para limpiar la unidad, utilice un trapo suave y seco. No use gasolina, alcohol u otros productos similares ya que podría dañar su superficie.

Precauciones relativas a la ubicación y uso

- El rango de temperaturas seguro para el uso de este aparato es entre 0–40 °C.
- Para evitar degradar la calidad del sonido o que se produzcan averías, no instale la unidad en los siguientes tipos de lugares.
 - Lugares sujetos a fuertes vibraciones o inestables
 - Cerca de ventanas o expuestos a la luz solar directa
 - Cerca de radiadores o lugares extremadamente calurosos
 - Lugares demasiado fríos
 - Sitios mal ventilados o demasiado húmedos
 - Lugares polvorientos
 - Lugares expuestos a la lluvia u otros líquidos
- Para permitir una correcta disipación del calor, no coloque nada encima de esta unidad.
- No coloque esta unidad encima de una etapa de potencia u otro aparato que genere calor.

Acerca del servicio de atención al cliente de TASCAM

La garantía y soporte técnico de todos los productos TASCAM queda cubierta solo en el país de la compra.

Si necesita cualquier tipo de soporte tras la compra, en la página de listado de distribuidores TASCAM de la web global de TEAC (<https://teac-global.com/>), busque la empresa local o el representante que corresponda al país o zona en la que compró el producto y póngase en contacto con ellos.

A la hora de realizar cualquier consulta o queja, deberá indicar la dirección (URL) del comercio o web en la que haya adquirido el producto y la fecha de compra.

Además, será necesario que tenga a mano la tarjeta de garantía y una prueba de compra (factura o similar).

Especificaciones técnicas

Especificaciones de la grabadora

Soporte de grabación

Tarjetas SD	(64 MB–2 GB)
Tarjetas SDHC	(4 GB–32 GB)
Tarjetas SDXC	(48 GB–512 GB)

Formatos de grabación/reproducción

WAV: 48 kHz, 24 bits, 2 canales stereo/14 canales poly (formato BWF)

Entrada audio analógica

Tomas de entrada (1-4)

Conectores:	Combo XLR/TRS
XLR:	XLR-3-31 (1: masa, 2: activo, 3: pasivo)
TRS:	TRS de 6.3 mm (1/4") standard (punta: activo, anillo: pasivo, lateral: masa)

Nivel de entrada máximo: +10dBu (con LEVEL al mínimo).
Nivel de entrada nominal: –10 dBu (con LEVEL al mínimo).
Nivel de entrada mínimo: –76.5 dBu (con LEVEL al máximo).
Rango de ganancia: 66.5 dB
Impedancia de entrada: 2.1 kΩ

Toma PHONES (TRRS) 1 (Standard CTIA)

Conector: Toma 3.5 mm (1/8") mini de 4 polos
Nivel de entrada máximo: +4 dBV (con LEVEL al mínimo).
Nivel de entrada nominal: –16 dBV (con LEVEL al mínimo).
Nivel de entrada mínimo: –82.5 dBV (con LEVEL al máximo).
Rango de ganancia: 66.5 dB
Impedancia de entrada: 2 kΩ

Toma LINE IN (TRRS) (Standard CTIA)

Conector: Toma 3.5 mm (1/8") mini de 4 polos
Nivel de entrada máximo: +8 dBV
Nivel de entrada nominal: –12 dBV
Impedancia de entrada: 12 kΩ

Tomas LINE IN L/R (balanceadas)

Conectores: TRS de 6.3 mm (1/4") standard
(punta: activo, anillo: pasivo, lateral: masa)
Nivel de entrada máximo: +24 dBu
Nivel de entrada nominal: +4 dBu
Impedancia de entrada: 11 kΩ

Salida audio analógica

Tomas PHONES (1-4)

Conectores: Tomas de 6.3 mm (1/4") stereo standard
Salida máxima: 45 mW + 45 mW (0.1% THD+N o inferior, carga 32 Ω)

Toma PHONES (TRRS) 1 (Standard CTIA)

Conector: Toma 3.5 mm (1/8") mini de 4 polos
● La salida PHONES (TRRS) 1 se deriva desde la salida PHONES 1

Toma LINE OUT (TRRS) (Standard CTIA)

Conector: Toma 3.5 mm (1/8") mini de 4 polos
Nivel de salida máximo: –25 dBu
Nivel de salida nominal: –45 dBu
Impedancia de salida: 100 Ω

Tomas MONITOR OUT L/R (balanceadas)

Conectores: TRS de 6.3 mm (1/4") standard
(punta: activo, anillo: pasivo, lateral: masa)
Nivel de salida máximo: +20 dBu
Nivel de salida nominal: +0 dBu
Impedancia de salida: 200 Ω

Tomas LINE OUT

Conector: Toma 3.5 mm (1/8") mini stereo
Nivel de salida máximo: +6 dBV
Nivel de salida nominal: –14 dBV
Impedancia de salida: 200 Ω

Entrada/salida de control

Puerto USB

Conector:	USB tipo C
Formatos:	USB2.0 HIGH SPEED USB AUDIO CLASS 2.0 USB MASS STORAGE CLASS

Rendimiento audio

EIN (ruido de entrada equivalente) amplificador de micro

–125 dBu o inferior (terminación 150 Ω, LEVEL al máximo)

Respuesta de frecuencia

Tomas de entrada de micro (1-4)
20 Hz – 20 kHz: +0.3 dB/–0.3 dB (JEITA)

Relación S/N (señal-ruido)

101 dB
(Tomas de entrada de micro (1-4), faders de canal 0, 20 kHz SPCL LPF + medición A)

Distorsión

0.003%
(Tomas de entrada de micro (1-4), onda sinusoidal 1 kHz, faders de canal a 0, 20kHz SPCL LPF)

Crosstalk o cruce de señal

95 dB o superior

Nota: Las condiciones de medición cumplen con JEITA CP-2905B.

Tiempos de grabación (en horas: minutos)

Formato de grabación	TAMAÑO		
	4 GB	8 GB	
24 bits/48kHz WAV	14 ch.	0:35	1:10
	2 ch.	4:07	8:15

● Los tiempos de grabación anteriores no son tiempos de grabación continuos. Son tiempos de grabación totales para las tarjetas SD/SDHC/SDXC.

Bluetooth

Clase de salida: 2 (unos 10 m* de distancia de transmisión sin obstáculos)
Perfil admitido: A2DP
Códex A2DP admitidos: SBC, AAC
Protección de contenido A2DP admitido: SCMS-T
*La distancia de transmisión es una estimación. Esta distancia de transmisión puede variar dependiendo del entorno y de las condiciones de las ondas de radio.

Requisitos del sistema informático

Consulte la información más actualizada acerca de los sistemas operativos admisibles en la web global de TEAC (<https://teac-global.com>).

El funcionamiento de esta unidad con cada uno de los sistemas operativos ha sido confirmado con configuraciones de sistemas standard que cumplen con las condiciones siguientes. No obstante, no podemos garantizar el correcto funcionamiento con todos los sistemas, incluso aunque cumplan con las condiciones siguientes.

Windows

Sistemas operativos admitidos

Windows 10 a 64 bits

Requisitos de hardware

Ordenador Windows con un puerto USB 2.0 (o superior)

* No está garantizado el correcto funcionamiento cuando use el driver TASCAM con CPUs ARM64.

Mac

Sistemas operativos admitidos

macOS Big Sur (11)

macOS Catalina (10.15)

Requisitos de hardware

Mac con un puerto USB 2.0 (o superior)

Dispositivos iOS/iPadOS

iOS 14/iPadOS 14

iOS 13/iPadOS 13

Dispositivos Android

Android 11

Android 10

* Aunque ha sido confirmada la compatibilidad, no podemos garantizar el correcto funcionamiento con todos los dispositivos.

Otros

Alimentación

Adaptador de corriente específico (PS-P1220E NUT), DC 12 V

Consumo

12.5 W (máximo)

Peso

2.55 kg

Rango de temperaturas de funcionamiento

0–40°C

Dimensiones

374.8 × 56.5 × 263.6 mm (L x A x P, excluyendo salientes)

374.8 × 71.2 × 266.7 mm (L x A x P, incluyendo salientes)

Esquema de dimensiones

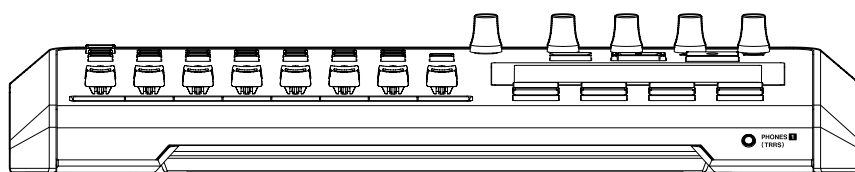
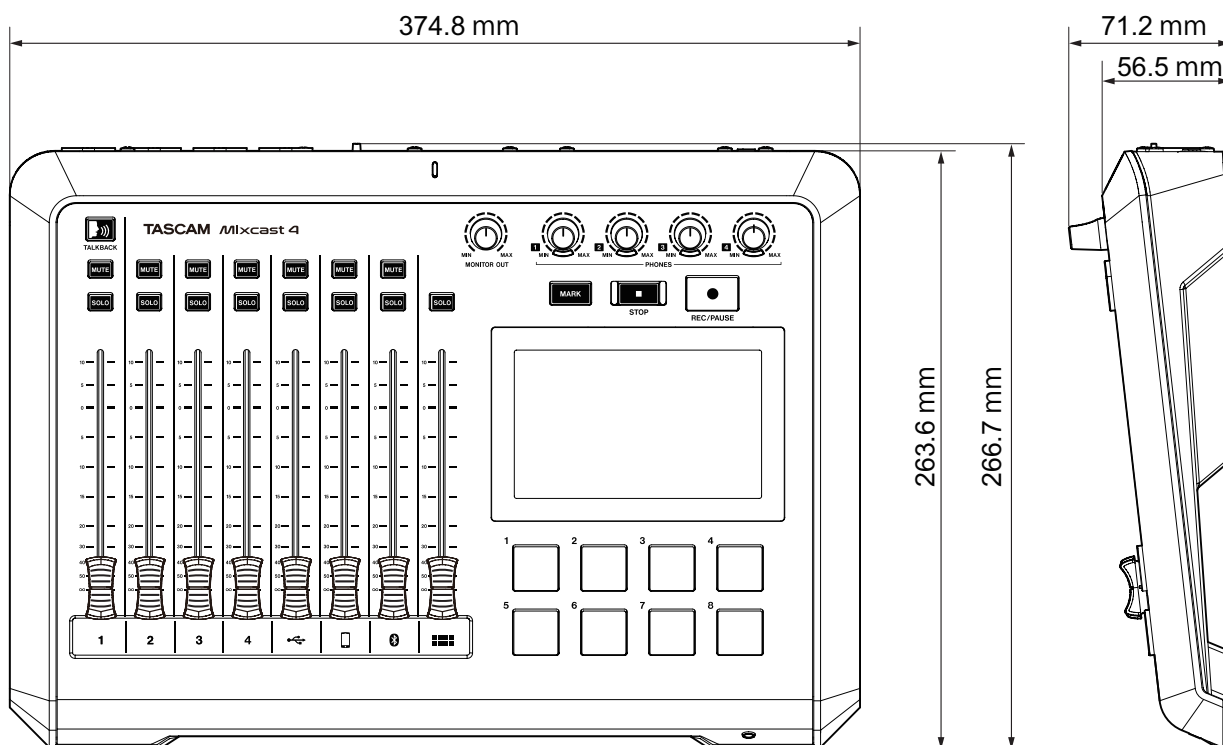
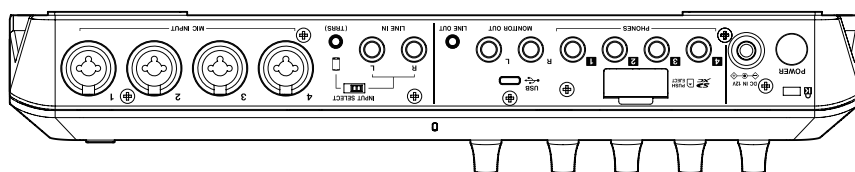

- Las ilustraciones y otras imágenes mostradas aquí pueden variar con respecto a las del aparato real.
- De cara a mejoras en el producto, tanto las especificaciones como el aspecto exterior están sujetos a cambios sin previo aviso.

Inhaltsverzeichnis

Wichtige Hinweise zu Ihrer Sicherheit.....	63
Wichtige Hinweise	64
Erklärung zur Strahlenbelastung	64
Konformität des Funksenders und Störfestigkeit.....	64
Information zu Bluetooth®	64
Ergänzende Vorsichtsmaßnahmen und geeignete Aufstellungsorte.....	65
Das Gerät reinigen.....	65
Hinweise zu SD-Karten	65
Informationen zum Kundendienst von Tascam	65
Hinweise zum geistigen Eigentum	65
Vorbemerkung	66
Auspacken/Lieferumfang.....	66
Häufig verwendete Bezeichnungen und Begriffe	66
Die Produktbestandteile und ihre Funktionen	67
Geräteoberseite	67
Geräterückseite	68
Vorbereitende Schritte	69
Andere Audiogeräte anschließen.....	69
Mikrofone anschließen	69
Kopfhörer anschließen	69
Smartphones, Medienplayer und ähnliche Geräte anschließen	69
Abhörlautsprecher anschließen.....	69
Ein Gerät zum Aufnehmen anschließen.....	69
Ein Headset anschließen	69
Ein Bluetooth-Gerät verbinden	69
Den Stecker des Wechselstromadapters wechseln	70
Den Wechselstromadapter anschließen	70
Das Interface ein- und ausschalten	70
Die Kurzanleitung im Überblick	71
Eine SD-Karte einlegen.....	71
Die SD-Karte entnehmen	71
Sprache, Datum und Uhrzeit einstellen	71
Der Touchscreen im Überblick.....	72
Einstellungen für Mikrofone vornehmen	73
Ein Gerät über Bluetooth verbinden	74
Ein iOS-, iPadOS-, Android-Gerät oder einen Computer mit dem Mixcast 4 verwenden.....	74
Aufnahmen (grundsätzliche Vorgehensweise)	75
Aufnahmen wiedergeben (grundsätzliche Vorgehensweise)	75
TASCAM Podcast Editor im Überblick.....	76
Windows-Einstellungen für die Verwendung mit Podcast-Editor vornehmen	76
TASCAM Podcast Editor installieren	76
Die Sound-Pads im Überblick.....	77
Sounds in die Sound-Pads laden	77
Problembehebung	78
Technische Daten	80
Maßzeichnung.....	82

Wichtige Hinweise zu Ihrer Sicherheit

- Diese Anleitung ist Teil des Geräts. Bewahren Sie sie gut auf und geben Sie das Gerät nur mit dieser Anleitung weiter.
- Lesen Sie diese Anleitung, um das Gerät fehlerfrei nutzen zu können und sich vor eventuellen Restgefahren zu schützen.
- Beachten Sie alle Warnhinweise. Neben den hier aufgeführten allgemeinen Sicherheitshinweisen sind möglicherweise weitere Warnungen an entsprechenden Stellen dieses Handbuchs aufgeführt.
- Lassen Sie Wartungsarbeiten und Reparaturen nur von einem Tascam-Servicecenter ausführen. Bringen Sie das Gerät zu einem Tascam-Servicecenter, wenn es Regen oder Feuchtigkeit ausgesetzt war, wenn Flüssigkeit oder Fremdkörper hinein gelangt sind, wenn es heruntergefallen, anderweitig beschädigt ist oder nicht normal funktioniert. Benutzen Sie das Gerät nicht mehr, bis es repariert wurde.
- Nehmen Sie das Gerät nicht auseinander und bauen Sie es nicht um. TEAC übernimmt keine Haftung für nicht autorisierte Umbaumaßnahmen und deren Folgen.
- Schützen Sie das Gerät vor Feuchtigkeit und reinigen Sie es nur mit einem leicht angefeuchteten, weichen Tuch.

Bestimmungsgemäße Verwendung

Das Gerät ist für die Verwendung im nicht-industriellen Bereich in trockener, nicht-explosiver Umgebung bestimmt. Benutzen Sie es nur zu dem Zweck und auf die Weise, wie in dieser Anleitung beschrieben.

WARNUNG

Stromschlag, Kurzschluss oder Brand vermeiden

- Verwenden Sie nur den mitgelieferten oder vom Hersteller empfohlene Wechselstromadapter. Verwenden Sie den Wechselstromadapter nicht mit anderen Geräten.
- Öffnen Sie nicht das Gehäuse des Wechselstromadapters.
- Stellen Sie das Gerät in der Nähe einer gut erreichbaren Steckdose auf. Es muss jederzeit möglich sein, den Netzstecker zu ziehen, um das Gerät vom Stromnetz zu trennen.
- Verbinden Sie den Wechselstromadapter nur dann mit dem Stromnetz, wenn die Angaben auf dem Wechselstromadapter mit der örtlichen Netzspannung übereinstimmen. Fragen Sie im Zweifelsfall einen Elektrofachmann.
- Wenn der mitgelieferte Netzstecker nicht in Ihre Steckdose passt, ziehen Sie einen Elektrofachmann zu Rate.
- Sorgen Sie dafür, dass das Netzkabel nicht gedehnt, gequetscht oder geknickt werden kann – insbesondere am Stecker und am Netzkabelausgang des Wechselstromadapters – und verlegen Sie es so, dass man nicht darüber stolpern kann.
- Ziehen Sie den Netzstecker bei Gewitter oder wenn Sie das Gerät längere Zeit nicht benutzen.
- Wenn das Gerät raucht oder einen ungewöhnlichen Geruch verströmt, trennen Sie es sofort vom Stromnetz und bringen Sie es zu einem Tascam-Servicecenter.

Nur empfohlenes Zubehör verwenden

- Verwenden Sie nur Zubehör oder Zubehöerteile, die der Hersteller empfiehlt.
- Verwenden Sie insbesondere nur Stromversorgungen (Netzteile), die vom Hersteller empfohlen oder mit dem Gerät verkauft werden.



Schutz vor Hörschäden

Denken Sie immer daran: Hohe Lautstärkepegel können schon nach kurzer Zeit Ihr Gehör schädigen.

Wichtige Hinweise

Informationen zur elektromagnetischen Verträglichkeit

Dieses Gerät wurde auf die Einhaltung der Grenzwerte gemäß der EMV-Richtlinie 2014/30/EU der Europäischen Gemeinschaft hin geprüft. Diese Grenzwerte stellen einen angemessenen Schutz gegen schädliche Funkstörungen innerhalb von Wohngebäuden sicher. Dieses Gerät arbeitet mit Hochfrequenzenergie, die ausgestrahlt werden kann, und kann bei unsachgemäßer, nicht der Anleitung des Herstellers entsprechender Installation und Verwendung Störungen des Rundfunkempfangs verursachen. Es gibt jedoch keine Garantie, daß in einer bestimmten Installation keine Störungen auftreten. Falls das Gerät nachweislich Störungen des Radio- oder Fernsehempfangs verursacht, was sich durch Aus- und Einschalten des Geräts überprüfen lässt, sollten Sie eine oder mehrere der folgenden Maßnahmen ergreifen.

- Richten Sie die Empfangsantenne neu aus, oder stellen Sie sie an einem anderen Ort auf.
- Vergrößern Sie den Abstand zwischen dem Gerät und dem Empfänger.
- Schließen Sie das Gerät an eine Steckdose an, die mit einem anderen Stromkreis verbunden ist als die Steckdose des Empfängers.
- Wenden Sie sich an Ihren Händler oder einen Fachmann für Rundfunk- und Fernsehtechnik.

Warnhinweis

Änderungen oder Modifikationen am Gerät, die nicht ausdrücklich von der TEAC Corporation geprüft und genehmigt worden sind, können zum Erlöschen der Betriebslaubnis führen.

Erklärung zur Strahlenbelastung

Dieses Gerät erfüllt die international anerkannten Bestimmungen für die Strahlenbelastung von Menschen durch ausgesendete Funkwellen.

Dieses Gerät erfüllt die Anforderungen der harmonisierten europäischen Norm EN 62479 „Beurteilung der Übereinstimmung von elektronischen und elektrischen Geräten kleiner Leistung mit den Basisgrenzwerten für die Sicherheit von Personen in elektromagnetischen Feldern (10 MHz bis 300 GHz)“, hervorgegangen aus der EU-Richtlinie 2014/53/EU.

Konformität des Funksenders und Störfestigkeit

Dieses Gerät enthält einen Breitbandsender, der im 2,4-GHz-Band arbeitet. Genutzter Frequenzbereich: 2402–2480 MHz
Maximale Ausgangsleistung: Bluetooth-Klasse 2 (weniger als 2,5 mW)
Verwenden Sie dieses Produkt nur in dem Land, in dem Sie es erworben haben. In manchen Ländern kann der Betrieb von Bluetooth-Geräten Beschränkungen unterliegen.



Dieses Produkt entspricht den geltenden EU-Richtlinien und den nationalen Gesetzen zur Umsetzung dieser Richtlinien.

Die vollständige EU-Konformitätserklärung erhalten Sie auf Anfrage unter der folgenden Internetadresse. Bitte schreiben Sie uns per E-Mail: <https://tascam.de/contact>

Angaben zur Umweltverträglichkeit und zur Entsorgung

- Wenn ein Symbol einer durchgestrichenen Mülltonne auf einem Produkt, der Verpackung und/oder der begleitenden Dokumentation angebracht ist, unterliegt dieses Produkt den europäischen Richtlinien 2012/19/EU und/oder 2006/66/EG sowie nationalen Gesetzen zur Umsetzung dieser Richtlinien. 
- Richtlinien und Gesetze schreiben vor, dass Elektro- und Elektronik-Altgeräte sowie Batterien und Akkus nicht in den Hausmüll (Restmüll) gelangen dürfen. Um die fachgerechte Entsorgung, Aufbereitung und Wiederverwertung sicherzustellen, sind Sie verpflichtet, Altgeräte und entleerte Batterien/Akkus über staatlich dafür vorgesehene Stellen zu entsorgen.
- Durch die ordnungsgemäße Entsorgung solcher Geräte und Batterien/Akkus leisten Sie einen Beitrag zur Einsparung wertvoller Rohstoffe und verhindern potenziell schädliche Auswirkungen auf die menschliche Gesundheit und die Umwelt, die durch falsche Abfallentsorgung entstehen können. Die Entsorgung ist für Sie kostenlos.
- Enthalten Batterien/Akkus mehr als die in der Richtlinie festgelegte Menge an Blei (Pb), Quecksilber (Hg) oder Cadmium (Cd), so ist zusätzlich zur Mülltonne die entsprechende chemische Abkürzung angeben. 
Pb, Hg, Cd
- Weitere Informationen zur Wertstoffsammlung und Wiederverwertung von Altgeräten und Batterien/Akkus erhalten Sie bei Ihrer Stadtverwaltung, dem für Sie zuständigen Abfallentsorgungsunternehmen oder der Verkaufsstelle, bei der Sie das Produkt erworben haben.

Information zu Bluetooth®

Mixcast 10 ist mit einem Bluetooth-Modul für Audioübertragung ausgestattet (Tascam AK-BT10). Damit können Sie Tonmaterial, das Sie auf einem Bluetooth-A2DP-kompatiblen Gerät wie einem Mobilgerät oder Computer abspielen, im Mixcast 4 weiterverarbeiten. Umgekehrt ist es möglich, Tonmaterial von Mixcast 4 über ein solches Bluetooth-Gerät auszugeben.

Wichtig

Es ist nicht garantiert, dass die Bluetooth-Funktion dieses Geräts mit allen Bluetooth-Geräten zusammenarbeitet.

■ Übertragungssicherheit

Dieses Gerät gewährleistet die Übertragungssicherheit gemäß dem Bluetooth-Standard. Die Vertraulichkeit der Übertragung ist jedoch nicht garantiert. TEAC Corporation übernimmt keine Verantwortung, falls während der Übertragung per Bluetooth ein Informationsleck auftritt.

Ergänzende Vorsichtsmaßnahmen und geeignete Aufstellungsorte

- Der zulässige Betriebstemperaturbereich für dieses Gerät liegt zwischen 0 °C und 40 °C.
- Stellen Sie das Gerät nicht an den im Folgenden bezeichneten Orten auf. Andernfalls könnte sich die Klangqualität verschlechtern und/oder es könnten Fehlfunktionen auftreten.
 - Orte, die starken Erschütterungen ausgesetzt sind,
 - Orte mit direkter Sonneneinstrahlung (z. B. an einem Fenster),
 - in der Nähe von Heizgeräten oder an anderen Orten, an denen hohe Temperaturen herrschen,
 - Orte mit Temperaturen unter dem Gefrierpunkt,
 - sehr feuchte oder schlecht belüftete Orte,
 - Orte mit hoher Staubkonzentration,
 - Orte, die Regen oder Feuchtigkeit ausgesetzt sein können.
- Legen Sie keine Gegenstände auf das Gerät, um eine ausreichende Wärmeabfuhr zu gewährleisten.
- Stellen Sie das Gerät nicht auf einen Leistungsverstärker oder andere Wärme abgebende Geräte.

Kondensation vermeiden

Es besteht die Gefahr, dass sich Kondenswasser bildet, wenn Sie das Gerät aus einer kalten Umgebung in eine warme Umgebung bringen, in einem schnell beheizbaren Raum einsetzen oder anderen plötzlichen Temperaturschwankungen aussetzen.

Wichtig

Um Schäden durch Kondenswasser zu vermeiden, lassen Sie das Gerät ein bis zwei Stunden stehen, bevor Sie es verwenden.

Das Gerät reinigen

Verwenden Sie zum Reinigen ein trockenes, weiches Tuch. Benutzen Sie niemals chemische Reinigungstücher, Verdüner, Alkohol oder andere chemische Substanzen zur Reinigung. Diese können die Oberfläche des Geräts angreifen oder Farbveränderungen hervorrufen.

Hinweise zu SD-Karten

Vorsichtsmaßnahmen beim Umgang mit SD-Karten

SD-Karten sind empfindliche Speichermedien. Um Beschädigungen zu vermeiden, beachten Sie bitte die folgenden Vorsichtsmaßnahmen beim Umgang mit diesen.

- Setzen Sie die Karte keinen extremen Temperaturen aus.
- Halten Sie sie von Orten mit extremer Luftfeuchtigkeit fern.
- Verhindern Sie den Kontakt der Karte mit Flüssigkeiten.
- Stellen oder legen Sie keine Gegenstände darauf, und verbiegen Sie sie nicht.
- Setzen Sie die Karte keinen starken Erschütterungen aus.
- Wechseln Sie sie nicht während der Aufnahme, Wiedergabe, Datenübertragung oder eines anderen Schreib-/Lesezugriffs.
- Verwenden Sie eine Schutzhülle, wenn Sie die Karte transportieren.

Schreibschutz der SD-Karte

Um die Leistungsfähigkeit zu verbessern, nutzt Mixcast 4 das Speichermedium auch als Zwischenspeicher. Achten Sie darauf, dass die Karte nicht schreibgeschützt ist. Andernfalls kann das Gerät beispielsweise Einstellungen nicht auf die Karte schreiben, so dass diese beim Ausschalten verloren gehen. Zudem wird die Leistung auch anderweitig beeinträchtigt.

Hinweise zum Formatieren

Die optimale Leistung während der Aufnahme ist nur mit SD-Karten gewährleistet, die mit diesem Gerät formatiert wurden. Formatieren Sie alle Speicherkarten, die Sie mit dem Mixcast 4 verwenden wollen, immer mit dem Gerät selbst. Wenn Sie mit dem Gerät auf einer SD-Karte aufnehmen, die auf einem Computer oder einem anderen Gerät formatiert wurde, können Fehler auftreten.

Informationen zum Kundendienst von Tascam

Kunden haben nur in dem Land Anspruch auf Kundendienst und Gewährleistung, in dem sie das Produkt gekauft haben. Um den Kundendienst von Tascam in Anspruch zu nehmen, suchen Sie auf der TEAC Global Site unter <https://teac-global.com/> nach der lokalen Niederlassung oder dem Distributor für das Land, in dem Sie das Produkt erworben haben, und wenden Sie sich an dieses Unternehmen.

Bei Anfragen geben Sie bitte die Adresse des Geschäfts oder Webshops (URL), in dem Sie das Produkt gekauft haben, und das Kaufdatum an.

Darüber hinaus kann die Garantiekarte und der Kaufbeleg erforderlich sein.

Hinweise zum geistigen Eigentum

Informationen in diesem Handbuch über Produkte dienen nur als Beispiele und sind keine Gewähr für die Nichtverletzung von Rechten an geistigem Eigentum Dritter und anderen damit verbundenen Rechten. TEAC Corporation übernimmt keine Verantwortung für Verletzungen von Rechten an geistigem Eigentum Dritter oder andere Verpflichtungen, die durch die Benutzung dieses Produkts entstehen.

Gemäß Urheberrechtsgesetz darf urheberrechtlich geschütztes Material Dritter außer für den persönlichen Genuss und ähnliche Nutzung nicht ohne die Erlaubnis der Rechteinhaber verwendet werden. Nutzen Sie die Aufnahmefunktion immer entsprechend. TEAC Corporation übernimmt keine Verantwortung für Rechtsverletzungen durch Nutzer dieses Produkts.

Vorbemerkung

Vielen Dank, dass Sie sich für das Mixcast 4 von Tascam entschieden haben. Dieses für Podcasts entwickelte USB–Audiointerface ist mit so genannten Sound-Pads ausgestattet, mit denen Sie wie ein Radiomoderator auf Knopfdruck unterschiedliche Effektsounds oder Jingles abspielen können. Auch Aufnahme und Nachbearbeitung erledigen Sie damit. Bevor Sie das Gerät benutzen, lesen Sie sich diese Anleitung bitte aufmerksam durch. Nur so ist sichergestellt, dass Sie das Interface wie vorgesehen benutzen und viele Jahre Freude daran haben. Bewahren Sie diese Anleitung gut auf, und geben Sie sie immer zusammen mit dem Interface weiter, da sie zum Gerät gehört.

Hinweis zum Referenzhandbuch

Diese Anleitung erklärt die grundlegenden Funktionen des Geräts. Eine vollständige Beschreibung aller Funktionen stellt das Referenzhandbuch bereit.

Links zur digitalen Version dieser Anleitung und des Referenzhandbuchs finden Sie auf der deutschen Website (<https://tascam.de/downloads/>).

Auspacken/Lieferumfang

Zum Lieferumfang dieses Produkts gehören die folgenden Bestandteile.

Bitte achten Sie beim Auspacken darauf, nichts zu beschädigen. Bewahren Sie das Verpackungsmaterial für einen eventuellen zukünftigen Transport auf.

Wenn Teile fehlen oder beim Transport beschädigt worden sind, wenden Sie sich bitte umgehend an Ihren Tascam-Fachhändler.

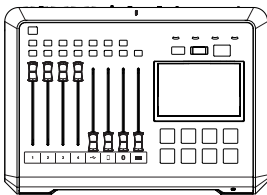

1 × Mixcast 4

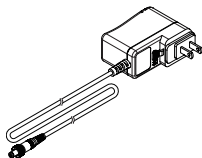

1 × Spezieller Wechselstromadapter (Tascam PS-M1220E NUT)
Kabellänge: 1,5 m

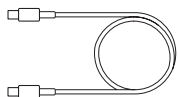

1 × USB-Kabel
(Typ C auf Typ C)
Kabellänge: 1 m

1 × Bedienungsanleitung (das vorliegende Dokument) einschließlich Garantiehinweis

1 × Registrierungsleitfaden TASCAM-ID

Häufig verwendete Bezeichnungen und Begriffe

- Die Bedienelemente und Anschlüsse dieses Produkts kennzeichnen wir wie folgt mit fett gesetzten Großbuchstaben. Beispiel: **SOUND PAD**
- Meldungen und andere Elemente auf dem Touchscreen kennzeichnen wir mit magerer Schrift: Datum/Uhrzeit.
- Ergänzende Informationen oder wichtige Hinweise sind wie folgt gekennzeichnet:

Tip

So kennzeichnen wir nützliche Praxistipps.

Anmerkung

Hierunter finden Sie ergänzende Erklärungen und Hinweise zu besonderen Situationen.

Wichtig

Besonderheiten, die bei Nichtbeachtung zu Sachschäden, Datenverlust oder unerwartetem Verhalten des Geräts führen können.

⚠ VORSICHT

Wenn Sie so gekennzeichnete Hinweise nicht beachten, besteht die Gefahr von leichten bis mittelschweren Verletzungen.

⚠ WARNUNG

So gekennzeichnete Warnungen sollten Sie sehr ernst nehmen. Andernfalls besteht die Gefahr von schweren oder lebensgefährlichen Verletzungen.

Die Produktbestandteile und ihre Funktionen

Geräteoberseite

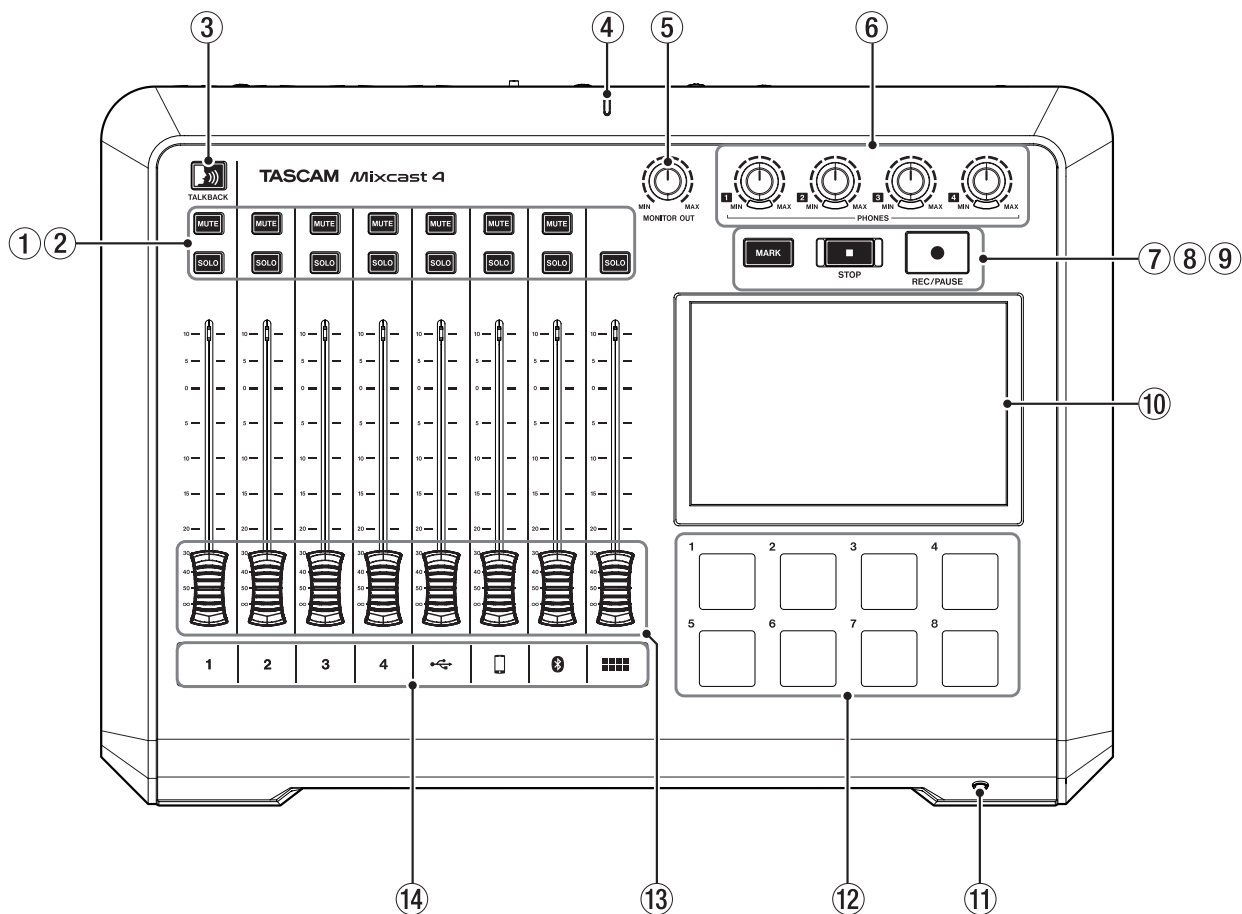

- ① Tasten zum Stummschalten (MUTE)**
Drücken Sie eine **MUTE**-Taste, um das Eingangssignal des entsprechenden Kanals stummzuschalten.
- ② Tasten zum Vorhören (SOLO)**
Durch Drücken einer **SOLO**-Taste können Sie das Eingangssignal dieses Kanals über die Buchse **PHONES 1** auf der Rückseite oder die Buchse **PHONES (TRRS) 1** auf der Vorderseite abhören. (Dies hat keinen Einfluss auf die Aufnahme.)
- ③ Taste für Ansagen an die Podcast-Teilnehmer (TALKBACK)**
Drücken Sie diese Taste, um das über den ersten Mikrofon-eingang (**MIC INPUT 1**) eingegebene Signal an den Buchsen **PHONES 2-4** auf der Rückseite des Geräts auszugeben. (Dieses Signal wird bei der Aufnahme nicht aufgezeichnet.)
- ④ Aufnahmeanzeige**
Während der Aufnahme leuchtet dieses Lämpchen stetig.
- ⑤ Regler für die Abhörlautstärke (MONITOR OUT)**
Mit diesem Regler passen Sie den Pegel an den Buchsen **MONITOR OUT** und **LINE OUT** auf der Rückseite des Geräts an.
- ⑥ Regler für Kopfhörerlautstärke (PHONES 1-4)**
Nutzen Sie diese Regler, um die Lautstärke an den rückseitigen Kopfhörerausgängen **PHONES 2-4** und am frontseitigen Kopfhörerausgang (**PHONES (TRRS) 1**) anzupassen.
- ⑦ Taste zum Setzen einer Marke (MARK)**
Drücken Sie diese Taste während der Wiedergabe, Aufnahme oder Pause, um an der aktuellen Stelle eine Marke zu setzen.
- ⑧ Stopptaste (STOP)**
Hiermit stoppen Sie die Aufnahme oder Wiedergabe.
- ⑨ Aufnahme-/Pausetaste (REC/PAUSE)**
Mit dieser Taste starten Sie die Aufnahme. Drücken Sie die Taste während der Aufnahme, um vorübergehend anzuhalten.
- ⑩ Touchscreen**
Auf diesem berührungsempfindlichen Bildschirm können Sie verschiedene Einstellungen vornehmen, die Eingangspegel kontrollieren und den aktuellen Status des Audio-transportes sehen. (Siehe „Der Touchscreen im Überblick“ auf Seite 72.)
- ⑪ Frontseitige 4-polige Miniklinkenbuchse (TRRS) für einen Kopfhörer oder ein Headset (PHONES 1) (CTIA-Standard)**
Hier können Sie ein Headset anschließen. (Siehe „Ein Headset anschließen“ auf Seite 69.)
Im Menü können Sie festlegen, dass das Mikrofonsignal des Headsets in Kanal 1 gelangt. (CTIA-Standard)
- ⑫ Sound-Pads (SOUND PAD (1-8))**
Mit diesen Tasten können Sie Effektsounds, Hintergrundmusik und anderes Audiomaterial abspielen.
Nutzen Sie den TASCAM Podcast Editor, um das Audio-material in das Gerät zu laden und zuzuweisen. (Siehe „TASCAM Podcast Editor im Überblick“ auf Seite 76 und „Die Sound-Pads im Überblick“ auf Seite 77.)
- ⑬ Kanalfader**
Hiermit passen Sie den Pegel des jeweiligen Kanals im Summensignal an.
- ⑭ Kanalanzeigen**
Diese Anzeigen leuchten rot auf, wenn der entsprechende Kanal übersteuert.

Geräterückseite

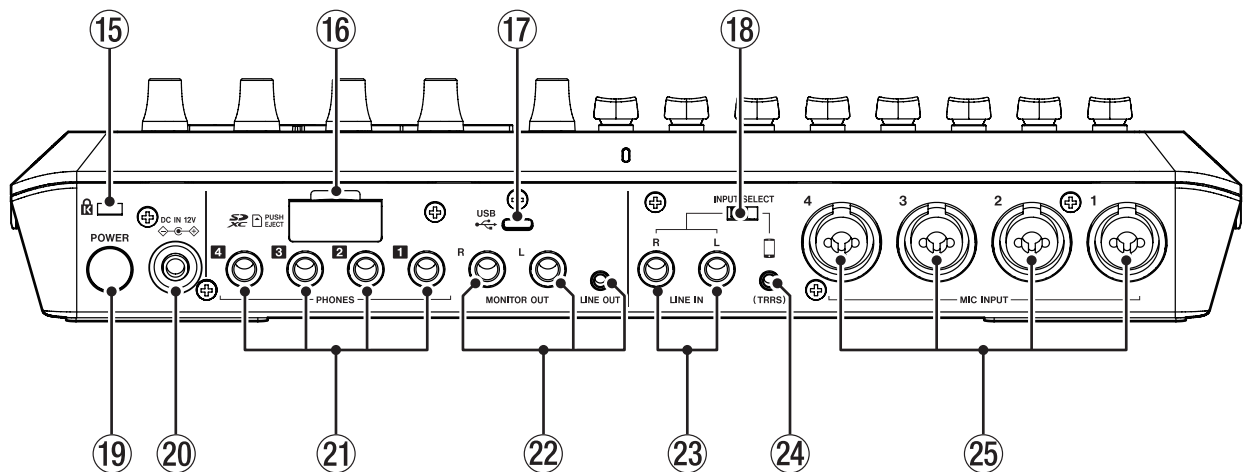

- 15 Kensington-Diebstahlsicherung**
- 16 SD-Kartenschacht**
Dieser Kartenschacht nimmt eine SD-Karte für die Speicherung Ihrer Aufnahmen auf. (Siehe „Eine SD-Karte einlegen“ auf Seite 71.)
- 17 USB-Anschluss**
Dies ist ein USB-Typ-C-Anschluss. Nutzen Sie ihn für die Verbindung mit einem Computer, Tablet oder Smartphone. (Siehe „Ein iOS-, iPadOS-, Android-Gerät oder einen Computer mit dem Mixcast 4 verwenden“ auf Seite 74.)
- 18 Eingangswahlschalter (INPUT SELECT)**
Hiermit wählen Sie zwischen den Eingangsbuchsen **LINE IN L/R** und der 4-poligen Miniklinkenbuchse **LINE IN (TRRS)**.
- 19 Ein-/Ausschalter (POWER)**
Hiermit schalten Sie das Gerät ein oder aus. (Siehe „Das Interface ein- und ausschalten“ auf Seite 70.)
- 20 Stromanschluss für Wechselstromadapter (DC IN 12V)**
Schließen Sie hier den zum Lieferumfang gehörenden Wechselstromadapter (PS-P1220E NUT) an. (Siehe „Den Wechselstromadapter anschließen“ auf Seite 70.)
- 21 Kopfhöreranschlüsse (PHONES 1–4)**
An diese 6,3-mm-Stereoklinkenbuchsen können Sie Stereokopfhörer anschließen. Für Kopfhörer mit Miniklinkenstecker nutzen Sie einen entsprechenden Adapter. (Siehe „Kopfhörer anschließen“ auf Seite 69.)
- 22 Line-Ausgänge (MONITOR OUT L/R (symmetrisch), LINE OUT)**
Schließen Sie hier aktive Monitorlautsprecher, eine Verstärkeranlage zum Abhören oder Geräte zum Aufnehmen an. (Siehe „Abhör Lautsprecher anschließen“ auf Seite 69 und „Ein Gerät zum Aufnehmen anschließen“ auf Seite 69.)
Mit dem Regler **MONITOR OUT** auf der Oberseite passen Sie den Ausgangspegel an.
- 23 Stereo-Line-Eingang (6,3-mm-Klinkenbuchsen, LINE IN L/R)**
Schließen Sie hier einen Medienplayer oder ein anderes Abspielgerät an. Stellen Sie den Schalter **INPUT SELECT** auf die linke Seite, um diese Buchsen zu nutzen. (Siehe „Smartphones, Medienplayer und ähnliche Geräte anschließen“ auf Seite 69.)
- 24 Stereo-Line-Eingang (TRRS) (CTIA-Standard)**
Schließen Sie hier ein Smartphone oder ein anderes tragbares Abspielgerät an. (CTIA-Standard) Stellen Sie den Schalter **INPUT SELECT** auf die rechte Seite, um diese Buchse zu nutzen. (Siehe „Smartphones, Medienplayer und ähnliche Geräte anschließen“ auf Seite 69.)
- 25 Mikrofoneingänge (MIC INPUT 1–4)**
Hier können Sie dynamische und Kondensatormikrofone anschließen. (Siehe „Mikrofone anschließen“ auf Seite 69.) Einzelheiten zur Auswahl des Mikrofontyps siehe „Einstellungen für Mikrofone vornehmen“ auf Seite 73.

Vorbereitende Schritte

Andere Audiogeräte anschließen

Verkabelungsbeispiel

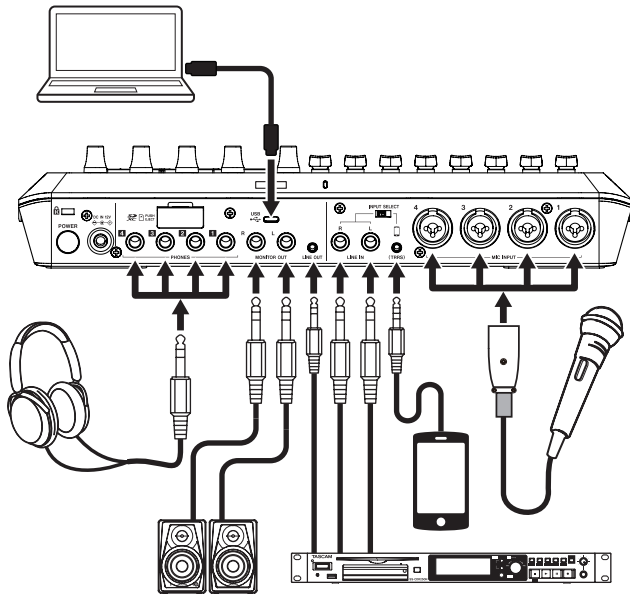

Geräterückseite

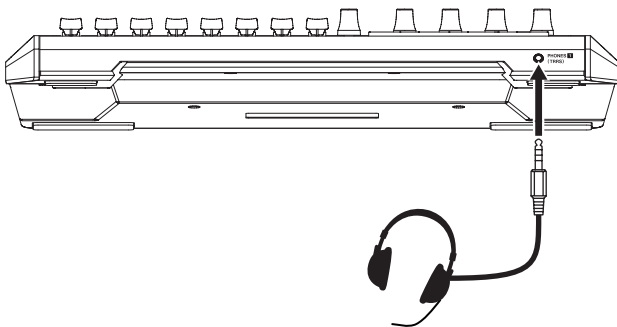

Gerätevorderseite

VORSICHT

Bevor Sie Audioverbindungen herstellen, stellen Sie die Regler und Fader an diesem Gerät und die Ausgangsregler der anzuschließenden Geräte auf ihren kleinsten Wert. Andernfalls können plötzliche, extrem laute Geräusche an den Ausgängen Ihr Gehör oder Ihre Geräte schädigen.

- Regler für Kopfhörerlautstärke (PHONES 1–4)
- Regler für die Abhörlautstärke (MONITOR OUT)
- Kanalfader (alle Kanäle)

Mikrofone anschließen

Verbinden Sie Mikrofone mit den Mikrofoneingängen (MIC INPUT 1–4) auf der Geräterückseite.

Wählen Sie auf der Seite für die Eingangseinstellungen den erforderlichen Mikrofontyp (Kondensator oder Dynamisch) aus. (Siehe „Einstellungen für Mikrofone vornehmen“ auf Seite 73.)

Wichtig

- Schließen Sie keine Mikrofone an, die unsymmetrisch mit Strom versorgt werden müssen (manche Klein- oder Multimikrofone). Diese könnten Schaden nehmen.
- Wenn für einen der Mikrofoneingänge Kondensator ausgewählt ist, gibt das Gerät Phantomspeisung (48 Volt) an der Buchse aus. Dadurch können angeschlossene dynamische Mikrofone Schaden nehmen.

Kopfhörer anschließen

Verbinden Sie bis zu vier Kopfhörer mit den Buchsen PHONES 1–4 auf der Geräterückseite.

VORSICHT

Bevor Sie Kopfhörer anschließen, senken Sie den Pegel mit den Reglern PHONES 1–4 vollständig ab. Andernfalls können plötzliche laute Geräusche in Ihrem Kopfhörer Ihr Gehör oder Ihre Kopfhörer schädigen.

Anmerkung

Die Kopfhörerlautstärke ist möglicherweise geringer, wenn Sie die Anschlüsse PHONES 1 und PHONES (TRRS) 1 gleichzeitig nutzen.

Smartphones, Medienplayer und ähnliche Geräte anschließen

Schließen Sie Mobilgeräte wie Smartphones, Medienplayer und andere Abspielgeräte an die Line-Eingänge (LINE IN (TRRS), LINE IN) auf der Geräterückseite an. Auf diese Weise können Sie diese Tonquellen im Interface weiterverarbeiten.

Wählen Sie mit dem Schalter INPUT SELECT auf der Geräterückseite den verwendeten Eingang aus.

- Wenn Sie ein Smartphone oder ein anderes tragbares Abspielgerät über einen 4-poligen Miniklinkenstecker anschließen: Schalterstellung TRRS.
- Wenn Sie einen Medienplayer oder ein anderes Abspielgerät mit 6,3-mm-Klinkensteckern anschließen: Schalterstellung LINE IN.

Abhörlautsprecher anschließen

Verbinden Sie Abhörlautsprecher (Aktivlautsprecher oder einen Verstärker mit Lautsprechern) mit den Buchsen MONITOR OUT auf der Geräterückseite. Mit dem Regler MONITOR OUT auf der Oberseite passen Sie den Ausgangspegel an.

Ein Gerät zum Aufnehmen anschließen

Sie können an das Interface angeschlossene Tonquellen sowie das Wiedergabesignal an den rückseitigen Buchsen LINE OUT ausgeben lassen, um es mit einem anderen Gerät aufzunehmen.

Ein Headset anschließen

Verbinden Sie Ihr Headset mit der Buchse PHONES (TRRS) 1 auf der Vorderseite.

Anmerkung

- Damit Sie das Headset-Mikrofon als Eingangssignal für Kanal 1 verwenden können, gibt es eine entsprechende Einstellung auf der Displayseite für die Eingänge. Einzelheiten dazu finden Sie im Referenzhandbuch.
- Die Kopfhörerlautstärke ist möglicherweise geringer, wenn Sie die Anschlüsse PHONES 1 und PHONES (TRRS) 1 gleichzeitig nutzen.

VORSICHT

Bevor Sie ein Headset anschließen, senken Sie den Pegel mit dem Regler PHONES 1 auf der Oberseite vollständig ab. Andernfalls können plötzliche laute Geräusche in Ihrem Headset Ihr Gehör oder Ihr Headset schädigen.

Ein Bluetooth-Gerät verbinden

Siehe „Ein Gerät über Bluetooth verbinden“ auf Seite 74.

Den Stecker des Wechselstromadapters wechseln

Anmerkung

Im Auslieferungszustand ist der Wechselstromadapter PS-P1220E NUT mit dem Stecker A für den US-Markt bestückt. Führen Sie die folgenden Schritte aus, um den Steckereinsatz auszutauschen (für Deutschland, Österreich und die Schweiz ist Stecker C der richtige).

1. Schieben Sie den Knopf ① in Pfeilrichtung und entfernen Sie den Steckereinsatz A.

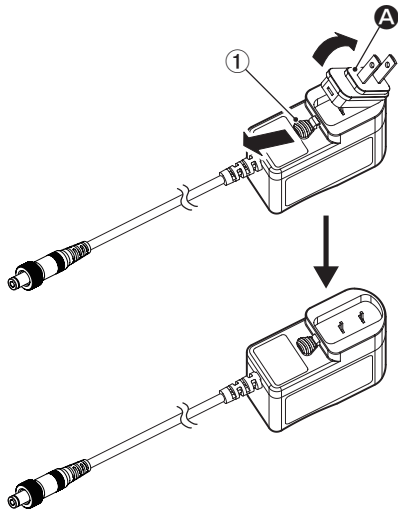

2. Wählen Sie den für Ihr Stromnetz geeigneten Steckertyp aus (B, C oder D).
3. Schieben Sie erneut den Knopf ① in Pfeilrichtung und setzen Sie den Steckereinsatz ein.

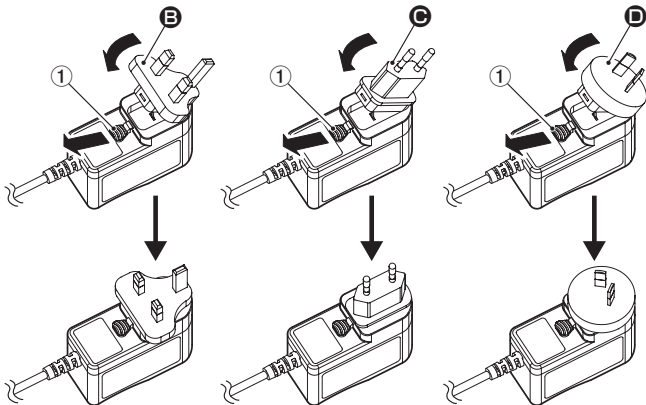

Damit ist der Vorgang abgeschlossen.

Vergewissern Sie sich noch einmal, dass der Stecker gerade und fest sitzt, und verbinden Sie den Wechselstromadapter anschließend mit einer in der Nähe befindlichen Steckdose.

VORSICHT

Verwenden Sie den Adapter keinesfalls, wenn dieser offensichtlich nicht korrekt zusammengesetzt oder beschädigt ist. Andernfalls besteht Brand- oder Stromschlaggefahr. Wenden Sie sich im Schadensfall an Ihren Händler oder ein Tascam-Servicecenter.

Den Wechselstromadapter anschließen

VORSICHT

Verwenden Sie ausschließlich den für dieses Gerät vorgesehenen Wechselstromadapter (Tascam PS-P1220E NUT). Die Verwendung eines anderen Adapters kann zu Fehlfunktionen führen, und es besteht Brand- oder Stromschlaggefahr.

1. Verbinden Sie den Gleichstromstecker des mitgelieferten Wechselstromadapters (PS-P1220E NUT) wie in der Abbildung gezeigt mit dem Anschluss DC IN 12V des Geräts.

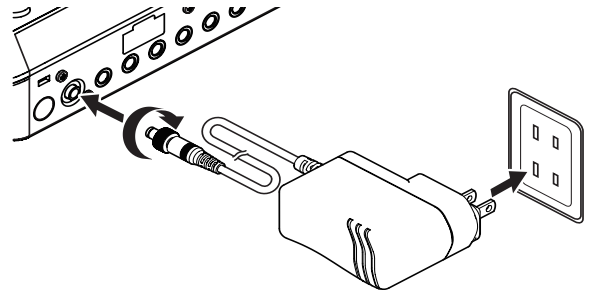

2. Drehen Sie die Befestigungsschraube des Gleichstromsteckers fest.
3. Verbinden Sie den Wechselstromadapter mit einer nahe gelegenen Steckdose.

Das Interface ein- und ausschalten

■ Einschalten

Drücken Sie die Taste POWER auf der Rückseite, um das Gerät einzuschalten.

Während des Startvorgangs erscheint das Logo des Mixcast 4 auf dem Display. Anschließend erscheint die unten gezeigte Hauptseite.

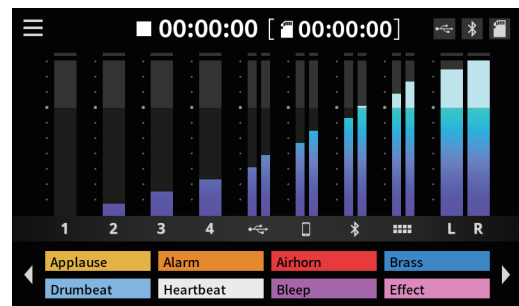

Die Hauptseite auf dem Display

Beim ersten Einschalten des Geräts nach dem Kauf erscheint eine Kurzanleitung. Anschließend erscheint die Seite Sonstiges auf dem Touchscreen, wo Sie die Sprache wählen sowie Datum und Uhrzeit einstellen können (siehe nächste Seite).

■ Ausschalten

1. Um das Gerät auszuschalten, halten Sie die Taste **POWER** erneut länger gedrückt.
2. Lassen Sie die Taste los, sobald der folgende Bestätigungsdialog erscheint.



Tippen Sie auf **Ja**, um das Interface herunterzufahren und auszuschalten.

Die Kurzanleitung im Überblick

Nach dem Einschalten erscheint eine Kurzanleitung, die Ihnen die Grundlagen der Bedienung erklärt. Wenn Sie diese Kurzanleitung überspringen wollen, tippen Sie auf das Schließen-Symbol (X).

Wählen Sie bei Bedarf „Kurzanleitung nicht mehr anzeigen“. (Diese Meldung erscheint wieder, nachdem das Gerät auf seine Werkseinstellungen zurückgesetzt wurde. Einzelheiten zum Zurücksetzen finden Sie im Referenzhandbuch.)

Eine SD-Karte einlegen

Mixcast 4 nutzt SD-Karten zum Speichern von Aufnahmen. Verwenden Sie ausschließlich SD-, SDHC- oder SDXC-Karten der Klasse 10 (Class 10) oder höher.

Anmerkung

- Eine SD-Karte gehört nicht zum Lieferumfang. Ihr Fachhändler hilft Ihnen gerne weiter.
- Wir empfehlen SD-Karten mit mindestens 64 GB Speicherkapazität, da Mehrspuraufnahmen von allen Eingängen viel Platz beanspruchen.
- Eine Liste der mit dem Gerät erfolgreich getesteten Speicherkarten finden Sie auf der deutschsprachigen Tascam-Website. Gehen Sie dort zur entsprechenden Produktseite (<https://tascam.eu/de/mixcast4>). Sollten Sie Zweifel haben, können Sie sich auch an den Tascam-Kundendienst wenden.

1. Öffnen Sie die Kartenschachtabdeckung auf der Geräte-
rückseite.
2. Setzen Sie die SD-Karte in den Kartenschacht ein, bis sie
mit einem Klicken einrastet.
3. Schließen Sie die Abdeckung wieder.

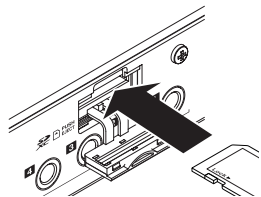

Wenn beim Einlegen einer SD-Karte ein Dialog auf dem Touchscreen erscheint, der das Formatieren der Karte vorschlägt, folgen Sie den Anweisungen zum Formatieren der Karte.

Anmerkung

Die optimale Leistung während der Aufnahme ist nur mit SD-Karten gewährleistet, die mit diesem Gerät formatiert wurden. Formatieren Sie alle Speicherkarten, die Sie mit dem Mixcast 4 verwenden wollen, immer mit dem Gerät selbst. Wenn Sie mit dem Gerät auf einer SD-Karte aufnehmen, die auf einem Computer oder einem anderen Gerät formatiert wurde, können Fehler auftreten.

Wichtig

Durch das Formatieren werden sämtliche Daten auf der Karte unwiderruflich gelöscht. Erstellen Sie vor dem Formatieren eine Sicherungskopie aller Daten, die Sie behalten wollen.

Die SD-Karte entnehmen

Stoppen Sie zuerst alle Vorgänge oder schalten Sie das Gerät aus. Drücken Sie dann die Karte vorsichtig etwas hinein, worauf sie sich löst und entnommen werden kann.

Wichtig

Entnehmen Sie die SD-Karte keinesfalls während des laufenden Betriebs (Aufnahme, Wiedergabe, Schreibvorgang). Andernfalls wird möglicherweise die aktuelle Datei beschädigt und es kommt zum Datenverlust. Zudem können plötzliche laute Geräusche auftreten, die Ihr Gehör oder Ihre Abhöranlage schädigen.

Sprache, Datum und Uhrzeit einstellen

Wenn Sie das Gerät nach dem Kauf zum ersten Mal einschalten und immer dann, wenn Datum und Uhrzeit sich zurückgesetzt haben, erscheint die Einstellungsseite Others (Sonstiges).

■ Die Sprache der Benutzeroberfläche wählen

Wählen Sie unter Language/Sprache die gewünschte Sprache für Menüs und Meldungen aus.

Voreingestellt ist Englisch (English).

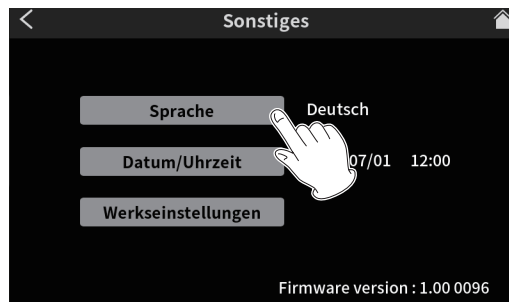

Sprache, Datum und Uhrzeit auf der Seite Others (Sonstiges)

Auswahlmöglichkeiten:

English	Englisch (Voreinstellung)
日本語	Japanisch
Français	Französisch
Español	Spanisch
Deutsch	Deutsch
Italiano	Italienisch
Русский язык	Russisch
中文	Chinesisch
한글	Koreanisch

■ Datum und Uhrzeit einstellen

1. Tippen Sie auf der Seite Sonstiges auf Datum/Uhrzeit.

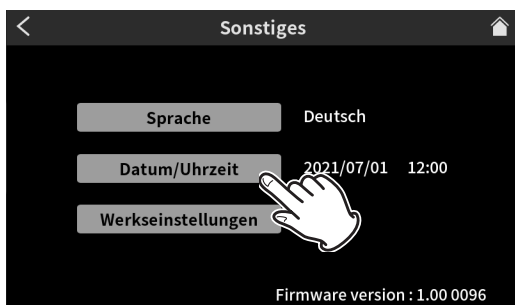

Sprache, Datum und Uhrzeit auf der Seite Sonstiges

Die Einstellungsseite für Datum und Uhrzeit erscheint.

2. Wischen Sie nach oben und unten, um die gewünschten Werte auszuwählen.

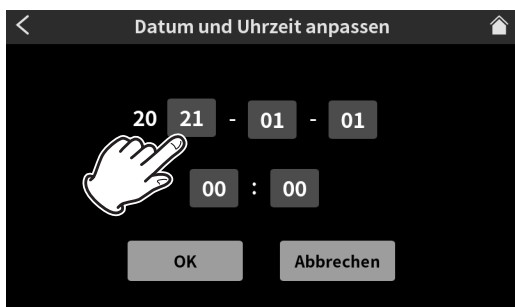

Die Seite zum Anpassen von Datum und Uhrzeit

3. Wenn Sie fertig sind, tippen Sie auf OK.

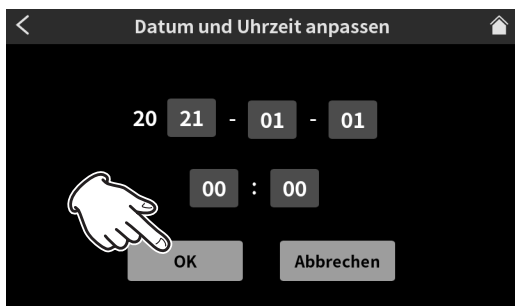

Anmerkung

Sie Seite Sonstiges erreichen Sie über das Menüsymbol und das Symbol für die Hardware-Einstellungen.

Der Touchscreen im Überblick

■ Die Hauptseite

Nach dem Einschalten des Geräts erscheint auf dem Touchscreen die unten gezeigte Hauptseite.

Auf diesem berührungsempfindlichen Bildschirm können Sie die Eingangspegel kontrollieren und den aktuellen Status des Audiotransports sehen. Über das Menüsymbol gelangen Sie zu den verschiedenen Einstellungen.

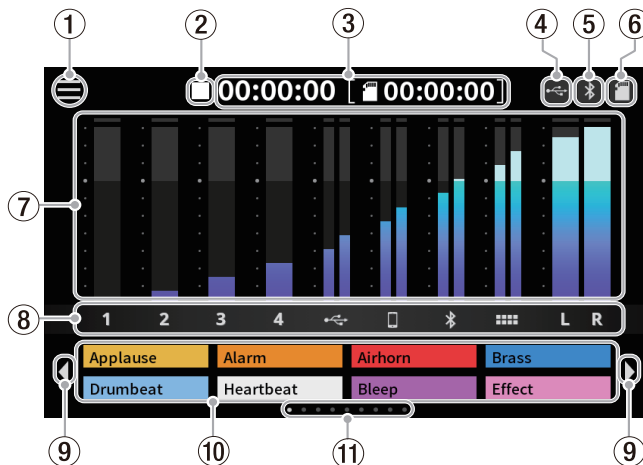

① Menüsymbol

Hiermit rufen Sie das Menü auf. (Siehe „Das Hauptmenü“ auf Seite 73.)

② Status des Audiotransports

Dieses Symbol zeigt den aktuellen Zustand des Audiotransports an.

Symbol	Bedeutung
■	Gestoppt
●	Aufnahme
●	Aufnahmebereitschaft (Pause)

③ Laufzeitanzeige

Hier erscheint die verstrichene Aufnahmezeit oder die auf der SD-Karte verbleibende Aufnahmezeit (Stunden:Minuten:Sekunden).

④ USB-Symbol

Das Symbol  erscheint, wenn ein Computer oder anderes Gerät per USB angeschlossen ist.

⑤ Bluetooth-Symbol



Das Symbol  erscheint, wenn ein Bluetooth-Gerät mit dem Interface verbunden ist. Während der Bluetooth-Kopplung blinkt das Symbol.

⑥ SD-Kartensymbol

Wenn eine SD-Karte eingelegt ist, erscheint hier das Symbol .

⑦ Pegelanzeigen

Zeigen die Kanalpegel an.

- 1-4, , , : Pegel der an die Stereomischung (2MIX) geleiteten Signale
- L, R: Pegel der Stereomischung (2MIX)

⑧ Bezeichner der Eingangskanäle

⑨ Vorheriger/nächster Satz Sound-Pads (◀ / ▶)

Tippen Sie auf diese Pfeile, um zum vorherigen/nächsten Satz Sound-Pads zu wechseln.

⑩ Auswahlflächen für die Sound-Pads

Hier erscheinen die Dateinamen der Sounds, die den Sound-Pads aktuell zugewiesen sind. (Siehe „Die Sound-Pads im Überblick“ auf Seite 77.)

- ⑪ **Positionsanzeige für die Sound-Pads**
Die Position des aktuell ausgewählten Sound-Pad-Satzes erscheint hier hervorgehoben.

■ Das Hauptmenü

Tippen Sie auf der Hauptseite das Menüsymbol, um das unten gezeigte Menü aufzurufen. Tippen Sie dann auf eines der Symbole, um zu den verschiedenen Einstellungen zu gelangen.

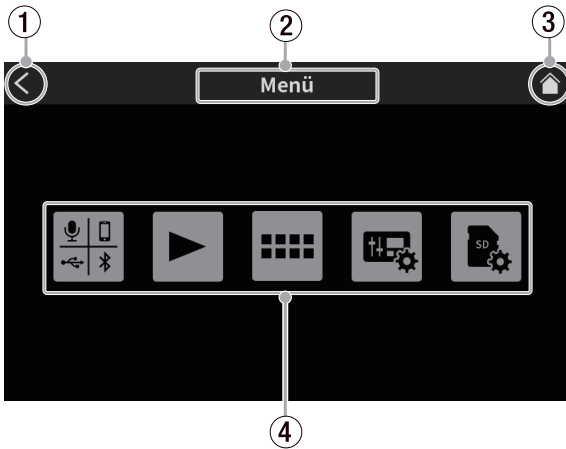

- ① **Zurück (<)**
Tippen Sie hierauf, um zur vorhergehenden Seite zu gelangen.
- ② **Bezeichnung der Displayseite**
Hier erscheint die Bezeichnung der gerade geöffneten Menüseite.
- ③ **Zur Hauptseite (🏠)**
Hiermit rufen Sie die Hauptseite auf dem Display auf.
- ④ **Symbole der Untermenüs**
- Eingang
Öffnet die Seite für die Eingangseinstellungen.
 - Wiedergabe
Öffnet die Seite für die Podcast-Wiedergabe.
 - SoundPad-Einstellungen
Öffnet die Seite für die Sound-Pad-Einstellungen.
 - Hardware-Einstellungen
Öffnet die Seite für die verschiedenen Hardware-Einstellungen.
 - SD-Karten-Einstellungen
Öffnet die Seite mit Einstellungen/Funktionen für die SD-Karte.

Einstellungen für Mikrofone vornehmen

Für die an den Buchsen **MIC INPUT 1-4** angeschlossenen Mikrofone können Sie verschiedene Einstellungen vornehmen. Die folgenden Schritte erklären, wie Sie auf dem Touchscreen den jeweiligen Mikrofontyp auswählen.

1. **Tippen Sie auf der Hauptseite das Menüsymbol (☰), um das Menü aufzurufen.**

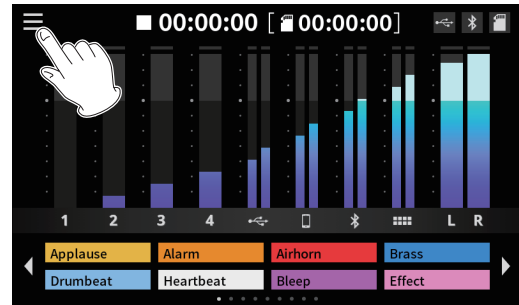

Die Hauptseite

2. **Tippen Sie auf das Symbol für die Eingänge (☰).**

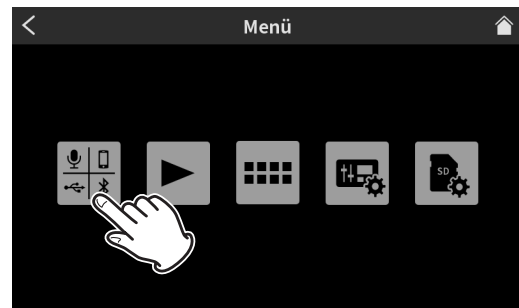

Das Hauptmenü

Die Seite für die Eingangswahl erscheint.

3. **Tippen Sie auf das Mikrofonsymbol (🎤 - 🎤) für das angeschlossene Mikrofon, um dessen Pegelseite aufzurufen.**

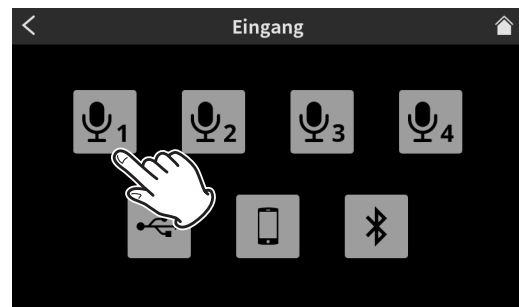

Die Seite für die Eingangswahl

4. **Wählen Sie den Mikrofontyp (Kondensator/Dynamisch).**



Pegel- und weitere Einstellungen für den Mikrofoneingang

Wichtig

- Bei der Auswahl Kondensator *gibt das Gerät Phantomspannung (48 Volt) an der entsprechenden Eingangsbuchse aus. Ändern Sie vor dem Trennen eines Kondensatormikrofon*

die Einstellung auf **Dynamisch**, um die **Phantomspesung** auszuschalten.

- Wenn Sie ein dynamisches Mikrofon an einen Eingang (MIC INPUT) anschließen, der auf **Kondensator** eingestellt ist, kann das Mikrofon Schaden nehmen. Auf der Hauptseite erkennen Sie die eingeschaltete Phantomspesung (Einstellung **Kondensator**) an einem roten Punkt neben der Kanalnummer.

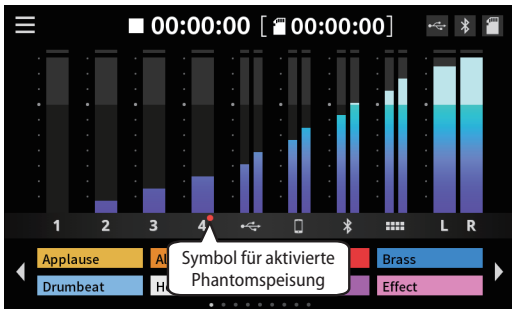

Kanal 3 ist auf ein Kondensatormikrofon eingestellt (Phantomspesung eingeschaltet)

Ein Gerät über Bluetooth verbinden

Mixcast 4 ist mit einem Bluetooth-Modul für Audioübertragung ausgestattet. Damit können Sie Tonmaterial, das Sie auf einem Bluetooth-A2DP-kompatiblen Gerät wie einem Mobilgerät oder Computer abspielen, im Mixcast 4 weiterverarbeiten. Umgekehrt ist es möglich, Tonmaterial von Mixcast 4 über ein solches Bluetooth-Gerät auszugeben.

Anmerkung

Für das Koppeln ist es erforderlich, auch am Bluetooth-Gerät bestimmte Eingaben vorzunehmen. Nähere Hinweise finden Sie in der Bedienungsanleitung des Bluetooth-Geräts.

1. Tippen Sie auf der Hauptseite das Menüsymbol (☰), um das Menü aufzurufen.
2. Tippen Sie auf das Symbol für die Eingänge (🔊).

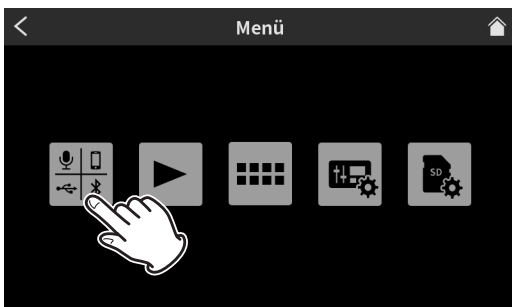

Das Hauptmenü

Die Seite für die Eingangseinstellungen erscheint.

3. Tippen Sie auf das Bluetooth-Symbol.



Die Seite für die Eingangswahl

Die folgende Seite erscheint.

4. Tippen Sie auf **Koppeln**, um die Bluetooth-Kopplung zu starten.

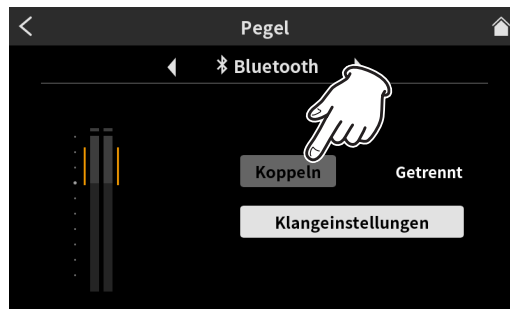

Koppeln eines Bluetooth-Geräts

5. Wählen Sie auf dem zu koppelnden Bluetooth-Gerät „TASCAM Mixcast“ aus, um die Verbindung herzustellen. Sobald die Verbindung steht, können Sie das Bluetooth-Gerät als Tonquelle und für die Ausgabe von Tonmaterial verwenden.

Einstellungen und weitere Einzelheiten zu Bluetooth finden Sie im Referenzhandbuch.

Ein iOS-, iPadOS-, Android-Gerät oder einen Computer mit dem Mixcast 4 verwenden

Wenn Sie ein Smartphone, Tablet oder Computer mit dem Gerät verbinden, können Sie Effektsounds, Hintergrundmusik und anderes Audiomaterial in die Sound-Pads laden. Zudem können Sie damit Podcasts, die Sie mit dem Gerät aufgenommen haben, nachträglich bearbeiten. Dazu muss der TASCAM Podcast Editor auf dem Computer installiert sein. (Siehe „TASCAM Podcast Editor installieren“ auf Seite 76.)

Wenn Sie das Gerät an einen Computer anschließen, können Sie die USB-Massenspeicher- und USB-Audiofunktionen nutzen. Einzelheiten zu diesen Funktionen finden Sie im Referenzhandbuch.

Schließen Sie ein USB-Kabel auf der Geräterückseite an und verbinden Sie es mit einem USB-2.0- oder USB-3.0-Anschluss des Mobilgeräts oder Computers.

Sobald die Verbindung steht, leuchtet das USB-Symbol auf der Hauptseite hell (siehe „Die Hauptseite“ auf Seite 72).

Anmerkung

Verwenden Sie keinen USB-Hub, sondern verbinden Sie den Recorder über das mitgelieferte USB-Kabel* direkt mit einem USB-Anschluss des anderen Geräts. Andernfalls kann es sein, dass die Datenübertragung nicht richtig funktioniert.

* (Wenn Sie ein anderes USB-Kabel verwenden, achten Sie darauf, dass es sich um ein möglichst kurzes, hochwertiges Kabel mit USB-Zertifizierung handelt.)

Aufnehmen (grundsätzliche Vorgehensweise)

Standardmäßig umfasst eine Aufnahme 14 Kanäle, einschließlich aller Eingangskanäle und der Stereomischung (2MIX). (Sie können aber auch nur die Stereomischung aufnehmen. Einzelheiten dazu finden Sie im Referenzhandbuch.)

1. Tippen Sie auf das Home-Symbol (🏠), um zur Hauptseite zu gelangen.
2. Passen Sie mit den Kanalfadern die Pegel der einzelnen Kanäle so an, dass eine ausgewogene Mischung entsteht. Beobachten Sie dabei auch die Pegelanzeigen.
3. Drücken Sie die Taste REC/PAUSE ●, um die Aufnahme zu starten.



Sobald die Aufnahme beginnt, leuchtet die Taste **REC/PAUSE** ● rot, und das Gerät beginnt damit, Dateien auf der SD-Karte zu speichern.

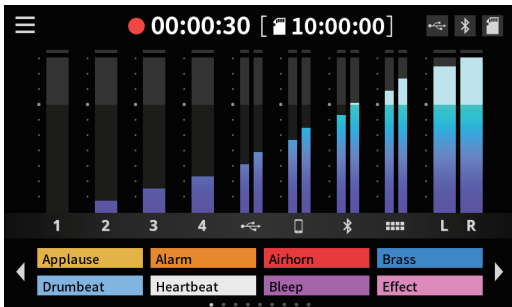

Darstellung während der Aufnahme

- Während der Aufnahme erscheint das Aufnahmesymbol ● auf der Hauptseite.
 - Die Laufzeitanzeige auf der Hauptseite informiert über die verstrichene Zeit.
 - Um die Aufnahme vorübergehend anzuhalten, drücken Sie erneut **REC/PAUSE** ●. Während der Pause blinkt die Taste rot. Auf der Hauptseite erscheint das Pausensymbol ● || und die Laufzeitanzeige auf der Hauptseite stoppt.
 - Während der Aufnahme und Aufnahmepause leuchtet die Stopptaste ■ orange.
 - Drücken Sie die Taste während der Pause noch einmal, um die Aufnahme fortzusetzen.
4. Um die Aufnahme zu beenden, drücken Sie die Taste **STOP** ■.



Bestätigen Sie die erscheinende Sicherheitsabfrage, indem Sie auf Ja tippen.

Die Aufnahmetaste und die Stopptaste erlöschen.

Es erscheint eine Seite, auf der Sie den Dateinamen für die Aufnahme ändern können.

5. Geben Sie den Dateinamen ein und tippen Sie auf **OK**, um den Podcast zu speichern.

Aufnahmedateien (Podcasts) speichert das Mixcast 4 im Ordner PODCAST auf der SD-Karte. Diese Podcasts können Sie mit dem Podcast-Editor öffnen und bearbeiten. Weitere Einzelheiten finden Sie in der Bedienungsanleitung für TASCAM Podcast Editor.

Aufnahmen wiedergeben (grundsätzliche Vorgehensweise)

Sie können Dateien (Podcasts) wiedergeben, die sich im Ordner PODCAST der SD-Karte befinden.

1. Tippen Sie auf der Hauptseite das Menüsymbol (☰), um das Menü aufzurufen.
2. Tippen Sie im Menü auf das Wiedergabe-Symbol (▶). Die Wiedergabeseite erscheint.

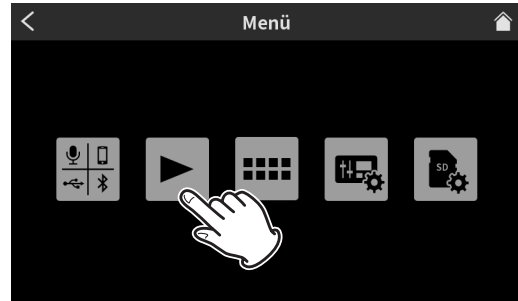

Das Hauptmenü

3. Tippen Sie auf den Namen eines Podcasts.



Die Wiedergabeseite

4. Tippen Sie auf das Wiedergabesymbol ▶ unten links.



Die Wiedergabetaste auf der Wiedergabeseite

Das Symbol wird nun zu einem Pausensymbol (||).

- Um die Wiedergabe vorübergehend anzuhalten, tippen Sie auf das Pausensymbol (||).
- Um die Wiedergabe fortzusetzen, tippen Sie erneut auf ▶.
- Sobald Sie einen anderen Podcast auswählen oder die Seite verlassen, endet die Wiedergabe.

TASCAM Podcast Editor im Überblick

Mit TASCAM Podcast Editor (im Folgenden „Podcast-Editor“), einer speziell für die Arbeit mit dem Mixcast 4 vorgesehenen Software, können Sie Effektsounds, Hintergrundmusik und anderes Audiomaterial in die Sound-Pads laden. Zudem können Sie damit Podcasts, die Sie mit dem Gerät aufgenommen haben, nachträglich bearbeiten.

Installieren Sie den Podcast-Editor auf einem Smartphone, Tablet- oder Desktop-Computer, das/den Sie mit Mixcast 4 verbinden.

Einzelheiten finden Sie in der Bedienungsanleitung zu TASCAM Podcast Editor.

Windows-Einstellungen für die Verwendung mit Podcast-Editor vornehmen

Nehmen Sie die folgenden Einstellung vor, bevor Sie den Podcast-Editor starten.

■ Toneinstellungen für Windows-Computer

Wählen Sie Ein- und Ausgabegerät, Abtastrate, Bitbreite und Anzahl der Kanäle entsprechend Ihrem Projekt.

1. Rufen Sie die Sound-Einstellungen von Windows auf.

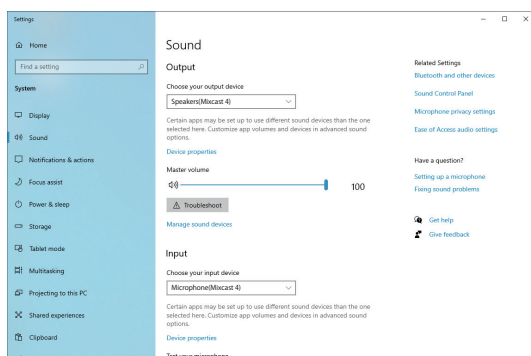

Anmerkung

Sie erreichen dieses Fenster am schnellsten, wenn Sie auf das Lautsprechersymbol in der Taskleiste rechtsklicken und dort die Option „Sound-Einstellungen öffnen“ auswählen.

- Wählen Sie als Ausgabegerät „Lautsprecher (Mixcast 4)“ aus.
- Wählen Sie als Eingabegerät „Mikrofon (Mixcast 4)“ aus.
- Wählen Sie „Sound-Systemsteuerung“, um das Sound-Fenster aufzurufen.
- Wählen Sie auf der Registerkarte „Aufnahme“ die Option „Mixcast 4“ aus.

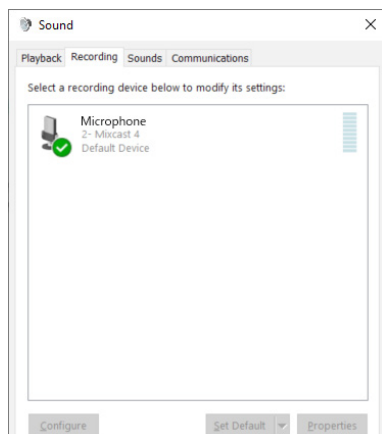

- Klicken Sie auf „Eigenschaften“ für „Mixcast 4“, um das Fenster „Eigenschaften von Mikrofon“ aufzurufen.

- Wählen Sie die Registerkarte „Erweitert“, um die Vorgabeeinstellungen festzulegen.

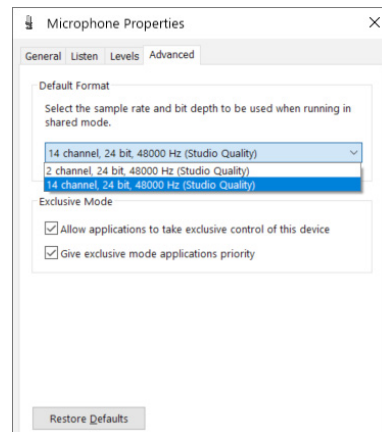

Für die Verwendung mit Podcast-Editor wählen Sie eine 14-kanalige Option aus.

Wählen Sie eine zweikanalige Option aus, wenn Sie OBS Studio oder ein anderes Programm verwenden, das zweikanalige Audiogeräte unterstützt.

Damit ist die Vorbereitung für Podcast-Editor abgeschlossen.

TASCAM Podcast Editor installieren

Installation auf einem iOS-, iPadOS- oder Android-Gerät

Suchen Sie im App Store für iOS/iPadOS und in Google Play für Android-Geräte nach „TASCAM Podcast Editor“. Laden Sie die App herunter und installieren Sie sie.

Anmerkung

Denken Sie daran, dass durch die Internetnutzung eventuell kostenpflichtiges Datenvolumen anfällt, für das Sie selbst aufkommen müssen.

■ Installation auf einem Windows-Computer

- Laden Sie die aktuelle Gerätesoftware von der Tascam-Website (<https://tascam.de/downloads/Mixcast+4>) herunter und speichern Sie diese auf Ihrem Computer.
- Entpacken Sie die Windows-Software (Zip-Datei) auf den Desktop oder in ein beliebiges Verzeichnis.
- Doppelklicken Sie in dem Ordner, der beim Entpacken angelegt wurde, auf die Datei „TASCAM_Mixcast_Installer_x.xx.exe“. Die Installation beginnt.
- Folgen Sie den Anweisungen auf dem Bildschirm, um die Software zu installieren.

■ Installation auf einem Mac

- Laden Sie die aktuelle Mac-Gerätesoftware von der Tascam-Website (<http://tascam.de/downloads/Mixcast+4>) herunter. Speichern Sie diese auf Ihrem Computer.
- Doppelklicken Sie auf die Datei „TASCAM_Mixcast_Installer_x.xx.dmg“, um das Disk-Image der Mac-Gerätesoftware zu entpacken. Doppelklicken Sie anschließend auf die Datei „Mixcast_Installer.pkg“ in dem geöffneten Ordner.
- Wenn der Installations-Assistent erscheint, klicken Sie auf „Weiter“.
- Folgen Sie den Anweisungen auf dem Bildschirm, um die Software zu installieren.

Anmerkung

Je nach den Einstellungen auf Ihrem Computer wird die heruntergeladene Datei möglicherweise automatisch entpackt. In diesem Fall entfällt der Schritt des Entpackens von Hand.

Die Sound-Pads im Überblick

Sie können Effektsounds, Hintergrundmusik und anderes Audio-material in die Sound-Pads laden und durch einfaches Antippen auf der Hauptseite abspielen.

Jeweils acht Sound-Pads bilden ein Set. Insgesamt gibt es neun solcher Sets (0–8), wobei Set 0 mit den ab Werk enthaltenen Sounds vorbelegt ist. Sie können also mit jedem Pad bis zu acht eigene Sounds verwenden.

Anmerkung

Die ab Werk enthaltenen Sounds lassen sich nicht ändern. Einzelheiten zur Bedienung der Sound-Pads finden Sie im Referenzhandbuch.

Sounds in die Sound-Pads laden

Sie können Sounds nur mit dem Podcast-Editor in die Pads laden. Hier beschreiben wir, wie Sie die mit dem Podcast Editor mitgelieferten Standard-Sounds in die Sound-Pads laden. Die Bedienungsanleitung zu TASCAM Podcast Editor erklärt, wie Sie andere Sounds laden können.

1. **Starten Sie den Podcast-Editor auf dem Smartphone, Tablet oder Computer.**
2. **Wählen Sie** Neues Projekt.
3. **Geben Sie eine Bezeichnung für das Projekt ein.**
4. **Wählen Sie einen Speicherort für das Projekt.**
5. **Klicken Sie auf** Erstellen.
- Die Hauptseite des Podcast-Editors erscheint.
6. **Klicken (oder tippen) Sie auf das Sound-Pad-Symbol (■ ■ ■ ■), um die Seite für die Sound-Pad-Einstellungen aufzurufen.**

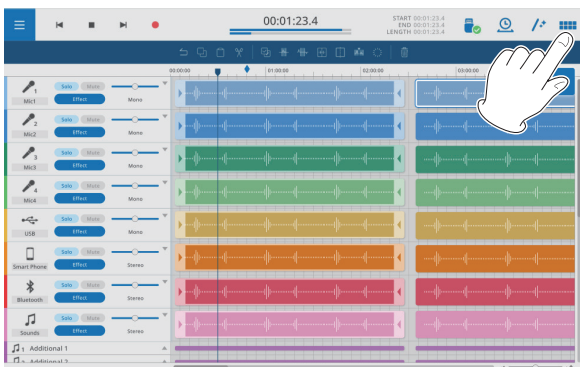

Die Hauptseite des Podcast-Editors

7. **Klicken Sie auf** Standard-Sounds.

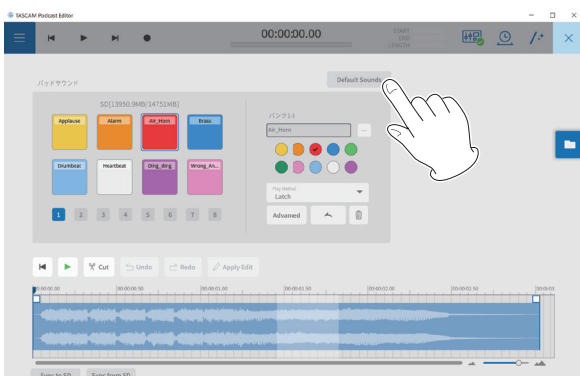

Die Seite zum Bearbeiten der Sound-Pads

Damit werden die Standard-Sounds in die Sound-Pads 1–8 von Set 1 geladen.

Sobald der Vorgang abgeschlossen ist, erscheinen die Dateinamen der zugewiesenen Sounds in den Schaltflächen der entsprechenden Sound-Pads auf der Hauptseite des Mixcast 4.

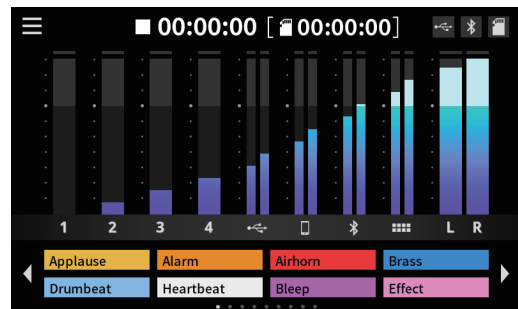

Darstellung wenn die Standardsounds zugewiesen sind

Problembhebung

Sollten Sie bei der Benutzung dieses Gerats auf Schwierigkeiten stoen, probieren Sie bitte zunachst die folgenden Losungsvorschlage aus, bevor Sie ihn zur Reparatur einliefern.

Wenn Sie das Problem damit nicht beheben konnten, wenden Sie sich bitte an Ihren Fachhandler oder an einen Tascam-Servicepartner.

■ Das Gerat lasst sich nicht einschalten

Vergewissern Sie sich, dass das Netzkabel fest in der Anschlussbuchse sitzt und mit einer Strom fuhrenden Steckdose verbunden ist.

■ Die SD-Karte wird nicht erkannt

- Vergewissern Sie sich, dass die Karte ordnungsgema eingesetzt ist.
- Stellen Sie sicher, dass es sich bei der Karte um einen unterstutzten Typ handelt (siehe Technische Daten).
- berprufen Sie, ob die SD-Karte mit dem richtigen Dateisystem formatiert ist.
- Stoppen Sie einmal die Wiedergabe oder Aufnahme.

■ Im SD-Karten-Betrieb reagiert das Gerat plotzlich nicht mehr

Es ist ein Problem beim Einlesen der SD-Karte aufgetreten. Werfen Sie die SD-Karte aus und setzen Sie sie erneut ein.

■ Keine Tonausgabe

- Sehen Sie nach, ob die Kanalfader entsprechend weit hochgezogen sind.
- berprufen Sie noch einmal die Einstellungen der angeschlossenen Gerate.
- Drehen Sie die Kopfhorerlautstarke (**PHONES**) auf.
- Sehen Sie nach, ob Kanale stummgeschaltet sind (**MUTE**).

■ Das Signal, das ich aufnehmen mochte, klingt verzerrt.

- Stellen Sie sicher, dass die Eingangspegel auf geeignete Werte eingestellt sind, so dass die Eingange nicht bersteuern.
- berprufen Sie, ob moglicherweise schon der Ausgangspegel einer externen Quelle zu hoch ist.

■ Aufnehmen ist nicht moglich

- Vergewissern Sie sich, dass noch genugend Platz auf der Speicherkarte ist.
- Aufnehmen ist nicht moglich, wenn die Gesamtzahl von 5000 Ordnern und Dateien erreicht ist.

■ Wiedergeben ist nicht moglich

Vergewissern Sie sich, dass es sich um eine WAV-Datei mit einer Abtastrate von 48 kHz und einer Auflosung von 24 Bit handelt.

■ Es treten Storgerausche auf

- berprufen Sie, ob moglicherweise eines der Verbindungskabel schlechten Kontakt hat.
- Gerausche konnen auftreten, wenn sich ein Fernseher, Radio, Leistungsverstarker oder anderes Gerat mit groem Transformator in der Nahe des Recorders befindet. (Siehe „Erganzende Vorsichtsmanahmen und geeignete Aufstellungsorte“ auf Seite 65.)

■ Der Ton ber Bluetooth ist abgehackt oder verrauscht

- berprufen Sie, ob sich WLAN-Gerate, andere Bluetooth-Gerate, Mikrowellengerate oder ahnliche Gerate in der Nahe befinden.

Halten Sie solche Gerate wahrend des Betriebs so weit wie moglich entfernt.

- Versuchen Sie den Abstand zwischen dem Interface und dem anderen Bluetooth-Gerat zu verringern. Versuchen Sie die Ausrichtung des Bluetooth-Gerats zum Interface zu verandern.
- Wenn Sie auf dem Smartphone andere Apps als solche fur die Musikwiedergabe verwenden, kann das zu Aussetzern bei der Wiedergabe fuhren. Beenden Sie in diesem Fall die anderen Apps.

■ Die Bluetooth-Verbindung lasst sich nicht herstellen oder bricht ab

- Vergewissern Sie sich, dass das Bluetooth-Gerat eingeschaltet ist und dessen Bluetooth-Funktion aktiviert ist.
- Vergewissern Sie sich, dass das Bluetooth-Gerat nicht zu weit entfernt ist.
Befinden sich beispielsweise Wande oder andere Hindernisse zwischen dem Interface und dem anderen Bluetooth-Gerat?
- Versuchen Sie die Ausrichtung des Bluetooth-Gerats zum Interface zu verandern.
- Schalten Sie das Interface aus und starten Sie es neu.
- Entfernen Sie den Bluetooth-Eintrag „Mixcast 4“ von dem anderen Bluetooth-Gerat und versuchen Sie, die Gerate erneut zu koppeln. (Siehe „Ein Gerat ber Bluetooth verbinden“ auf Seite 74.)

■ Das Koppeln mit einem anderen Bluetooth-Gerat schlagt fehl

- Vergewissern Sie sich, dass das betreffende Gerat A2DP unterstutzt.
- Stellen Sie sicher, dass sich das andere Bluetooth-Gerat in einem Zustand befindet, in dem die bertragung moglich ist. Nahere Hinweise finden Sie in der Bedienungsanleitung des Bluetooth-Gerats.
- Schalten Sie das Interface und das Bluetooth-Gerat aus und anschlieend wieder ein, und versuchen Sie dann erneut, die Gerate zu koppeln.
- Schalten Sie alle anderen in der Nahe befindlichen Bluetooth-Gerate aus, ausgenommen das Gerat, mit dem Sie eine Verbindung herstellen wollen.
- Entfernen Sie den Bluetooth-Eintrag „Mixcast 4“ von dem anderen Bluetooth-Gerat und versuchen Sie, die Gerate erneut zu koppeln. (Siehe „Ein Gerat ber Bluetooth verbinden“ auf Seite 74.)

■ **Der Computer erkennt das Interface nicht, wenn es per USB mit ihm verbunden ist**

- Das Interface funktioniert nicht an einem USB-1.1-Anschluss. Verbinden Sie es mit einem USB-2.0- oder USB-3.0-Anschluss.
- Verwenden Sie keinen USB-Hub oder -Verteiler. Verbinden Sie das Gerät immer direkt mit einem der eingebauten USB-Anschlüsse des Computers.
- Wenn Sie das Problem mit den oben genannten Maßnahmen nicht lösen können, schließen Sie das Gerät an einem anderen USB-Anschluss des Computers an.

■ **Wenn eine USB-Verbindung besteht, kommt es zu Aussetzern im Ton oder es sind Geräusche zu hören**

- Möglicherweise ist der Prozessor des Computers überlastet.
- Wenn der Computer über WLAN verfügt oder ein Programm wie eine Antivirensoftware im Hintergrund läuft, schalten Sie beide während der Verwendung des Mixcast 4 aus. Wählen Sie außerdem in den Systemeinstellungen des Computers unter „Energieoptionen“ die Einstellung „Höchsteistung“.
- Verwenden Sie möglichst immer das mitgelieferte USB-Kabel. (Wenn Sie ein anderes USB-Kabel verwenden, achten Sie darauf, dass es sich um ein möglichst kurzes, hochwertiges Kabel mit USB-Zertifizierung handelt.)
- Verwenden Sie möglichst einen USB-Anschluss, der sich auf der Hauptplatine des Computers befindet. An anderen Stellen herausgeführte USB-Anschlüsse sorgen häufiger für Probleme.

Technische Daten

Recorder

Aufnahme-/Wiedergabemedien	SD-Karten (64 MByte – 2 GByte) SDHC-Karten (4–32 GByte) SDXC-Karten (48–512 GByte)
----------------------------	--

Aufnahme-/Wiedergabeformate	Zweikanalige Stereo- bzw. 14-kanalige Dateien, 48 kHz, 24 Bit (WAV/BWF-Format)
-----------------------------	--

Analoge Audioeingänge

■ Mikrofoneingänge 1–4

Anschlussstyp	XLR/TRS-Kombibuchse
XLR	XLR-3-31 (1 = Masse, 2 = heiß (+), 3 = kalt (-))
Klinke	6,3-mm-Klinkenbuchse, 3-polig (Spitze: heiß (+), Ring: kalt (-), Hülse: Masse)
Maximaler Eingangspegel	+10 dBu (LEVEL auf Minimum)
Nominaler Eingangspegel	-10 dBu (LEVEL auf Minimum)
Minimaler Eingangspegel	-76,5 dBu (LEVEL auf Maximum)
Max. Eingangsverstärkung	66,5 dB
Eingangsimpedanz	2,1 k Ω

■ Headset-Anschluss (TRRS) (CTIA-Standard)

Anschlussstyp	3,5-mm-Miniklinkenbuchse, 4-polig
Maximaler Eingangspegel	+4 dBV (LEVEL auf Minimum)
Nominaler Eingangspegel	-16 dBV (LEVEL auf Minimum)
Minimaler Eingangspegel	-82,5 dBV (LEVEL auf Maximum)
Max. Eingangsverstärkung	66,5 dB
Eingangsimpedanz	2 k Ω

■ Stereo-Line-Eingang (TRRS) (CTIA-Standard)

Anschlussstyp	3,5-mm-Miniklinkenbuchse, 4-polig
Maximaler Eingangspegel	+8 dBV
Nominaler Eingangspegel	-12 dBV
Eingangsimpedanz	12 k Ω

■ Symmetrischer Stereo-Line-Eingang (LINE IN L/R)

Anschlussstyp	6,3-mm-Klinkenbuchse, 3-polig (Spitze: heiß (+), Ring: kalt (-), Hülse: Masse)
Maximaler Eingangspegel	+24 dBu
Nominaler Eingangspegel	+4 dBu
Eingangsimpedanz	11 k Ω

Analoge Audioausgänge

■ Kopfhöreranschlüsse (PHONES 1–4)

Anschlussstyp	6,3-mm-Stereoklinkenbuchse
Max. Ausgangsleistung	45 mW + 45 mW (THD+N: 0,1 % oder weniger, 32 Ω Lastimpedanz)

■ Headset-Anschluss (PHONES, TRRS) (CTIA-Standard)

Anschlussstyp	3,5-mm-Miniklinkenbuchse, 4-polig Parallelschaltung mit PHONES 1
---------------	--

■ Line-Ausgang (LINE OUT, TRRS) (CTIA-Standard)

Anschlussstyp	3,5-mm-Miniklinkenbuchse, 4-polig
Maximaler Ausgangspegel	-25 dBu
Nominaler Ausgangspegel	-45 dBu
Ausgangsimpedanz	100 Ω

■ Symmetrischer Stereo-Monitor-Ausgang (MONITOR OUT L/R)

Anschlussstyp	6,3-mm-Klinkenbuchse, 3-polig (Spitze: heiß (+), Ring: kalt (-), Hülse: Masse)
Maximaler Ausgangspegel	+20 dBu
Nominaler Ausgangspegel	+0 dBu
Ausgangsimpedanz	200 Ω

■ Line-Ausgang (LINE OUT)

Anschlussstyp	3,5-mm-Stereominiklinkenbuchse
Maximaler Ausgangspegel	+6 dBV
Nominaler Ausgangspegel	-14 dBV
Ausgangsimpedanz	200 Ω

Sonstige Eingänge und Ausgänge

■ USB-Anschluss

Anschlussstyp	USB-Typ-C-Buchse
Format	USB 2.0 High-Speed USB Audio Class 2.0 USB Mass Storage Class

Leistungsdaten Audio

Äquivalentes Eingangsrauschen der Mikrofonverstärker (EIN)	\leq -125 dBu (150 Ω , LEVEL auf Maximum)
Frequenzbereich	20 Hz – 20 kHz, \pm 0,3 dB (Mikrofoneingänge 1–4, JEITA)
Fremdspannungsabstand	101 dB (Mikrofoneingänge 1–4, Kanalfader auf 0, 20-kHz-SPCL-Tiefpassfilter, A-bewertet)
Verzerrung	0,003 % (Mikrofoneingänge 1–4, 1 kHz Sinus, Kanalfader auf 0, 20-kHz-SPCL-Tiefpassfilter)
Übersprechdämpfung	\geq 95 dB

Anmerkung zu JEITA:
Messungen entsprechend JEITA-Standard CP-2905B.

Ungefähre Aufnahmezeit (Stunden:Minuten)

Aufnahmeformat	Kapazität		
	4 GB	8 GB	
WAV, 48 kHz, 24 Bit	14 Kanäle	0:35	1:10
	2 Kanäle	4:07	8:15

Die angegebenen Zeiten stehen nicht für eine ununterbrochene Aufnahme zur Verfügung. Die Angaben beziehen sich auf die Gesamtaufnahmezeit entsprechend der Speicherkapazität der verwendeten SD-Karte.

Bluetooth

Sendeklasse	2 (ca. 10 m* freie Übertragungsstrecke)
Unterstütztes Profil	A2DP
Unterstützte A2DP-Codecs	SBC, AAC
Unterstützter A2DP-Kopierschutzmechanismus	SCMS-T

*Die angegebene Übertragungsdistanz ist ein ungefährender Wert. Sie kann je nach Umgebungsbedingungen abweichen.

Systemvoraussetzungen Computer

Das Gerät wurde mit handelsüblichen Computersystemen getestet, die den unten genannten Anforderungen entsprechen. Das ist jedoch keine Garantie dafür, dass es mit jedem Computer funktioniert, der diese Anforderungen erfüllt.

Aktualisierte Hinweise zur Kompatibilität mit verschiedenen Betriebssystemen finden Sie gegebenenfalls auf unserer Website (<https://tascam.de/>).

■ Windows

Unterstützte Betriebssysteme	Windows 10, 64 Bit
Hardware-Anforderungen	Windows-Computer mit einem USB-Anschluss (2.0 oder höher); Der Betrieb des Tascam-Treibers mit ARM64-CPU ist nicht garantiert.

■ Mac

Unterstützte Betriebssysteme	macOS Big Sur (11.0) macOS Catalina (10.15)
Hardware-Anforderungen	Mac mit einem USB-Anschluss (2.0 oder höher)

■ Android-Geräte

Unterstützte Betriebssysteme	Android 11 Android 10 Kompatibilität mit dieser Version ist keine Garantie für korrekte Funktion mit jedem Gerät.
------------------------------	---

■ iOS/iPadOS-Geräte

Unterstützte Betriebssysteme	iOS 14 / iPadOS 14 iOS 13 / iPadOS 13
------------------------------	--

Stromversorgung und sonstige Daten

Stromversorgung	Spezieller Wechselstromadapter (Tascam PS-P1220E NUT), DC 12 V
Leistungsaufnahme	12,5 W (maximal)
Gewicht	2,55 kg
Betriebstemperaturbereich	0–40 °C
Abmessungen (B × H × T)	375 mm × 57 mm × 264 mm (ohne vorstehende Teile) 375 mm × 71 mm × 267 mm (über alles)

Maßzeichnung

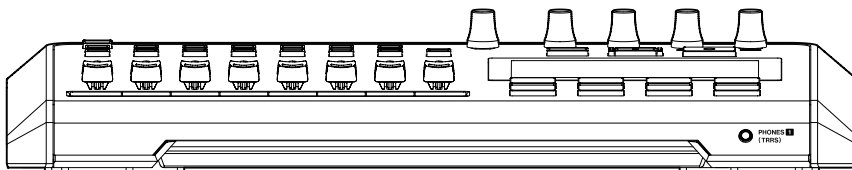
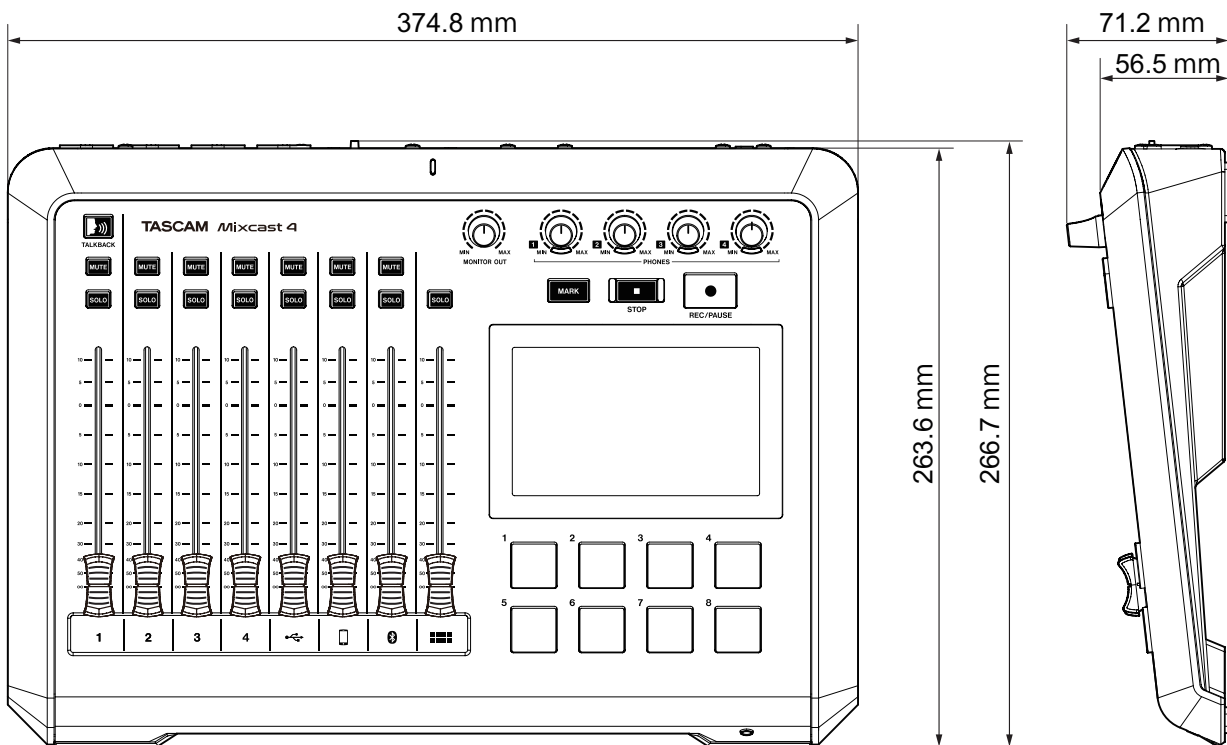
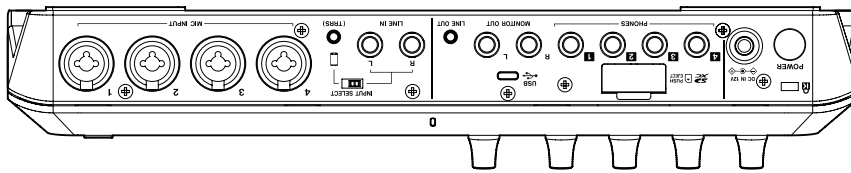

- Abbildungen können teilweise vom tatsächlichen Erscheinungsbild des Produkts abweichen.
- Änderungen an Konstruktion und technischen Daten vorbehalten.

Manuale di istruzioni

Introduzione

Grazie per aver acquistato TASCAM Mixcast 4.

Questa interfaccia audio USB progettata per il podcasting include funzioni di sound pad integrate e consente, per esempio, di aggiungere suoni di effetti alle conversazioni con più partecipanti. Questo modello può essere utilizzato anche per la registrazione e l'editing.

Prima di utilizzare questa unità, leggere attentamente questo manuale di istruzioni in modo da poterla utilizzare correttamente e divertirsi a lavorarci per molti anni. Dopo aver terminato la lettura di questo manuale, si prega di conservarlo in un luogo sicuro per future consultazioni.

Questo documento (il manuale di istruzioni) spiega le funzioni principali dell'unità. Consultare il manuale di riferimento per informazioni su tutte le funzioni dell'unità.

È possibile scaricare questo manuale di istruzioni e il manuale di riferimento dal sito Web TASCAM.



Mixcast 4

https://tascam.jp/int/product/mixcast_4/docs

Articoli inclusi

Questo prodotto include i seguenti articoli. Fare attenzione quando si apre la confezione per evitare di danneggiare gli articoli. Conservare i materiali di imballaggio e la scatola per il trasporto in futuro. Contattare il negozio in cui è stata acquistata questa unità se uno qualsiasi di questi articoli manca o è stato danneggiato durante il trasporto.

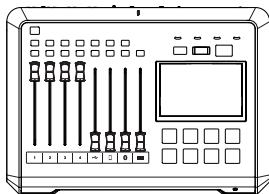

Mixcast 4 x1

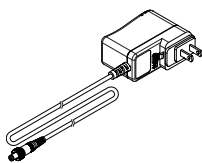

Adattatore AC dedicato (PS-P1220E DADO) x1
● Cavo di 1,5 m di lunghezza

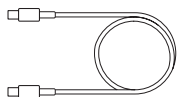

cavo USB (Da tipo C a tipo C) x1
● Lunghezza del cavo

Manuale di istruzioni (questo documento) inclusa la garanzia x1

Guida alla registrazione di TASCAM ID x1

Contents

Introduzione	83
Articoli inclusi	83
IMPORTANTI ISTRUZIONI DI SICUREZZA	84
Precauzioni per le apparecchiature wireless.....	86
Conformità del trasmettitore radio e interferenze.....	86
Requisiti di esposizione alle radiazioni.....	86
Nomi delle parti	87
Pannello superiore e posteriore	87

Retro.....	88
Preparativi.....	89
Collegamento dell'equipaggiamento audio	89
Collegamento dell'alimentazione elettrica.....	90
Accensione e spegnimento:.....	90
Panoramica del tutorial.....	90
Caricamento di card SD	91
Impostazione della lingua, della data e dell'ora	91
Panoramica del menu touchscreen.....	92
Effettuare le impostazioni del microfono	93
Connessione con dispositivi Bluetooth.....	93
Collegamento di dispositivi e computer iOS/iPadOS/Android	94
Configurazione delle impostazioni da utilizzare con Podcast Editor per Windows.....	94
Registrazione (operazione di base).....	95
Riproduzione di registrazioni (operazione di base)	95
Panoramica di TASCAM Podcast Editor	96
Installazione di TASCAM Podcast Editor.....	96
Panoramica dei pulsanti SOUND PAD	96
Assegnazione di suoni ai pulsanti SOUND PAD	96
Risoluzione dei problemi	98
Bluetooth *	99
Sicurezza della trasmissione.....	99
Informazioni sulle card SD	99
Precauzioni per l'uso	99
Protezione da scrittura della card SD	99
Nota sulla formattazione.....	99
Attenzione alla condensa	99
Pulizia dell'apparecchio	99
Precauzioni per il posizionamento e l'uso	99
Informazioni sul servizio di assistenza clienti TASCAM.....	99
Specifiche/valori nominali.....	100
Specifiche del registratore	100
Misurazioni dell'ingresso audio analogico.....	100
Misurazioni audio dell'uscita analogica	100
Controllo input/output	100
Prestazioni audio	100
Tempi di registrazione (in ore: minuti).....	100
Bluetooth	100
Requisiti di sistema del computer	101
Windows.....	101
Mac	101
Dispositivi iOS/iPadOS.....	101
Dispositivi Android	101
Altro	101
Dimensioni	102

Le informazioni sui prodotti in questo manuale sono fornite solo a scopo esemplificativo e non indicano alcuna garanzia contro le violazioni dei diritti di proprietà intellettuale di terzi e altri diritti ad essi correlati. TEAC Corporation non si assume alcuna responsabilità per violazioni dei diritti di proprietà intellettuale di terzi o altre responsabilità che si verificano a seguito dell'uso di questo prodotto.

Le proprietà protette da copyright di terzi non possono essere utilizzate per scopi diversi dal godimento personale e simili senza l'autorizzazione dei titolari dei diritti riconosciuti dalla legge sul copyright. Utilizzare sempre questa attrezzatura in modo appropriato. TEAC Corporation non si assume alcuna responsabilità per violazioni dei diritti commesse dagli utenti di questo prodotto.

IMPORTANTI ISTRUZIONI DI SICUREZZA

AVVERTENZA: PER PREVENIRE IL RISCHIO DI INCENDI O SCOSSE ELETTRICHE, NON ESPORRE QUESTO APPARECCHIO A PIOGGIA O UMIDITÀ.

For U.S.A.

Supplier's Declaration of Conformity

Model Number: Mixcast 4

Trade Name: TASCAM

Responsible party: TEAC AMERICA, INC.

Address: 10410 Pioneer Blvd. Suite #1 Santa Fe Springs, California 90670, U.S.A.

Telephone number: 1-323-726-0303

This device complies with Part 15 of the FCC Rules. Operation is subject to the following two conditions: (1) this device may not cause harmful interference, and (2) this device must accept any interference received, including interference that may cause undesired operation.

INFORMATION TO THE USER

This equipment has been tested and found to comply with the limits for a Class B digital device, pursuant to Part 15 of the FCC Rules. These limits are designed to provide reasonable protection against harmful interference in a residential installation. This equipment generates, uses, and can radiate radio frequency energy and, if not installed and used in accordance with the instruction manual, may cause harmful interference to radio communications. However, there is no guarantee that interference will not occur in a particular installation. If this equipment does cause harmful interference to radio or television reception, which can be determined by turning the equipment off and on, the user is encouraged to try to correct the interference by one or more of the following measures.

- Reorient or relocate the receiving antenna.
- Increase the separation between the equipment and receiver.
- Connect the equipment into an outlet on a circuit different from that to which the receiver is connected.
- Consult the dealer or an experienced radio/TV technician for help.

CAUTION

Changes or modifications to this equipment not expressly approved by TEAC CORPORATION for compliance could void the user's authority to operate this equipment.



For Canada

THIS CLASS B DIGITAL APPARATUS COMPLIES WITH CANADIAN ICES-003. CET APPAREIL NUMERIQUE DE LA CLASSE B EST CONFORME A LA NORME NMB-003 DU CANADA.



Questo prodotto è conforme alla richiesta delle Direttive Europee e agli altri Regolamenti della Commissione.

- Leggere le istruzioni.
- Conservare queste istruzioni.
- Fare attenzione a tutte le avvertenze.
- Seguire tutte le istruzioni.
- Non utilizzare questo apparecchio vicino all'acqua.
- Pulire solamente con un panno asciutto.
- Non ostruire le aperture per la ventilazione. Installare secondo le istruzioni del produttore.
- Non installare vicino a sorgenti di calore come termosifoni, diffusori, stufe o altre apparecchiature (come gli amplificatori) che producano calore.
- 9) Non manomettere le caratteristiche di sicurezza della spina polarizzata o con messa a terra. Una spina polarizzata presenta due spinotti, uno più largo dell'altro. Una spina con messa a terra presenta due spinotti e un terzo polo di messa a terra. Lo spinotto largo o il terzo polo sono presenti per garantire la sicurezza dell'utente. Se la spina fornita non entra nella presa, consultare un elettricista per la sostituzione della presa obsoleta.
10. Proteggere il cavo di alimentazione dal camminare o pizzicare in particolare nelle spine, nelle prese di corrente e nel punto in cui esce dall'apparecchio.
11. Utilizzare solo collegamenti/accessori specificati dal produttore.
12. Utilizzare solo con un carrello, supporto, cavalletto, sostegno o tavolo specificati dal produttore o acquistati con l'apparecchio. Quando si utilizza un carrello, usare cautela quando si sposta la combinazione di carrello/apparecchio per evitare lesioni da ribaltamento.



13. Scollegare l'apparecchio durante i temporali o quando non viene utilizzato per lunghi periodi di tempo.
14. Per eventuali controlli, contattare il personale per l'assistenza qualificato. L'assistenza è necessaria quando l'apparecchio ha subito un qualsiasi danneggiamento, come per esempio danneggiamenti a cavo di alimentazione o spina, rovesciamento di liquidi o caduta di oggetti all'interno dell'apparecchiatura, esposizione a pioggia o umidità, malfunzionamenti o cadute.

- L'apparato preleva potenza nominale non operativa dalla presa AC con il suo interruttore POWER o STANDBY/ON non in posizione ON.
- Se la spina di rete viene utilizzata come dispositivo di scollegamento, quest'ultimo deve rimanere facilmente accessibile.
- È necessario prestare attenzione quando si utilizzano auricolari o cuffie con il prodotto poiché una pressione sonora eccessiva (volume) dagli auricolari o dalle cuffie può causare la perdita dell'udito.
- Se si verificano problemi con questo prodotto, contattare TEAC per un riferimento all'assistenza. Non utilizzare il prodotto fino a quando non è stato riparato.

IMPORTANTI ISTRUZIONI DI SICUREZZA

AVVERTENZA

- Per evitare possibili danni all'udito, non usare ad alto volume per periodi prolungati.



ATTENZIONE

- Non esporre questo apparecchio a gocce o schizzi.
- Non collocare alcun oggetto pieno di liquidi, come vasi, sull'apparecchio.
- Non installare questo apparecchio in uno spazio ristretto come una libreria o unità simile.
- L'apparecchio deve essere posizionato abbastanza vicino alla presa AC in modo da poter afferrare facilmente la spina del cavo di alimentazione in qualsiasi momento.
- Se il prodotto utilizza batterie (incluso un pacco batteria o batterie installate), non devono essere esposte alla luce solare, al fuoco o al calore eccessivo.
- **ATTENZIONE** per i prodotti che utilizzano batterie al litio sostituibili: c'è pericolo di esplosione se una batteria viene sostituita con un tipo di batteria non corretto. Sostituire solo con batteria dello stesso tipo o equivalente.
- La batteria installata è soggetta a una pressione dell'aria estremamente bassa che può provocare un'esplosione o la perdita di liquido o gas infiammabile.

Per i clienti europei:

Smaltimento di apparecchiature elettriche ed elettroniche e batterie e/o accumulatori

- (a) Tutte le apparecchiature elettroniche/elettriche e rifiuti delle pile/accumulatori devono essere smaltiti separatamente rispetto alla raccolta differenziata municipale, mediante impianti di raccolta designati dalle autorità governative o locali.
- (b) Lo smaltimento di apparecchiature elettriche/elettroniche e rifiuti di pile/accumulatori correttamente, si contribuisce a risparmiare preziose risorse ed evitare potenziali effetti negativi sulla salute umana e sull'ambiente.
- (c) Lo smaltimento non corretto dei rifiuti di apparecchiature elettroniche/elettriche e le batterie/accumulatori può avere gravi effetti sull'ambiente e sulla salute umana a causa della presenza di sostanze pericolose nelle apparecchiature.
- (d) I simboli Rifiuti apparecchiature elettriche ed elettroniche (RAEE), che mostrano bidoni su ruote che sono state incrociate fuori, indicano che le apparecchiature elettriche/elettroniche e batterie/accumulatori devono essere raccolti e smaltiti separatamente dai rifiuti domestici.
- Se una batteria o accumulatore contiene più i valori specificati di piombo (Pb), mercurio (Hg), e/o cadmio (Cd) come definito nella direttiva sulle batterie (2006/66/CE), poi i simboli chimici di questi elementi sarà indicato sotto **Pb, Hg, Cd** il simbolo RAEE.
- (e) I sistemi di restituzione e raccolta sono disponibili per gli utenti finali. Per informazioni più dettagliate circa lo smaltimento delle vecchie apparecchiature elettriche/elettroniche e rifiuti di pile/accumulatori, si prega di contattare il comune, il servizio di smaltimento rifiuti o il negozio dove è stato acquistato l'apparecchio.



Precauzioni per le apparecchiature wireless

Conformità del trasmettitore radio e interferenze

Questo prodotto ha la funzione di trasmettitore a banda larga utilizzando la banda a 2,4 GHz.

Usare gamma di frequenza: 2402 MHz - 2480 MHz

Potenza di uscita massima: Bluetooth® Classe 2 (inferiore a 2,5 mW)

Utilizzare solo nel paese in cui è stato acquistato il prodotto. A seconda del paese, potrebbero esistere limitazioni all'uso della tecnologia wireless Bluetooth.

Model for USA

Declaration of Conformity

Responsible party: TEAC AMERICA, INC.

Address: 10410 Pioneer Blvd. Suite #1 Santa Fe Springs, California 90670, U.S.A.

Telephone number: 1-323-726-0303

This device complies with Part.15 of FCC Rules. Operation is subject to the following two conditions: (1) this device may not cause harmful interference, and (2) this device must accept any interference received, including interference that may cause undesired operation.



Labeling of authorization

Contains FCC ID: XEG-AKBT10

Model for Canada

Compliance of radio transmitter

This device complies with Industry Canada's licence-exempt RSSs.

Operation is subject to the following two conditions:

- 1) This device may not cause interference
- 2) This device must accept any interference, including interference that may cause undesired operation of the device.

Labeling of authorization

Contains IC: 1559C-AKBT10

Modello per SEE (Spazio economico europeo)



Con la presente, TEAC Corporation dichiara che il tipo di apparecchiatura radio Mlxcast4 è conforme alla Direttiva 2014/53/UE e alle altre Direttive o Regolamenti della Commissione.

Il testo completo della dichiarazione di conformità UE è disponibile al seguente indirizzo Internet: Contattaci tramite e-mail.

<https://tascam.eu/en/contact.html>

Requisiti di esposizione alle radiazioni

Questa apparecchiatura è conforme alla normativa, riconosciuta a livello internazionale, per il caso di esposizione umana alle onde radio generate dal trasmettitore.

Dichiarazione di conformità

Model for USA

This equipment complies with FCC radiation exposure limits set forth for an uncontrolled environment and meets the FCC radio frequency Exposure Guidelines.

Model for Canada

This equipment complies with IC RSS-102 radiation exposure limits set forth for an uncontrolled environment.

Model for USA/Canada

This equipment complies with FCC/IC radiation exposure limits set forth for an uncontrolled environment and meets the FCC radio frequency (RF) Exposure Guidelines and RSS-102 of the IC radio frequency (RF) Exposure rules. This equipment has very low levels of RF energy that it deemed to comply without maximum permissive exposure evaluation (MPE). But it is desirable that it should be installed and operated keeping the radiator at least 20 cm or more away from person's body (excluding extremities: hands, wrists, feet and ankles).

Modello per SEE (Spazio economico europeo)

Questa apparecchiatura è conforme a EN 62479; Valutazione della conformità delle apparecchiature elettroniche ed elettriche a bassa potenza con le restrizioni di base relative all'esposizione umana ai campi elettromagnetici; la norma armonizzata della DIRETTIVA 2014/53/UE.

Nomi delle parti

Pannello superiore e posteriore

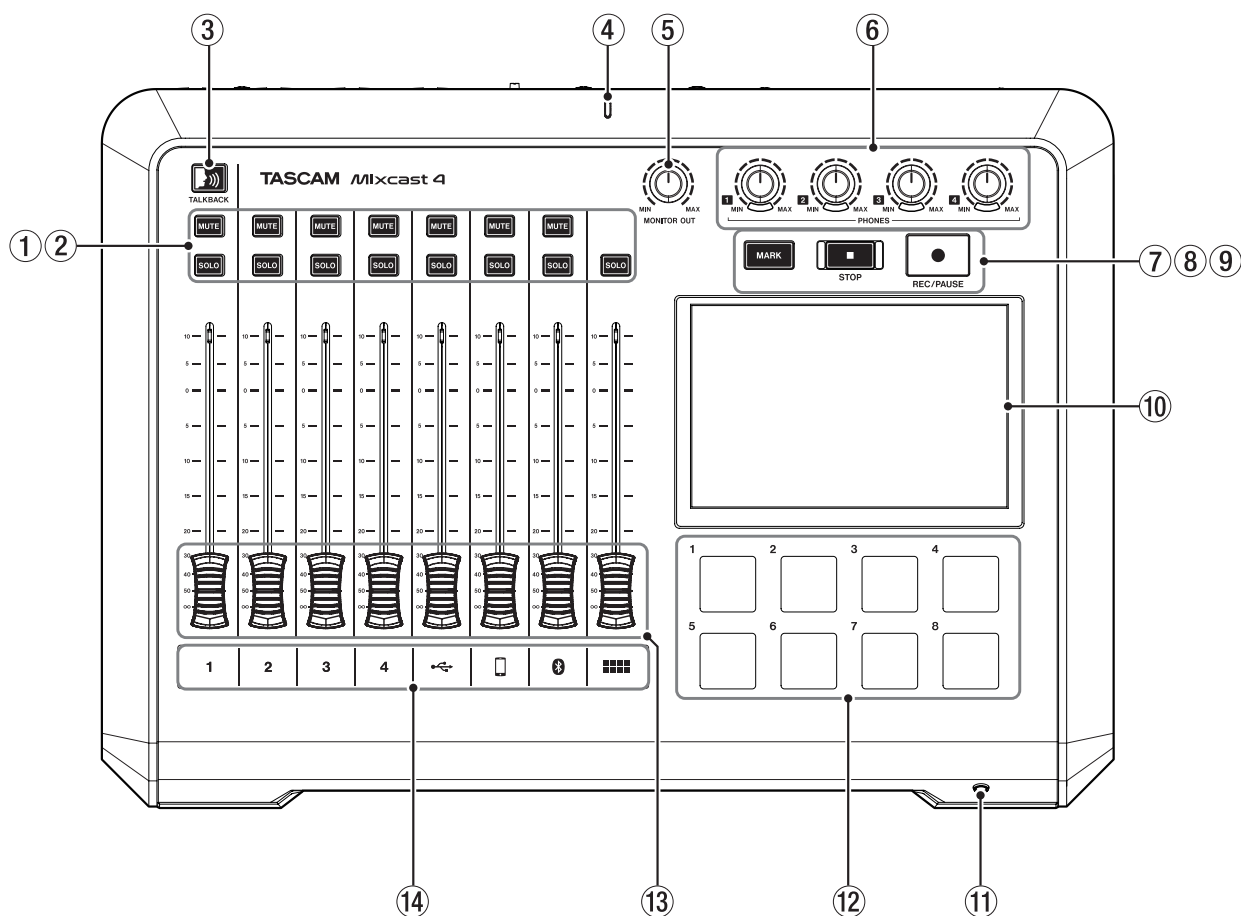

① Pulsanti MUTE

Premendo un pulsante MUTE si silenzia il segnale in ingresso su quel canale.

② Pulsanti SOLO

Premendo un pulsante SOLO si abilita il monitoraggio del segnale in ingresso su quel canale tramite il presa PHONES 1 sul retro o PHONES (TRRS) 1 presa sul davanti (ciò non influisce sulla registrazione).

③ Pulsante TALKBACK

Mentre si preme questo pulsante, il segnale in ingresso tramite MIC INPUT 1 viene emesso tramite PHONES 2 - 4 prese sul retro. (Questo suono non verrà registrato durante la registrazione).

④ Indicatore di registrazione

Si accende durante la registrazione.

⑤ Manopola MONITOR OUT

Usare per regolare l'uscita dei presa MONITOR OUT e LINE OUT sul retro.

⑥ Manopole PHONES 1 - 4

Collegare alle prese PHONES 1 - 4 sul retro o PHONES (TRRS) 1 sul davanti.

⑦ Pulsante MARK

Durante la riproduzione, registrazione o pausa, premere questo pulsante per aggiungere un marcatore nel punto corrente.

⑧ Pulsante STOP

Premere per interrompere la riproduzione o la registrazione.

⑨ Pulsante REC/PAUSE

Premere per avviare la registrazione. Durante la registrazione, premere questo pulsante per mettere in pausa.

⑩ Touch screen

Questo consente di monitorare i segnali di ingresso e mostra lo stato di funzionamento dell'unità.

È possibile effettuare varie impostazioni tramite il tocco. (Vedere Panoramica del menu touchscreen a pagina 92).

⑪ PHONES (TRRS) 1 Jack (standard CTIA)

Collegare qui una cuffia, ad esempio .

(Vedere Collegamento delle cuffie a pagina 89).

I segnali di ingresso di un microfono con cuffia possono essere immessi sul canale 1 utilizzando un'impostazione di menu. (standard CTIA)

⑫ Pulsanti SOUND PAD (1-8)

Premere questi pulsanti per riprodurre gli effetti sonori, la musica di sottofondo e altro audio ad essi assegnato.

Usa il software TASCAM Podcast Editor per impostare le sorgenti audio.

(Vedere Panoramica di TASCAM Podcast Editor a pagina 96 e Panoramica dei pulsanti SOUND PAD a pagina 96).

⑬ Fader di canale

Usare per regolare i livelli di mandata dei segnali dei canali.

⑭ Indicatori di canale

I LED dei canali si accendono in rosso quando vengono rilevati sovraccarichi in ingresso.

Retro

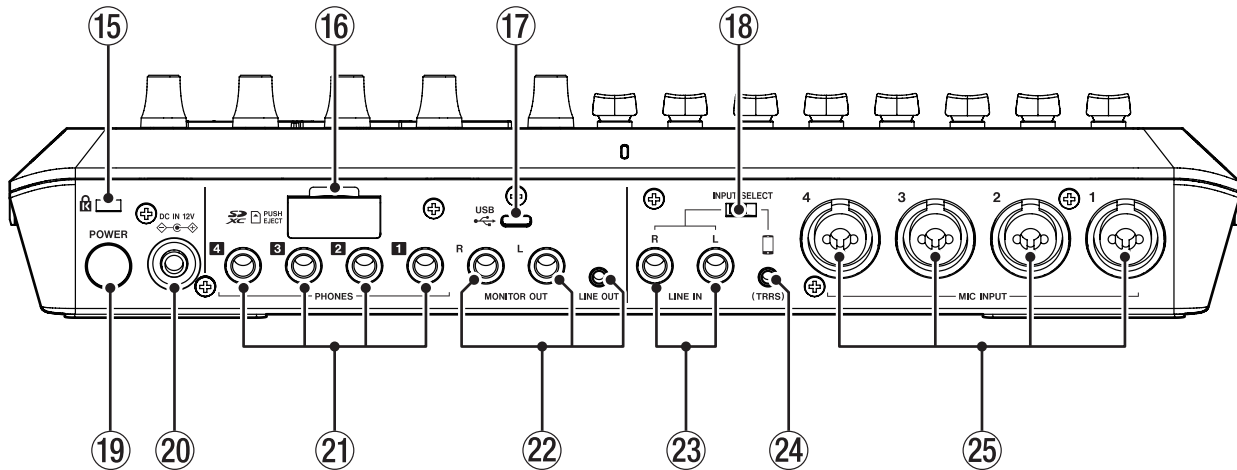

15 Presa di sicurezza Kensington

16 Slot per card SD

Usa questo slot per inserire le card SD.
(Vedere Specifiche del registratore a pagina 100).

17 Porta USB (tipo C)

Questa è una porta USB di tipo C.
Usalo per collegare un computer, uno smartphone o un tablet.
(Vedere Collegamento di dispositivi e computer iOS/iPadOS/Android a pagina 94).

18 Interruttore INPUT SELECT

Usare questo per commutare l'ingresso tra le prese LINE IN L/R e LINE IN (TRRS).

19 Pulsante di accensione

Accende e spegne l'unità.
(Vedere Accensione e spegnimento: a pagina 90).

20 Connettore DC IN 12V

Collegare qui l'adattatore AC incluso (PS-P1220E DADO).
(Vedere Collegamento dell'alimentazione elettrica a pagina 90).

21 Prese PHONES 1 - 4

Usare queste prese stereo standard da 6,3 mm per collegare le cuffie. Utilizzare adattatori (mini presa stereo da 3,5 mm) per collegare le cuffie con mini spine. (Vedere Collegamento di apparecchiature di registrazione a pagina 89).

22 USCITA MONITOR L/R e LINE OUT

Collegare a questi altoparlanti monitor (altoparlanti alimentati o un amplificatore e sistema di altoparlanti) o apparecchiature di registrazione. (Vedere Collegamento degli altoparlanti monitor a pagina 89 e Collegamento di apparecchiature di registrazione a pagina 89).

- Utilizzare la manopola MONITOR OUT in alto per regolare il livello di uscita.

23 LINEA IN L/R presa

Collegare qui un lettore multimediale o un altro dispositivo audio.

- Impostare l'interruttore INPUT SELECT sul lato LINE IN per usarli. (Vedere Collegamento di smartphone, lettori multimediali e dispositivi simili a pagina 89).

24 Presa LINE IN (TRRS) (standard CTIA)

Collegare uno smartphone o un altro dispositivo portatile qui. (standard CTIA)

- Impostare l'interruttore INPUT SELECT sul lato (TRRS) per usarlo. (Vedere Collegamento di smartphone, lettori multimediali e dispositivi simili a pagina 89).

25 Presa MIC INPUT 1-4

Collegare microfoni dinamici ea condensatore a questi.

(Vedere Collegamento di microfoni a pagina 89).
(Per la selezione del tipo di microfono, vedere Effettuare le impostazioni del microfono a pagina 93).

Preparativi

Collegamento dell'equipaggiamento audio

Esempio di collegamento

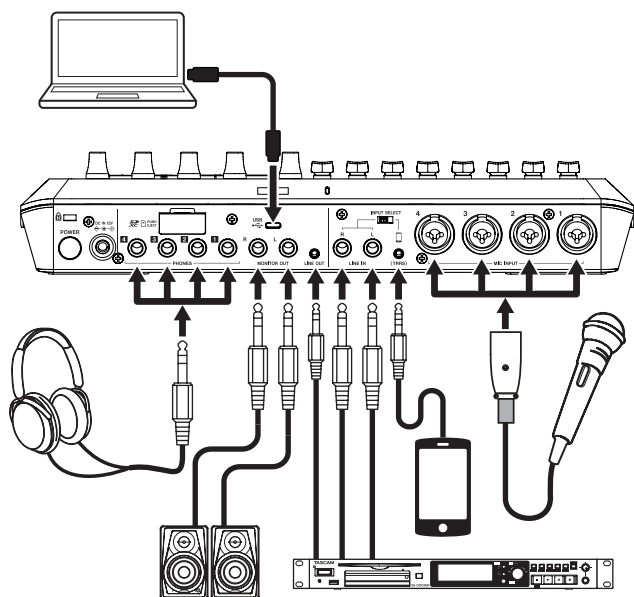

Dietro

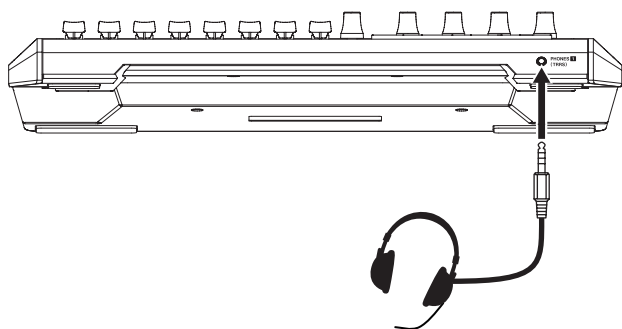

Davanti

CAUTELA

Prima di collegare le apparecchiature audio, impostare le manopole e i fader di questa unità e i controlli del livello di uscita dei dispositivi collegati sui valori più bassi. La mancata osservanza di questa precauzione potrebbe causare forti rumori improvvisi dall'apparecchiatura di monitoraggio e ciò potrebbe danneggiare l'apparecchiatura o danneggiare l'udito.

- Manopole PHONES 1 - 4
- Manopola MONITOR OUT
- Fader dei canali (tutti i canali)

Collegamento di microfoni

Collegare i microfoni alle prese MIC INPUT 1-4 sul retro dell'unità. Puntare i microfoni verso le sorgenti sonore e collocare l'unità in una posizione stabile dove ci siano poche vibrazioni.

Dopo averli collegati, utilizzare le impostazioni del microfono nella schermata Input per impostare i tipi di microfono su dinamico o condensatore (Effettuare le impostazioni del microfono a pagina 93).

ATTENZIONE

- Non collegare microfoni compatibili con l'alimentazione plug-in. Ciò potrebbe causare danni.

- Quando "Condenser" è selezionato come impostazione del microfono per un presa MIC INPUT, l'alimentazione phantom (+48V) verrà attivata. Ciò potrebbe danneggiare i microfoni dinamici se sono collegati.

Collegamento delle cuffie

Collegare le cuffie alle prese PHONES 1 - 4 sul retro.

CAUTELA

Prima di collegare le cuffie, ridurre al minimo i volumi con le manopole PHONES 1 - 4. In caso contrario, potrebbero verificarsi forti rumori improvvisi, che potrebbero danneggiare l'udito o causare altri problemi.

NOTA

Il volume di uscita potrebbe essere ridotto se vengono utilizzati contemporaneamente PHONES 1 e PHONES (TRRS).

Collegamento di smartphone, lettori multimediali e dispositivi simili

Collegare smartphone e altri dispositivi portatili, lettori multimediali e altri dispositivi audio alle prese LINE IN (TRRS) o LINE IN sul retro dell'unità. Ciò consente l'ingresso di queste sorgenti sonore.

Impostare l'interruttore INPUT SELECT sul retro dell'unità sul tipo di ingresso che si desidera utilizzare.

- Quando si collega uno smartphone o un altro dispositivo portatile: impostare l'interruttore INPUT SELECT sul lato TRRS.
- Quando si collega un lettore multimediale o un altro dispositivo audio: impostare l'interruttore INPUT SELECT sul lato LINE IN.

Collegamento degli altoparlanti monitor

Collegare gli altoparlanti monitor (altoparlanti alimentati o un amplificatore e un sistema di altoparlanti) alle prese MONITOR OUT sul retro.

Utilizzare la manopola MONITOR OUT in alto per regolare il volume dell'altoparlante.

Collegamento di apparecchiature di registrazione

Le sorgenti audio in ingresso in questa unità e il suono riprodotto da questa unità possono essere emessi dalle prese LINE OUT sul retro e inviati all'apparecchiatura di registrazione.

Collegamento delle cuffie

Collegare una cuffia alla presa PHONES (TRRS) 1 sul davanti.

NOTA

- È possibile effettuare un'impostazione per utilizzare il microfono delle cuffie come ingresso del canale 1 quando la schermata di input è aperta sul touchscreen. Vedere il Manuale di riferimento per i dettagli.
- Il volume di uscita potrebbe essere ridotto se vengono utilizzati contemporaneamente PHONES 1 e PHONES (TRRS).

CAUTELA

Prima di collegare una cuffia, ridurre al minimo il livello delle PHONES 1 manopola in alto. In caso contrario, potrebbero verificarsi forti rumori improvvisi, che potrebbero danneggiare l'udito o causare altri problemi.

Collegamento dell'alimentazione elettrica

Utilizzare l'adattatore AC incluso (PS-P1220E NUT) per collegare un alimentatore all'unità come mostrato di seguito.

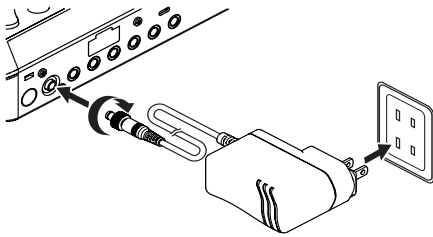

1. Collegare la spina CC dell'adattatore AC al connettore DC IN 12V sul retro dell'unità.
2. Ruotare il dado sulla spina CC per fissarla al connettore DC IN 12V.
3. Collegare l'adattatore AC a una presa.

CAUTELA

Collegare sempre l'adattatore AC incluso (PS-P1220E NUT), specificato per l'uso con questa unità. L'uso di un adattatore diverso potrebbe causare malfunzionamenti, incendi o scosse elettriche.

Sostituzione della spina della presa

NOTA

Se acquistato nuovo, l'adattatore AC PS-P1220E DADO incluso specificato per questa unità dispone già di una spina (A) collegata. Non dovrebbe essere necessario cambiare la spina.

1. Spostare la manopola (1) sull'adattatore AC PS-P1220E NUT nella direzione della freccia ed estrarre la spina (A).

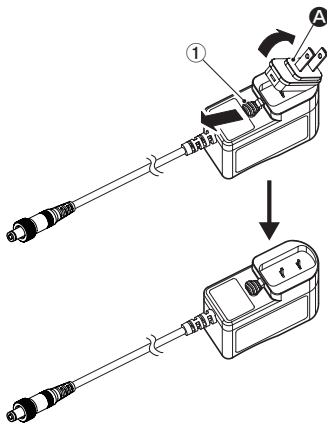

2. Selezionare la spina che corrisponde alla presa AC tra gli altri 3 tipi inclusi (B, C o D).
3. Spostare la manopola (1) nella direzione della freccia e collegare la spina all'adattatore AC.

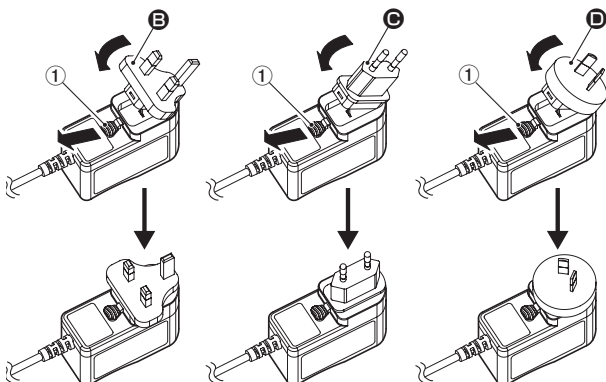

Questo completa la sostituzione della spina della presa.

Dopo aver cambiato la spina, verificare che non sia allentata o storta e che tutto sia normale prima di collegarla a una presa.

CAUTELA

Non utilizzare l'adattatore se c'è qualcosa di anormale sulla spina dopo averla cambiata. Utilizzare quando la spina è anormale potrebbe causare incendi o scosse elettriche.

Contattare il rivenditore presso il quale è stata acquistata l'unità o un centro di assistenza TASCAM per richiedere la riparazione.

Accensione e spegnimento:

Accensione/spegnimento

Premere una volta il pulsante POWER sul retro dell'unità per accenderla. Dopo che il logo Mixcast 4 è apparso sul touchscreen e l'avvio è stato completato, la schermata principale apparirà come mostrato di seguito.

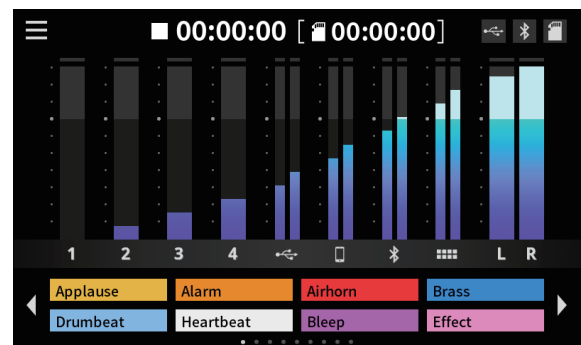

Schermata iniziale

NOTA

Un tutorial che spiega l'unità in modo semplice apparirà la prima volta che viene accesa dopo l'acquisto. Quindi, la schermata Altri si aprirà sul touchscreen in modo che sia possibile effettuare le impostazioni di lingua e data/ora. (Vedere Impostazione della lingua, della data e dell'ora a pagina 91)

Spegnimento

Tenere premuto il pulsante di accensione per spegnere il dispositivo. Quando viene visualizzato un messaggio a comparsa sul touchscreen per confermare lo spegnimento, rilasciare il pulsante POWER.

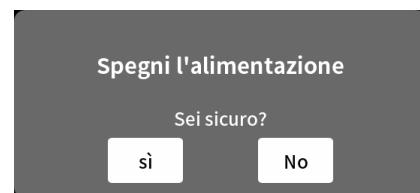

Schermata a comparsa

Toccare "sì" sul touchscreen per eseguire la procedura di spegnimento e spegnere l'unità.

Panoramica del tutorial

Quando l'unità è accesa, si aprirà una schermata tutorial per spiegare le basi del funzionamento dell'unità.

Se il tutorial non è necessario, toccare X per chiuderlo.

Mettere un segno di spunta nella casella "Hide Tutorial" prima di chiudere il messaggio per evitare che venga mostrato in futuro (questo messaggio verrà visualizzato di nuovo se l'unità viene ripristinata alle impostazioni predefinite. Vedere il Manuale di riferimento per le procedure per ripristinare le impostazioni predefinite dell'unità).

Caricamento di card SD

Questa unità utilizza card SD per la registrazione e la riproduzione. Questa unità può utilizzare card SD di Classe 10 o superiore e compatibili con gli standard SD, SDHC o SDXC.

NOTA

Questo prodotto non include una card SD. Si prega di acquistare tutto ciò di cui si ha bisogno per i propri usi. Si consiglia di utilizzare card SD con capacità di almeno 64 GB perché le registrazioni multitraccia di tutti gli ingressi dei canali utilizzano grandi quantità di spazio. Un elenco di card SD che sono state testate per l'uso con questa unità può essere trovato accedendo al sito TEAC Global (<http://teac-global.com>). Controllare la pagina per questo prodotto. È possibile anche contattare l'assistenza clienti TASCAM.

Aprire il coperchio dello slot della card SD sul retro e inserire la card nello slot finché non scatta all'interno.

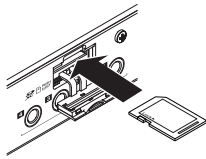

Se sul touchscreen viene visualizzato un messaggio a comparsa che suggerisce la formattazione quando viene inserita una card SD, seguire le istruzioni nel messaggio per formattare la card.

NOTA

Le card SD formattate da questa unità sono ottimizzate per migliorare le prestazioni durante la registrazione. Utilizzare questa unità per formattare le card SD da utilizzare con essa. Potrebbero verificarsi errori durante la registrazione con questa unità utilizzando una card SD formattata da un computer o da un altro dispositivo.

ATTENZIONE

La formattazione di una card SD cancellerà tutti i dati su di essa. Eseguire un backup dei dati necessari prima della formattazione.

Rimozione di card SD

Innanzitutto, spegnere l'unità o interrompere il funzionamento. Quindi, premere delicatamente la card SD per espellerla e rimuoverla.

ATTENZIONE

Non rimuovere mai una card SD quando l'unità è in funzione (inclusa la registrazione, la riproduzione o la scrittura di dati sulla card SD). Ciò potrebbe causare il fallimento della registrazione, la perdita di dati e forti rumori improvvisi dalle apparecchiature di monitoraggio, che potrebbero danneggiare l'apparecchiatura, danneggiare l'udito o causare altri problemi.

Impostazione della lingua, della data e dell'ora

La schermata Others si aprirà la prima volta che l'unità viene accesa dopo l'acquisto e ogni volta che l'orologio interno è stato ripristinato.

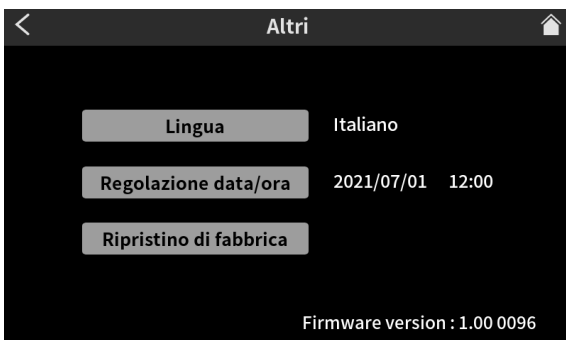

Altri Screen

- L'inglese è la lingua di default.

Selezione della lingua

Selezionare la lingua da utilizzare per menu e i messaggi con la voce Lingua nella schermata Altri.

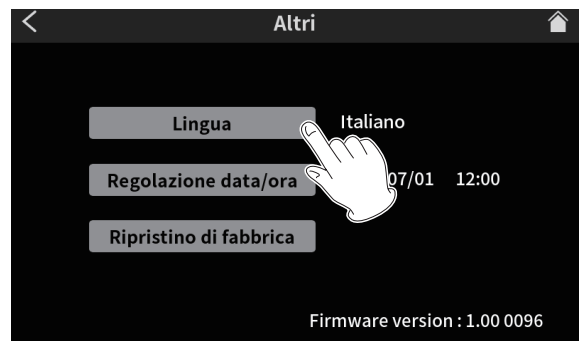

Altri Screen

Opzioni

- English: usa l'inglese (impostazione predefinita)
- 日本語: usa il giapponese
- Français: usa il francese
- Español: usa il spagnolo
- Deutsch: usa il tedesco
- Italiano: usa il italiano
- Русский язык: usa il russo
- 中文: usa il cinese
- 한글: usa il coreano

Impostazione della data e dell'ora

1. Nella schermata Altri, toccare il pulsante di regolazione Date/Time per aprire la schermata di regolazione della data e dell'ora.



Altri Screen

2. Scorrere le voci di data e ora su e giù per impostarle.



Schermata di regolazione della data e dell'ora

3. Dopo aver completato le impostazioni, toccare il pulsante OK.



NOTA

La schermata Others può essere aperta da Home Screen > Menu Screen > Impostazioni hardware Screen.

Panoramica del menu touchscreen

Schermata iniziale

Quando l'unità è accesa, la schermata principale appare sul touchscreen come mostrato di seguito.

Questa schermata consente di monitorare i segnali di ingresso e mostra lo stato di funzionamento dell'unità. Inoltre, toccando l'icona Menu è possibile accedere a varie impostazioni delle funzioni.

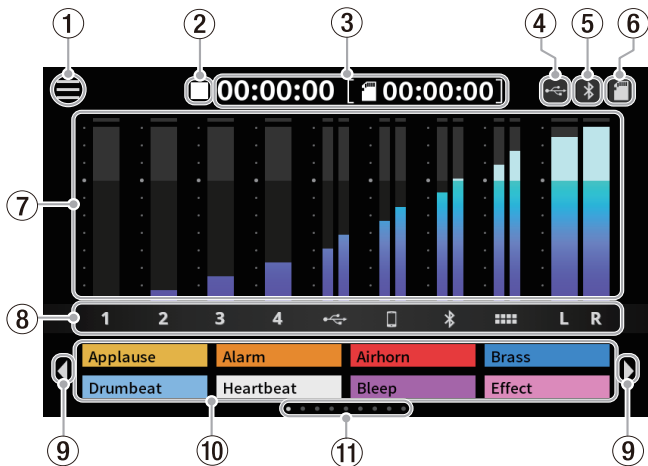

1 Icona menu

Toccare questa icona per aprire la schermata Menu (Schermata menu a pagina 92).

2 Stato di funzionamento del registratore

Questa icona mostra lo stato di funzionamento del registratore.

Indicatore	Significato
■	Fermo
●	Registrazione
●	Registrazione in pausa

3 Counter

Questo mostra il tempo trascorso corrente durante la registrazione o il tempo di registrazione rimanente sulla card SD (ore: minuti: secondi).

4 Icona USB

L'icona ■ viene visualizzata quando è collegato un computer o un altro dispositivo esterno

5 Icona Bluetooth

L'icona ■ appare quando è connesso un dispositivo Bluetooth. L'icona ■ lampeggia durante l'attesa dell'associazione.

6 Icona della card SD

Quando viene caricata una card SD, appare l'icona ■.

7 Misuratori di livello

Questi mostrano i livelli dei canali.

- 1-4, ←, →, Ⓜ, Ⓛ, ▶: Livelli inviati a 2MIX
- L, R: Livelli 2MIX

8 Identificatori del canale di ingresso

9 Icone interruttore del banco SOUND PAD (◀ / ▶)

Cliccare l'icona ◀ per passare al banco inferiore. Cliccare l'icona ▶ per passare al banco superiore.

10 Pulsanti SOUND PAD

Questi mostrano i nomi dei file audio che sono stati loro assegnati. (Vedere Panoramica dei pulsanti SOUND PAD a pagina 96)

11 Indicatore del banco SOUND PAD

Viene evidenziata la posizione del banco SOUND PAD attualmente visualizzato.

Schermata menu

Toccare l'icona menu nella schermata principale per aprire la schermata Menu come mostrato di seguito.

Toccare le icone sullo schermo per accedere alle operazioni e alle impostazioni delle varie funzioni.

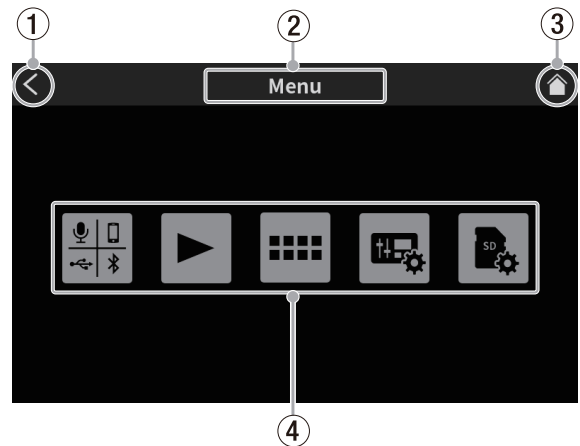

1 Icona <

Toccare questa icona per tornare alla schermata che era aperta prima di questa.

2 Nome della funzione

Questo mostra il nome della funzione della schermata visualizzata.

3 Icona Home

Toccare questa icona per aprire la schermata principale.

4 Icone delle funzioni

- Ingresso (🎙️) Si apre la schermata delle impostazioni di ingresso.
- Riproduzione (▶) Si apre la schermata PLAY del podcast.
- SOUND PAD (🎛️) Si apre la schermata delle impostazioni del Sound Pad.
- Impostazioni hardware (⚙️) Si apre la schermata delle impostazioni hardware.
- Impostazioni SD (💾) Si apre la schermata delle impostazioni della card SD.

Effettuare le impostazioni del microfono

Le impostazioni possono essere effettuate per i microfoni collegati alle prese MIC INPUT 1–4 sul retro.

Fare riferimento alle seguenti procedure per selezionare i tipi di microfono sul touchscreen.

1. Toccare il menu (☰) nella schermata principale per aprire la schermata Menu.

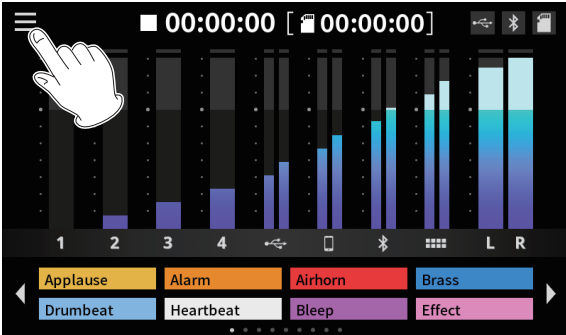

Schermata iniziale

2. Toccare l'icona Input (🔊) per aprire la schermata di ingresso.

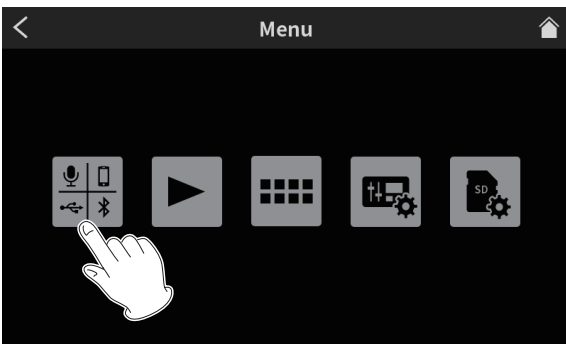

Schermata Menu

3. Toccare l'icona del numero di ingresso (🔊 1-4) per un microfono collegato per aprire la sua schermata del livello.



Schermata Ingresso

4. Toccare il tipo di microfono selezionato.



Schermata di Livello

- Dinamico: collegare un microfono dinamico.
- Condens.: collegare un microfono a condensatore.

ATTENZIONE

- Quando è selezionato "Condens.", l'alimentazione +48V viene fornita a quell'ingresso MIC. Prima di scollegare un microfono a condensatore, modificare l'impostazione su "Dinamico" per disattivare l'alimentazione a +48V.

- Il collegamento di un microfono dinamico a una presa MIC INPUT impostato su "Condens." potrebbe danneggiare il microfono.

Nella schermata principale verranno visualizzati dei punti rossi accanto ai numeri di canale degli ingressi MIC impostati su "Condens." nella schermata precedente.

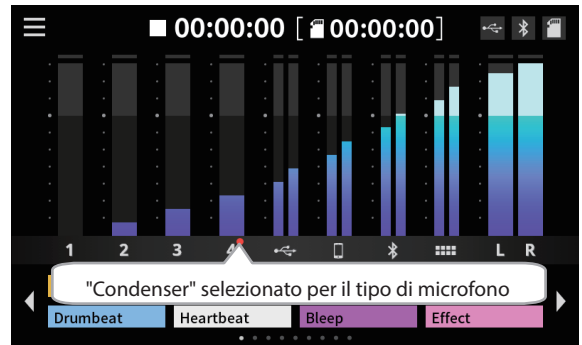

Schermata con l'indicatore del condensatore

Connessione con dispositivi Bluetooth

Questa unità dispone di un modulo audio Bluetooth integrato. Ciò consente l'ingresso del suono riprodotto su dispositivi Bluetooth — computer e dispositivi audio portatili che supportano Bluetooth (A2DP) — così come l'uscita del suono da questa unità ad altri dispositivi Bluetooth.

NOTA

L'associazione richiede anche il funzionamento del dispositivo Bluetooth. Fare riferimento al manuale di istruzioni del dispositivo Bluetooth per le procedure.

1. Toccare il menu (☰) nella schermata principale per aprire la schermata Menu.
2. Toccare l'icona Ingresso (🔊) per aprire la schermata di ingresso.

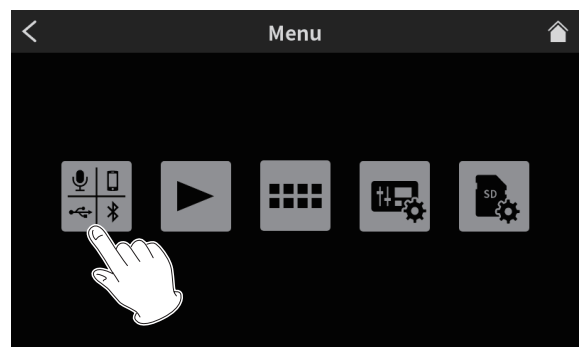

Schermata Menu

3. Toccare l'icona Bluetooth.



Schermata Ingresso

4. Toccare il pulsante Associazione per avviare l'associazione.



Pulsante di associazione nella schermata del livello

5. Selezionare "TASCAM Mixcast" sul dispositivo Bluetooth per essere associato.

Al termine dell'associazione, sarà possibile immettere il suono dal dispositivo Bluetooth e trasmettere il suono dall'unità al dispositivo Bluetooth. Vedere il Manuale di riferimento per le impostazioni audio e i dettagli sul funzionamento.

Collegamento di dispositivi e computer iOS/iPadOS/Android

Smartphone, tablet e computer collegati possono essere utilizzati per aggiungere effetti sonori, musica di sottofondo e altro audio ai pad. Possono anche essere utilizzati per modificare i podcast registrati sull'unità. (Il software TASCAM Podcast Editor deve essere installato. Si veda Installazione di TASCAM Podcast Editor a pagina 96).

È possibile utilizzare la chiavetta USB e le funzioni audio USB collegando l'unità a un computer. Vedere il Manuale di riferimento per informazioni sulla chiavetta USB e sulle funzioni audio USB.

Collegare un cavo USB alla porta USB sul retro dell'unità e collegarlo a un dispositivo o computer iOS/iPadOS/Android.

Una volta effettuato il collegamento, l'icona USB sulla schermata principale si illuminerà (vedere "Schermata principale" ④ Icona USB a pagina 92).

NOTA

L'unità deve essere collegata utilizzando il cavo USB incluso* direttamente allo smartphone/tablet o computer, non tramite un hub USB.

* Quando si utilizza un cavo USB acquistato altrove, utilizzare un cavo di alta qualità (con certificazione USB) della lunghezza più breve possibile.

Configurazione delle impostazioni da utilizzare con Podcast Editor per Windows

Eseguire le seguenti procedure prima di avviare Podcast Editor.

Impostazioni audio del computer Windows

Impostare il dispositivo di input e output, frequenza di campionamento, velocità bit e numero di canali in base alla configurazione.

1. Aprire la schermata Impostazioni audio.

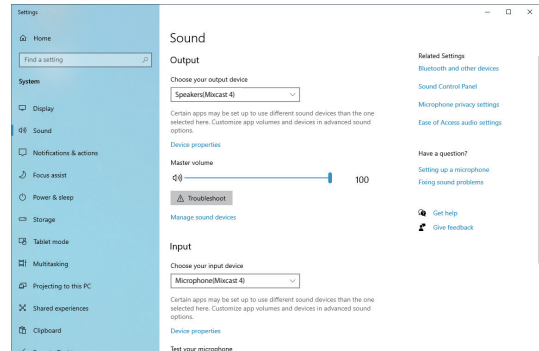

NOTA

Questo può anche essere aperto facendo clic con il pulsante destro del mouse sull'icona Audio in basso a destra nella schermata del desktop, selezionando "Aprire impostazioni audio" e quindi selezionando "Audio".

2. Impostare il dispositivo di output su "Speakers (Mixcast 4)".
3. Impostare il dispositivo di input su "Microphone (Mixcast 4)".
4. Fare clic su "Pannello di controllo audio" per aprire la finestra Audio.
5. Aprire Registrazione e selezionare "Mixcast 4".

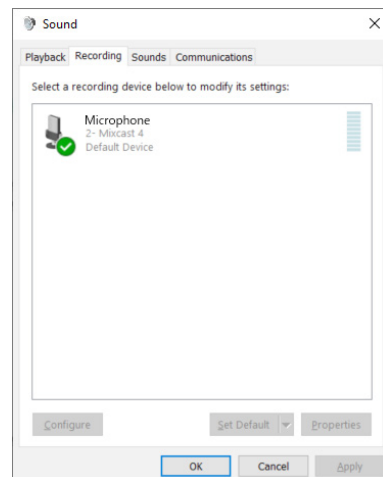

6. Fai clic su "Proprietà" per "Mixcast 4" Per aprire la schermata delle proprietà del microfono.
7. Aprire Avanzate e impostare il formato predefinito.

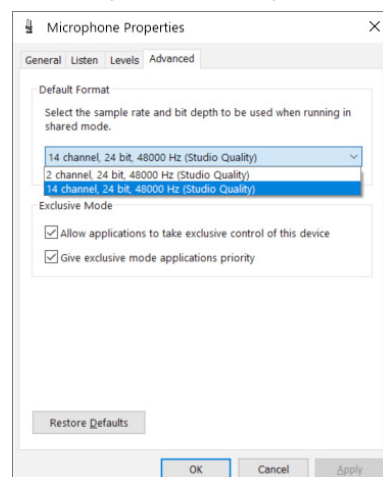

- Selezionare un'impostazione a 14 canali per utilizzarla con Podcast Editor.
- Selezionare un'impostazione a 2 canali quando si utilizza OBS Studio o un'altra applicazione che supporta dispositivi audio a 2 canali.

Questo completa la preparazione per l'uso con Podcast Editor.

Registrazione (operazione di base)

Per impostazione predefinita, verranno registrati 14 canali, inclusi tutti i canali di ingresso e 2MIX. (È anche possibile registrare solo il 2MIX stereo. Vedere il Manuale di riferimento per i dettagli sul funzionamento).

1. Toccare l'icona Home (🏠) per aprire la schermata principale.
2. Azionare i fader dei canali e regolare i livelli di mix con i misuratori di livello nella schermata principale.
3. Premere il pulsante REC/PAUSE (●) in alto quando l'unità è ferma per avviare la registrazione.



REC/PAUSE

Quando inizia la registrazione, il pulsante REC/PAUSE (●) si accenderà in rosso e i file inizieranno a essere salvati sulla card SD. (La registrazione (●) apparirà sulla schermata principale durante la registrazione).

Durante la registrazione e durante la pausa della registrazione, il pulsante STOP (■) si accenderà in arancione.

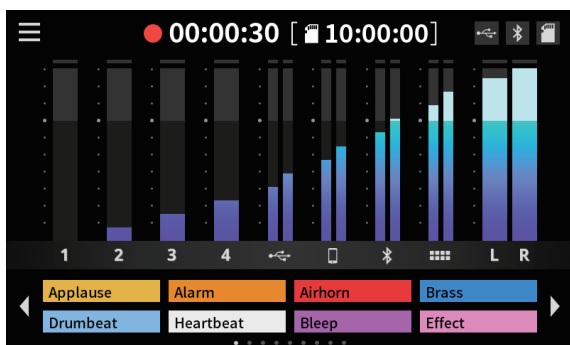

Schermata durante la registrazione

- Il contatore mostrerà il tempo trascorso sulla schermata principale.
 - Durante la registrazione, premere il pulsante REC/PAUSE (●) in alto per mettere in pausa la registrazione. Il pulsante lampeggerà in rosso durante la pausa. (La pausa (● ||) apparirà nella schermata principale).
Premere di nuovo questo pulsante quando è in pausa per riprendere la registrazione.
4. Quando si è pronti per interrompere la registrazione, premere il pulsante STOP (■) in alto.



STOP

5. Quando viene visualizzato l'avviso di conferma, toccare "sì" per interrompere la registrazione.
Quando la registrazione è ferma, il rosso REC/PAUSE (●) e arancione STOP (■) si spegneranno.
6. Apparirà la schermata RINOMINA in modo che il nome del podcast registrato possa essere modificato.
7. Toccare OK per salvare il podcast.

I file (podcast) registrati su questa unità vengono salvati nella cartella PODCAST sulla card SD.

I podcast possono essere importati in Podcast Editor e modificati. Per istruzioni sulla modifica con TASCAM Podcast Editor, vedere il relativo manuale.

Riproduzione di registrazioni (operazione di base)

I file (podcast) nella cartella PODCAST sulla card SD possono essere riprodotti.

1. Toccare il menu (☰) nella schermata principale per aprire la schermata Menu.
2. Toccare il pulsante Play (▶) per aprire la schermata Riproduzione.

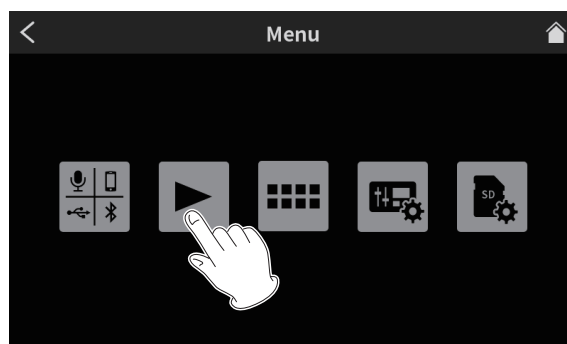

Schermata Menu

3. Toccare il nome del podcast che si desidera riprodurre per selezionarlo.



Schermata Riproduzione

4. Toccare il pulsante Play (▶) nella parte inferiore sinistra dello schermo per avviare la riproduzione.



Pulsante Play nella schermata Riproduzione

L'icona Play (▶) cambierà in Pausa (||).

- Toccare il pulsante Pausa (||) durante la riproduzione per mettere in pausa la riproduzione.
- Quando in pausa, toccare il pulsante Play (▶) per riprendere la riproduzione.
- La selezione di un podcast diverso o l'apertura di una schermata diversa dalla schermata Riproduzione interromperà la riproduzione del podcast.

Panoramica di TASCAM Podcast Editor

Utilizzando TASCAM Podcast Editor (di seguito "Podcast Editor"), che è un software progettato per funzionare con questa unità, i suoni degli effetti, la musica di sottofondo e altro audio possono essere assegnati ai pad. Può anche essere utilizzato per modificare i podcast registrati su questa unità.

Utilizzare Podcast Editor installandolo su uno smartphone, tablet o computer e collegando quel dispositivo a questa unità.

Vedere il manuale di TASCAM Podcast Editor per i dettagli sul funzionamento.



TASCAM Podcast editor

https://tascam.jp/int/product/tascam_podcast_editor/docs

Installazione di TASCAM Podcast Editor

Su dispositivi iOS/iPadOS/Android

Cercare "TASCAM Podcast Editor" su App Store per dispositivi iOS/iPadOS e su Google Play per dispositivi Android. Scaricare e installare l'App.

NOTA

Tenere presente che si è responsabili di eventuali costi di trasmissione relativi alla connessione a Internet.

Sui computer

Installazione di Podcast Editor (Windows)

1. Scaricare l'ultimo software Windows dal sito TEAC Global (<http://teac-global.com/>) e salvarlo sul computer per utilizzarlo con l'unità.
2. Decomprimere il software Windows salvato (file zip) sul desktop del computer o in un'altra posizione.
3. Fare doppio clic sul file "TASCAM_Mixcast_Installer_x.xx.exe" nella cartella che appare dopo la decompressione per avviare il software di installazione.
4. Seguire le istruzioni nel programma di installazione per installare il software.

Installazione di Podcast Editor (Mac)

1. Scaricare l'ultima versione di Podcast Editor per il sistema operativo in uso dal sito TEAC Global (<http://teac-global.com/>) e salvarla sul computer per utilizzarla con l'unità.
2. Fare doppio clic su "TASCAM_Mixcast_Installer_x.xx.dmg", che è il file immagine disco salvato per Mac Podcast Editor, e fare doppio clic su "Mixcast_Installer.pkg" all'interno della cartella che si apre.
3. All'avvio del programma di installazione, fare clic sul pulsante "Continue".
4. Seguire le istruzioni nel programma di installazione per installare il software.

Panoramica dei pulsanti SOUND PAD

I suoni degli effetti, la musica di sottofondo e altro audio possono essere assegnati ai pad nella parte superiore dell'unità.

Premere i pulsanti PAD per riprodurre i suoni a loro assegnati.

I gruppi di impostazioni della sorgente sonora per i pulsanti PAD (1-8) sono chiamati banchi. Questa unità può commutare tra 9 banchi (0-8), consentendo di assegnare fino a 8 suoni diversi a ciascun pad.

Il banco zero è preimpostato con le sorgenti sonore incluse nell'unità.

NOTA

Le sorgenti sonore incluse nell'unità non possono essere modificate. Vedere il Manuale di riferimento per i dettagli sul funzionamento del pulsante SOUND PAD.

Assegnazione di suoni ai pulsanti SOUND PAD

TASCAM Podcast Editor (di seguito "Podcast Editor") deve essere utilizzato per assegnare i suoni ai pad. (Vedere Panoramica di TASCAM Podcast Editor a pagina 96).

In questo documento, spieghiamo come assegnare i suoni degli effetti predefiniti di Podcast Editor ai pad. Vedere il manuale di Podcast Editor per le procedure per configurare le impostazioni per altri suoni.

1. Avviare l'app Podcast Editor che è stata installata su uno smartphone, tablet o computer.
2. Fare clic su "New Project".
3. Immettere il nome del progetto nel campo "Project Name".
4. Fare clic su "Project Location" e selezionare la posizione in cui verrà salvato il progetto.
5. Fare clic su "Create".
Si apre la schermata principale dell'Editor podcast.
6. Cliccare l'icona PAD (🎛️) nella schermata principale dell'Editor podcast per aprire la schermata del pad audio.



Schermata principale di Podcast Editor

7. Fare clic su "Default Sounds" nella schermata Sound Pad.

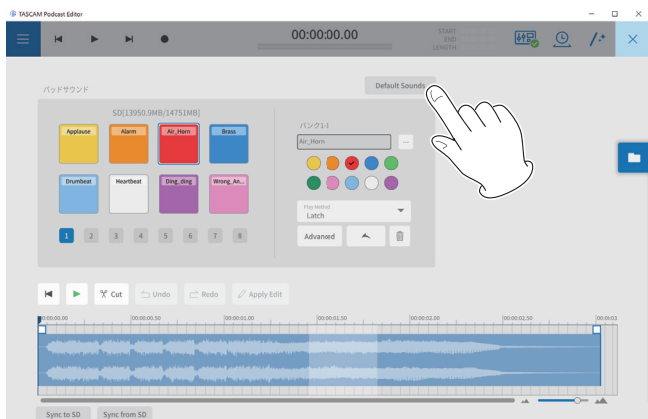

Schermata Suoni pad

NOTA

I suoni degli effetti predefiniti di Podcast Editor sono assegnati ai pulsanti PAD Bank 1 (1–8).

Dopo aver completato le assegnazioni, i nomi dei file assegnati a ciascun pad appariranno sui pulsanti nella sezione SOUND PAD della schermata principale.

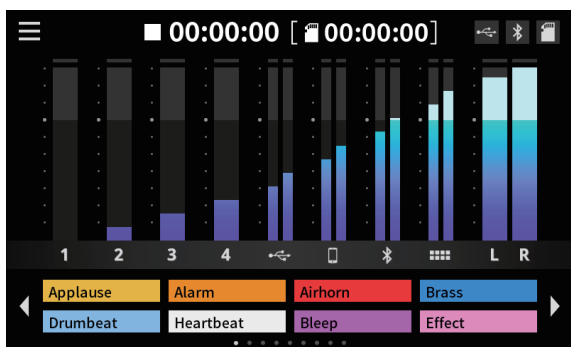

Aspetto con suoni di effetti predefiniti assegnati

Risoluzione dei problemi

In caso di problemi con il funzionamento di questa unità, provare quanto segue prima di richiedere la riparazione.

Se queste misure non risolvono il problema, contattare il negozio in cui è stata acquistata l'unità o l'assistenza clienti TASCAM.

L'alimentazione non si accende

- Verificare che la spina di alimentazione e gli altri connettori siano inseriti completamente.

La card SD non viene riconosciuta

- Verificare che la card SD sia inserita completamente.
- È caricata una card SD supportata dall'unità?
- Verificare il formato (file system) della card SD.

Qualche tempo dopo aver collegato una card SD, l'unità ha smesso di rispondere alle operazioni

- Si è verificato un problema con il collegamento della card SD. Espellere e reinserire la card SD.

Non viene emesso alcun suono

- I fader e le manopole sono alzati a livelli adeguati?
- Verificare nuovamente le impostazioni dell'apparecchiatura collegata.
- Le manopole PHONES sono alzate a livelli adeguati?
- I pulsanti MUTE del canale sono attivi?

Il suono da registrare è distorto

- Le impostazioni del livello di ingresso dell'unità sono adatte?
- Il livello di uscita di una sorgente di ingresso collegata è troppo alto?

La registrazione non è possibile

- Verificare che la card SD disponga di spazio libero sufficiente.
- La registrazione diventa impossibile quando il numero totale di file raggiunge 5000.

La riproduzione non è possibile

- Verificare che utilizzi la frequenza di campionamento (48 kHz) e la profondità di bit (24 bit) supportate da questa unità.

C'è del rumore

- Verificare che i cavi di connessione non abbiano problemi di contatto.
- Se questa unità si trova vicino a una TV, una radio, un amplificatore di potenza o un altro dispositivo con un grande trasformatore, potrebbero verificarsi rumori con questa unità o altri dispositivi nelle vicinanze. (Vedere Precauzioni per il posizionamento e l'uso a pagina 99).

L'audio tramite Bluetooth si interrompe o è rumoroso

- Ci sono dispositivi LAN wireless, altri dispositivi Bluetooth, forni a microonde o apparecchiature simili nelle vicinanze? Tenere tali dispositivi il più lontano possibile durante l'uso.
- Provare a ridurre la distanza tra questa unità e l'altro dispositivo Bluetooth. Provare a cambiare le posizioni di questa unità e dell'altro dispositivo Bluetooth.
- Il funzionamento di app diverse dalla riproduzione musicale sullo smartphone potrebbe causare l'interruzione del suono. In questo caso, interrompere il funzionamento delle app diverse da quella utilizzata per la riproduzione della musica.

Impossibile connettersi o la comunicazione è interrotta quando si utilizza il Bluetooth

- Verificare che l'altro dispositivo Bluetooth sia acceso e che la sua funzione Bluetooth sia attiva.
- Verificare che l'altro dispositivo Bluetooth non sia troppo lontano. Sono presenti muri o altri ostacoli, ad esempio, tra questa unità e l'altro dispositivo Bluetooth?
- Provare a cambiare le posizioni di questa unità e dell'altro dispositivo Bluetooth.
- Spegnerne l'unità una volta e riavviarla.
- Rimuovere il dispositivo associato "TASCAM Mixcast" dall'altro dispositivo Bluetooth e provare di nuovo ad associare l'unità con quel dispositivo Bluetooth (vedere "Connessione con dispositivi Bluetooth" a pagina 93)

Impossibile associare un altro dispositivo Bluetooth

- Verificare che l'altro dispositivo Bluetooth supporti A2DP.
- Verificare che l'altro dispositivo Bluetooth sia in uno stato che consenta la trasmissione. Per i dettagli, consultare il manuale di istruzioni di quel dispositivo Bluetooth.
- Spegnerne una volta sia questa unità che l'altro dispositivo Bluetooth. Quindi, accendili entrambi e prova ad accoppiarli di nuovo.
- Disattivare i dispositivi Bluetooth diversi da quello con cui si sta tentando di eseguire l'associazione.
- Rimuovere il dispositivo associato "TASCAM Mixcast" dall'altro dispositivo Bluetooth e provare di nuovo ad associare l'unità con quel dispositivo Bluetooth (vedere "Connessione con dispositivi Bluetooth" a pagina 93)

Un computer non riconosce l'unità quando è collegata tramite USB

- Questa unità non può essere utilizzata con USB 1.1. Utilizzare una porta USB 2.0 o USB 3.0.
- Non utilizzare un hub USB con questa unità. Collegare sempre l'unità direttamente a una porta USB del computer.
- Se i metodi sopra riportati non risolvono il problema, collegare l'unità a una porta USB diversa del computer.

Quando è collegato tramite USB, il suono si interrompe o si verificano dei rumori

- Il carico di elaborazione sul computer causa l'interruzione del suono e provoca rumore.
- Se è in esecuzione una LAN wireless o un software in background, incluso un software antivirus, spegnerlo durante l'uso di questa unità. Inoltre, impostare "Opzioni risparmio energia" nel Pannello di controllo del PC su "Prestazioni elevate".
- Usare il cavo incluso*.
* Quando si utilizza un cavo USB acquistato altrove, utilizzare un cavo di alta qualità (con certificazione USB) della lunghezza più breve possibile.
- Utilizzare una porta USB incorporata nel computer perché ciò influisce sulla connessione USB sul lato del computer.

Bluetooth®

Questa unità dispone di un modulo audio Bluetooth integrato. Ciò consente l'ingresso del suono riprodotto su dispositivi Bluetooth — computer e dispositivi audio portatili che supportano Bluetooth (A2DP) — così come l'uscita del suono da questa unità ad altri dispositivi Bluetooth.

ATTENZIONE

Non è garantito che la funzione Bluetooth di questa unità abiliti la connessione o il funzionamento con tutti i dispositivi Bluetooth.

Sicurezza della trasmissione

Questa unità supporta le funzioni di sicurezza durante la trasmissione Bluetooth in conformità con le specifiche dello standard Bluetooth, ma non garantisce la riservatezza di tali trasmissioni. TEAC CORPORATION non si assume alcuna responsabilità in caso di fuga di informazioni durante la trasmissione tramite Bluetooth.

Informazioni sulle card SD

Precauzioni per l'uso

Le card SD sono supporti delicati.

Per evitare di danneggiare le card SD, si prega di prendere le seguenti precauzioni quando le si maneggia.

- Non lasciarle in luoghi estremamente caldi o freddi.
- Non lasciarle in luoghi estremamente umidi.
- Non lasciarle bagnare.
- Non mettere oggetti sopra di esse o torcerle.
- Non colpirle.
- Non rimuoverle o inserirle durante la registrazione, la riproduzione, la trasmissione di dati o altri accessi.
- Quando vengono trasportate, metterle nelle custodie, per esempio.

Protezione da scrittura della card SD

Questa unità scrive le informazioni sul supporto per migliorare le prestazioni operative. Poiché, ad esempio, le informazioni di impostazione non possono essere scritte su card SD protette da scrittura, le impostazioni non verranno conservate quando l'unità viene riavviata e le prestazioni saranno altrimenti influenzate.

Nota sulla formattazione

Le card SD formattate da questa unità sono ottimizzate per migliorare le prestazioni durante la registrazione. Utilizzare questa unità per formattare le card SD da utilizzare con essa. Potrebbero verificarsi errori durante la registrazione con questa unità utilizzando una card SD formattata da un computer o da un altro dispositivo

Attenzione alla condensa

La condensa potrebbe verificarsi se l'unità viene spostata da un luogo freddo ad uno caldo, è utilizzato subito dopo una stanza fredda è stato riscaldato o è comunque esposto ad un improvviso cambiamento di temperatura. Per prevenire questo, o se questo accade, lasciare l'unità per una o due ore alla nuova temperatura ambiente prima dell'uso.

Pulizia dell'apparecchio

Usare un panno morbido e asciutto per pulire l'unità. Non pulire con panni chimici di pulizia, diluenti, alcool o altri agenti chimici. Ciò potrebbe danneggiare la superficie o causare scolorimento.

Precauzioni per il posizionamento e l'uso

- L'intervallo di temperatura di funzionamento di questa unità è 0-40 °C.
- Non installare l'unità nei seguenti luoghi. Ciò potrebbe degradare la qualità del suono e/o causare malfunzionamenti.
 - Luoghi con vibrazioni significative
 - Accanto a una finestra o in un altro luogo esposto alla luce solare diretta
 - Nei pressi di caloriferi o altri luoghi estremamente caldi
 - Luoghi troppo freddi
 - In luoghi molto umidi o scarsamente ventilati
 - Ambienti molto polverosi
 - Luoghi esposti direttamente alla pioggia o ad altra acqua
- Per attivare la buona dissipazione di calore, non appoggiare nulla sulla parte superiore dell'unità.
- Non posizionare l'unità su di un amplificatore di potenza o altro dispositivo che genera calore.

Informazioni sul servizio di assistenza clienti TASCAM

I prodotti TASCAM sono supportati e garantiti solo nel paese/regione di acquisto.

Per ricevere supporto dopo l'acquisto, nella pagina con l'elenco dei distributori TASCAM del sito TEAC Global (<https://teac-global.com/>), cerca la società o il rappresentante locale per la regione in cui hai acquistato il prodotto e contatta tale organizzazione.

Quando si effettuano richieste, sono richiesti l'indirizzo (URL) del negozio o del negozio web in cui è stato acquistato e la data di acquisto. Inoltre, potrebbero essere necessarie anche la card di garanzia e la prova di acquisto.

Specifiche/valori nominali

Specifiche del registratore

Supporti di registrazione

Card SD (64 MB – 2 GB)
Card SDHC (4 GB – 32 GB)
Card SDXC (48 GB – 512 GB)

Formati di registrazione/riproduzione

WAV: 48 kHz, 24 bit, 2 canali stereo/14 canali poly (formato BWF)

Misurazioni dell'ingresso audio analogico

Presenza di ingresso microfono (1-4)

Connettori: presa combo XLR/TRS
XLR-3-31 (1: GND, 2: HOT, 3: COLD)
TRS: Presa TRS standard da 6,3 mm (1/4")
(Punta: CALDO, Anello: FREDDO, Manicotto: GND)

Livello di ingresso massimo: +10dBu (quando LEVEL è al minimo)
Livello di ingresso nominale: -10 dBu (quando LEVEL è al minimo)
Livello di ingresso minimo: -76,5 dBu (con LEVEL al massimo)
Gamma di guadagno: 66,5 dB
Impedenza di ingresso: 2,1 kΩ

Presenza PHONES (TRRS) 1 (standard CTIA)

Connettore: mini presa da 3,5 mm (1/8") a 4 poli
Livello di ingresso massimo: +4 dBV (quando LEVEL è al minimo)
Livello di ingresso nominale: -16 dBV (quando LEVEL è al minimo)
Livello di ingresso minimo: -82,5 dBV (con LEVEL al massimo)
Gamma di guadagno: 66,5 dB
Impedenza di ingresso: 2 kΩ

Presenza LINE IN (TRRS) (standard CTIA)

Connettore: mini presa da 3,5 mm (1/8") a 4 poli
Livello di ingresso massimo: +8 dBV
Livello di ingresso nominale: -12 dBV
Impedenza di ingresso: 12 kΩ

Presenza LINEA IN L/R (bilanciata)

Connettori: Presa TRS standard da 6,3 mm (1/4")
(Punta: CALDO, Anello: FREDDO, Manicotto: GND)
Livello di ingresso massimo: +24 dBu
Livello di ingresso nominale: +4 dBu
Impedenza di ingresso: 11 kΩ

Misurazioni audio dell'uscita analogica

Prese PHONES (1-4)

Connettori: presa stereo standard da 6,3 mm (1/4")
Potenza massima: 45 mW + 45 mW (0,1% THD + N o inferiore, in un carico di 32 Ω)

Presenza PHONES (TRRS) 1 (standard CTIA)

Connettore: mini presa da 3,5 mm (1/8") a 4 poli
● PHONES (TRRS) 1 l'uscita si divide da PHONES 1 produzione

Presenza LINEA OUT (TRRS) (standard CTIA)

Connettore: mini presa da 3,5 mm (1/8") a 4 poli
Livello di uscita massimo: -25 dBu
Livello di uscita nominale: -45 dBu
Impedenza di uscita: 100 Ω

Presenza USCITA MONITOR L/R (bilanciata)

Connettori: presa TRS standard da 6,3 mm (1/4")
(Punta: CALDO, Anello: FREDDO, Manicotto: GND)
Livello di uscita massimo: +20 dBu
Livello di uscita nominale: +0 dBu
Impedenza di uscita: 200 Ω

Presenza LINE OUT

Connettori: mini presa stereo da 3,5 mm (1/8")
Livello di uscita massimo: +6 dBV
Livello di uscita nominale: -14 dBV
Impedenza di uscita: 200 Ω

Controllo input/output

Porta USB

Connettore: USB-C
Formati: USB2.0 AD ALTA VELOCITÀ
CLASSE AUDIO USB 2.0
CLASSE DI MEMORIZZAZIONE DI MASSA USB

Prestazioni audio

Mic amp EIN (rumore di ingresso equivalente)

-125 dBu o meno (terminazione 150 Ω, LIVELLO al massimo)

Risposta in frequenza

Presenza di ingresso microfono (1-4)
20 Hz - 20 kHz: +0,3 dB/-0,3 dB (JEITA)

Rapporto S/N

101 db
(presenza di ingresso microfono (1-4), fader di canale a 0, 20kHz SPCL LPF + A-Weight)

Distorsione

0,003%
(presenza di ingresso microfono (1-4), onda sinusoidale da 1 kHz, fader di canale a 0, SPCL LPF a 20 kHz)

Diafonia

95 dB o più

Nota: le condizioni di misurazione sono conformi a JEITA CP-2905B.

Tempi di registrazione (in ore: minuti)

Formato di registrazione	DIMENSIONE		
	4 GB	8 GB	
WAV a 24 bit/48 kHz	14 ch.	0:35	1:10
	2 CH.	4:07	8:15

- I tempi di registrazione mostrati sopra non sono tempi di registrazione continua. Sono i tempi registrabili totali per le card SD/SDHC/SDXC.

Bluetooth

Classe di uscita: 2 (circa 10 m* distanza di trasmissione senza ostacoli)
Profilo supportato: A2DP
Codec A2DP supportati: SBC, AAC
Protezione del contenuto A2DP supportata: SCMS-T
* La distanza di trasmissione è una stima. La distanza di trasmissione può variare a seconda dell'ambiente circostante e delle condizioni delle onde radio.

Requisiti di sistema del computer

Controllare il sito TEAC Global (<http://teac-global.com/>) per le informazioni più recenti sui sistemi operativi supportati.

Il funzionamento con ciascun sistema operativo è stato verificato con le impostazioni di sistema standard che soddisfacevano le seguenti condizioni. Tuttavia, il funzionamento non è garantito con tutti i sistemi che soddisfano le seguenti condizioni.

Windows

Sistemi operativi supportati

Windows 10 a 64 bit

Requisiti hardware del computer

Computer Windows con USB 2.0 (o superiore)

* Il funzionamento non è garantito utilizzando il driver TASCAM con CPU ARM64.

Mac

Sistemi operativi supportati

macOS Big Sur (11)

macOS Catalina (10.15)

Requisiti hardware del computer

Mac con USB 2.0 (o superiore)

Dispositivi iOS/iPadOS

iOS 14/iPadOS 14

iOS 13/iPadOS 13

Dispositivi Android

Android 11

Android 10

* La compatibilità è stata confermata, ma ciò non garantisce il funzionamento con tutti i dispositivi.

Altro

Alimentazione

Adattatore AC dedicato (PS-P1220E DADO), DC 12 V

Potenza assorbita

12,5 W (massimo)

Peso

2,55 kg

Intervallo di temperatura di funzionamento

0–40°C

Dimensioni

374,8 × 56,5 × 263,6 mm (L x A x P, escluse le sporgenze)

374,8 × 71,2 × 266,7 mm (L x A x P, incluse le sporgenze)

Dimensioni

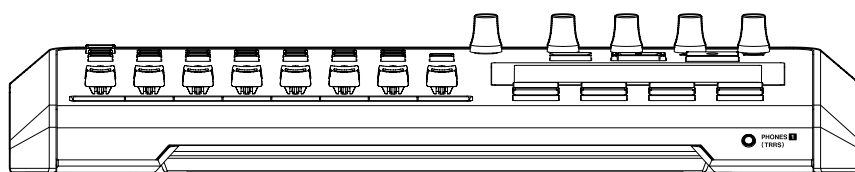
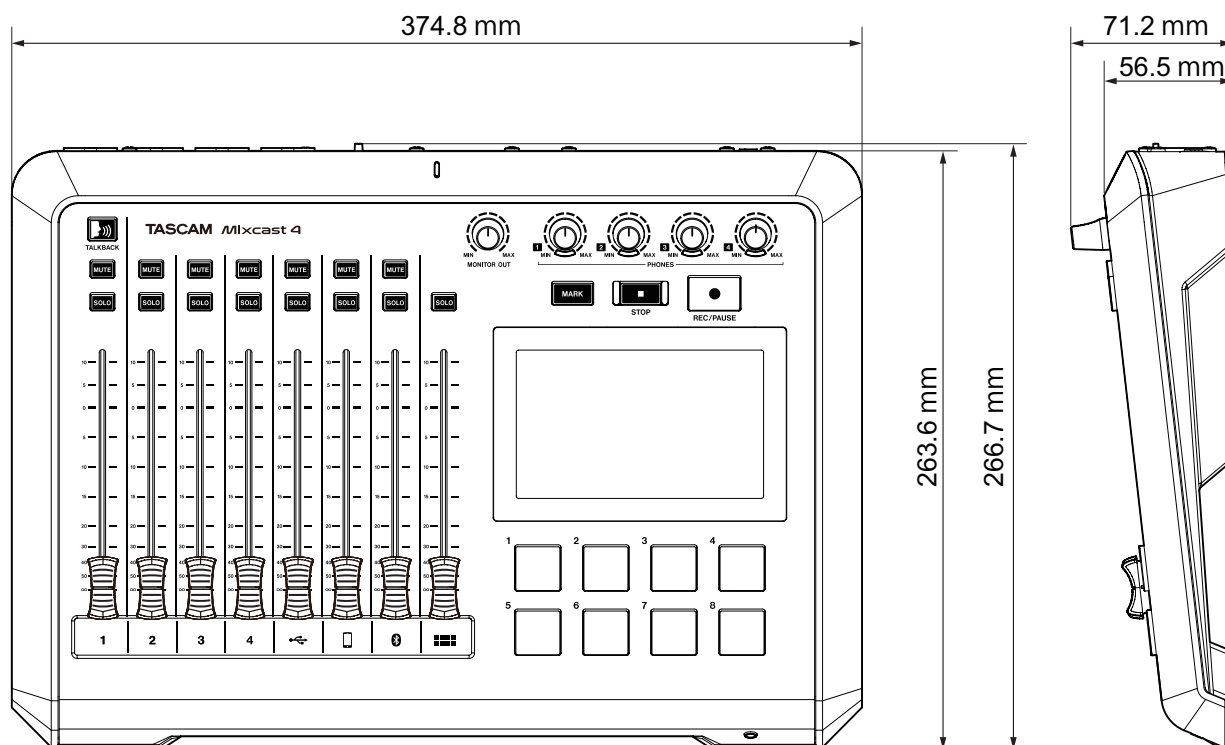
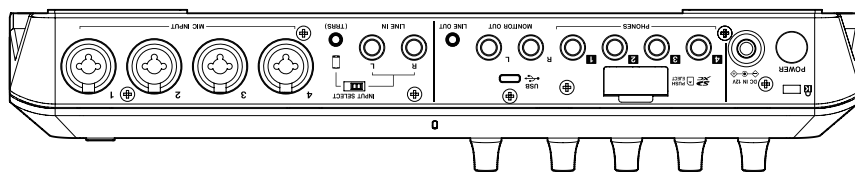

- Le illustrazioni in questo manuale potrebbero differire in parte dal prodotto reale.
- Le specifiche e l'aspetto esterno potrebbero essere modificati senza preavviso.

取扱説明書

はじめに

このたびは、TASCAM Mixcast 4をお買い上げいただきまして、誠にありがとうございます。

本機は、ポッドキャスト用USBオーディオインターフェースとして、サウンドパッド機構を内蔵し、複数名による会話に効果音などを加えて、収録/編集が可能です。

ご使用になる前に、この取扱説明書をよくお読みになり、正しい取り扱い方法をご理解いただいた上で、末永くご愛用くださいますようお願い申し上げます。お読みになったあとは、いつでも見られる所に保管してください。

なお、本書(取扱説明書)では、本機の主要な機能について解説しています。各機能の詳細については、リファレンスマニュアルをご覧ください。

取扱説明書、およびリファレンスマニュアルについては、TASCAMのウェブサイトからダウンロードすることができます。



Mixcast 4

https://tascam.jp/int/product/mixcast_4/docs

製品を安全に正しくお使いいただき、あなたや他の人々への危害や財産への損害を未然に防止するために、ご使用前に、121ページ「安全にお使いいただくために」を必ずお読みください。

本製品の構成

本製品の構成は、以下の通りです。

開梱は本体に損傷を与えないよう慎重に行ってください。

梱装箱と梱包材は、後日輸送するときのために保管しておいてください。

付属品が不足している場合や輸送中の損傷が見られる場合は、お買い上げの販売店にお問い合わせください。

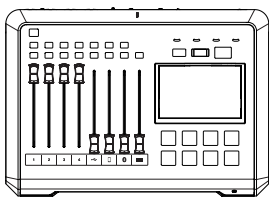

Mixcast 4 x1

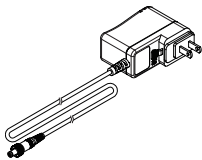

専用ACアダプター
(PS-P1220E NUT) x1

● ケーブル長さ：1.5m

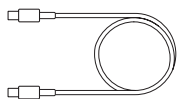

USBケーブル
(Type-C - Type-C) x1

● ケーブル長さ：1m

取扱説明書(本書、保証書付き) x1

TASCAM ID登録ガイド x1

目次

はじめに.....	103
本製品の構成.....	103

各部の名称.....	104
トップパネル.....	104
リアパネル.....	105
準備.....	106
オーディオ機器を接続する.....	106
電源を接続する.....	106
電源をオンにする/オフにする.....	107
チュートリアルについて.....	107
SDカードをセットする.....	107
言語と日時の設定をする.....	108
タッチスクリーンについて.....	109
マイクの設定をする.....	109
Bluetooth機器と接続する.....	110
iOS/iPadOS/Androidデバイスやパソコンと接続する.....	111
Windows用Podcast Editorで使用するための設定方法.....	111
録音する(基本操作).....	112
再生する(基本操作).....	112
TASCAM Podcast Editorについて.....	113
TASCAM Podcast Editorをインストールする.....	113
SOUND PAD ボタンについて.....	113
SOUND PAD ボタンに音源を設定する.....	113
トラブルシューティング.....	115
電波について.....	116
Bluetooth® について.....	116
通信セキュリティ.....	116
SDカードについて.....	116
取り扱い上の注意.....	116
SDカードのライトプロテクトについて.....	116
フォーマットについて.....	116
結露について.....	116
製品のお手入れ.....	116
設置上の注意.....	116
アフターサービス.....	117
仕様/定格.....	118
レコーダー部仕様.....	118
アナログオーディオ入力定格.....	118
アナログオーディオ出力定格.....	118
コントロール入出力定格.....	118
オーディオ性能.....	118
録音時間.....	118
Bluetooth.....	118
OS/動作条件.....	119
Windows.....	119
Mac.....	119
iOS/iPadOSデバイス.....	119
Androidデバイス.....	119
一般.....	119
寸法図.....	120
安全にお使いいただくために.....	121

ここに記載されております製品に関する情報、諸データは、あくまで一例を示すものであり、これらに關します第三者の知的財産権、およびその他の権利に対して、権利侵害がないことの保証を示すものではありません。従いまして、上記第三者の知的財産権の侵害の責任、またはこれらの製品の使用により発生する責任につきましては、弊社は其の責を負いかねますのでご了承ください。

第三者の著作物は、個人として楽しむなどのほかは、著作権法上権利者に無断で使用できません。装置の適正使用をお願いします。弊社では、お客様による権利侵害行為につき一切の責任を負担致しません。

各部の名称

トップパネル

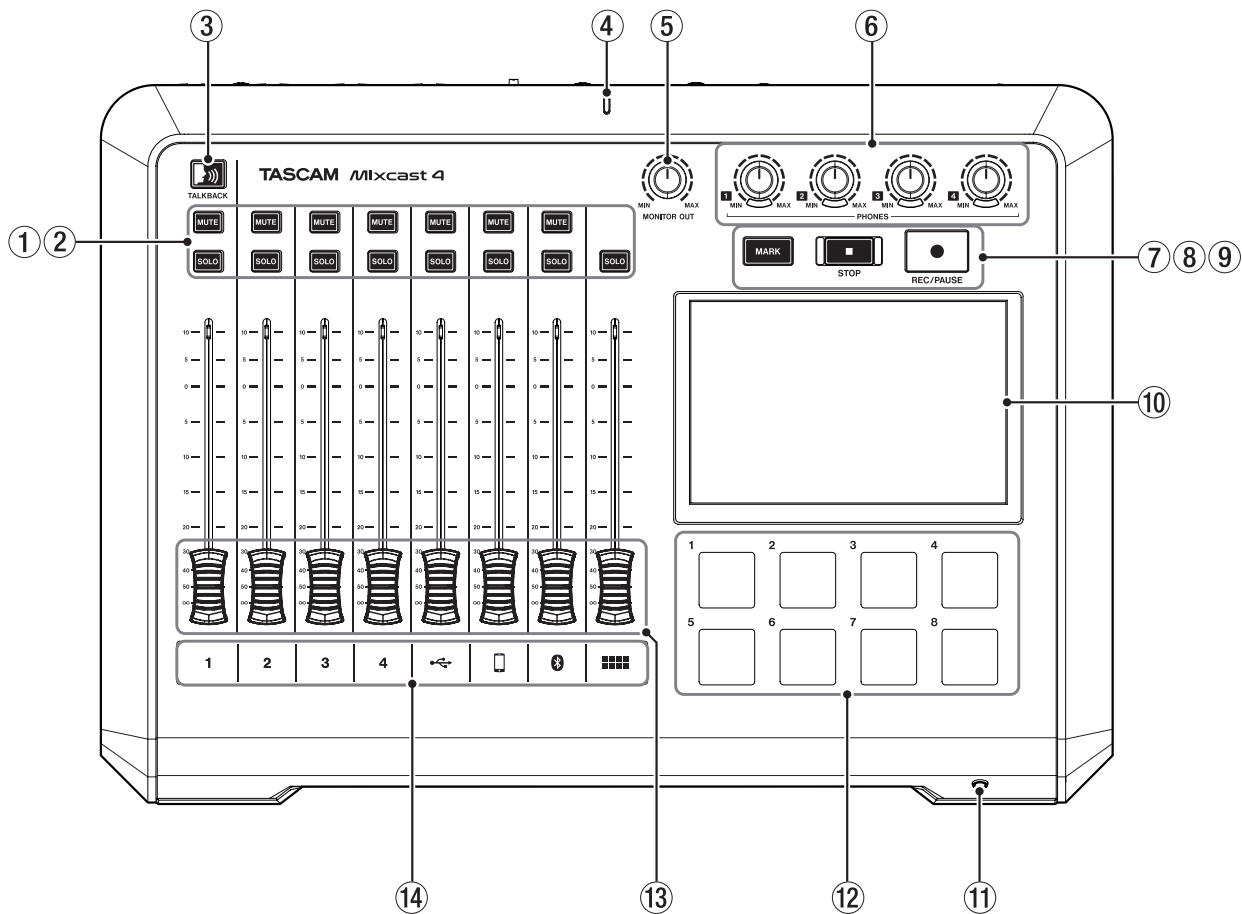

① MUTE ボタン

いずれかの MUTE ボタンを押すと、そのボタンに対応する入力チャンネル信号をミュート（消音）します。

② SOLO ボタン

いずれかの SOLO ボタンを押すと、そのボタンに対応する入力チャンネルの音のみが、リアパネルの PHONES 1 端子、およびフロントパネルの PHONES (TRRS) ① 端子から確認できます。（録音には影響しません。）

③ TALKBACK ボタン

このボタンを押している間、MIC INPUT 1 入力の音をリアパネルの PHONES ② - ④ 端子に出力します。（録音中の場合、この音声は録音されません。）

④ 録音 インジケータ

録音中に点灯します。

⑤ MONITOR OUT つまみ

リアパネルの MONITOR OUT 端子および LINE OUT 端子の出力レベルを調節します。

⑥ PHONES ①-④ つまみ

リアパネルの PHONES ① - ④ 端子およびフロントパネルの PHONES (TRRS) ① 端子に接続したヘッドホンの出力レベルを調節します。

⑦ MARK ボタン

再生中や録音中、または一時停止中にこのボタンを押すと、その位置にマークポイントを登録します。

⑧ STOP ボタン

再生 / 録音を停止します。

⑨ REC/PAUSE ボタン

録音を開始します。また録音中は、一時停止します。

⑩ タッチスクリーン

入力信号のレベルをモニターしたり、本機の動作状況を表示します。

タッチ操作によって、各種設定が行えます。（109 ページ「タッチスクリーンについて」を参照）

⑪ PHONES (TRRS) ① 端子 [CTIA 規格]

ヘッドセットなどを接続します。

（106 ページ「ヘッドセットを接続する」を参照）

メニュー設定でヘッドセットのマイク入力信号をチャンネル 1 の入力として設定することもできます。[CTIA 規格]

⑫ SOUND PAD ボタン(1-8)

このボタンを押すと、各ボタンに設定した効果音や BGM などが再生されます。

音源の設定は専用ソフトウェア (TASCAM Podcast Editor) を使用します。

（113 ページ「TASCAM Podcast Editor について」、113 ページ「SOUND PAD ボタンについて」を参照）

⑬ チャンネルフェーダー

各チャンネル信号の送り出しレベルを調節します。

⑭ チャンネルインジケータ

入力オーバーロードを検出した場合、チャンネル LED が赤く点灯します。

リアパネル

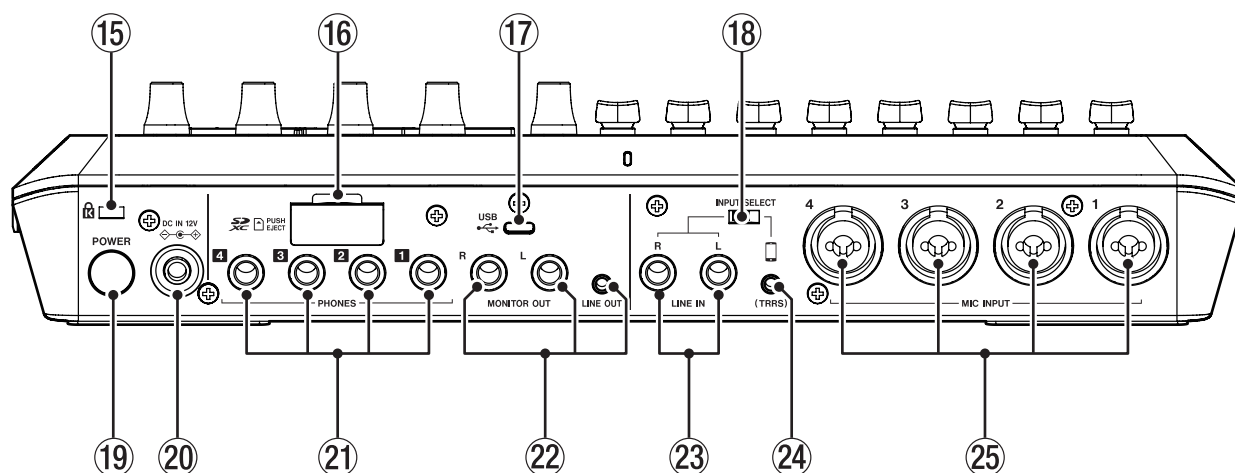

⑮ ケンジントンロック装着穴

⑯ SDカードスロット

SDカードを挿入するカードスロットです。
(107ページ「SDカードをセットする」を参照)

⑰ USB 端子(Type-C)

USB Type-CのUSBポートです。
パソコンやスマートフォン・タブレット端末を接続します。
(111ページ「iOS/iPadOS/Androidデバイスやパソコンと接続する」を参照)

⑱ INPUT SELECT スイッチ

LINE IN L/R端子とLINE IN (TRRS)端子の入力を切り換えます。

⑲ POWER ボタン

電源のオン/オフを行います。
(107ページ「電源をオンにする/オフにする」を参照)

⑳ DC IN 12V端子

付属の専用ACアダプター(PS-P1220E NUT)を接続します。
(106ページ「電源を接続する」を参照)

㉑ PHONES 1-4 端子

ヘッドホンを接続するためのφ6.3mmステレオ標準ジャックです。ミニプラグのヘッドホンを接続する場合は、変換アダプター(φ3.5mmステレオミニジャック)をご使用ください。
(106ページ「ヘッドホンを接続する」を参照)

㉒ MONITOR OUT L/R 端子、LINE OUT 端子

モニタースピーカー(パワードモニタースピーカーまたはアンブ/スピーカーシステム)や、録音機器を接続します。
(106ページ「モニタースピーカーを接続する」、「録音機器を接続する」を参照)

- トップパネルのMONITOR OUTつまみで、出力レベルを調節することができます。

㉓ LINE IN L/R 端子

メディアプレーヤーなどのオーディオ機器を接続します。
● INPUT SELECT スイッチを「LINE IN」側にします。
(106ページ「スマートフォン/メディアプレーヤーなどを接続する」を参照)

㉔ LINE IN (TRRS) 端子 [CTIA 規格]

スマートフォンなどの携帯機器を接続します。[CTIA 規格]
● INPUT SELECT スイッチを「(TRRS)」側にします。
(106ページ「スマートフォン/メディアプレーヤーなどを接続する」を参照)

㉕ MIC INPUT 1-4 端子

ダイナミックマイクやコンデンサーマイクを接続します。
(106ページ「マイクを接続する」を参照)
(マイクタイプの選択については、109ページ「マイクの設定をする」を参照してください。)

準備

オーディオ機器を接続する

接続例

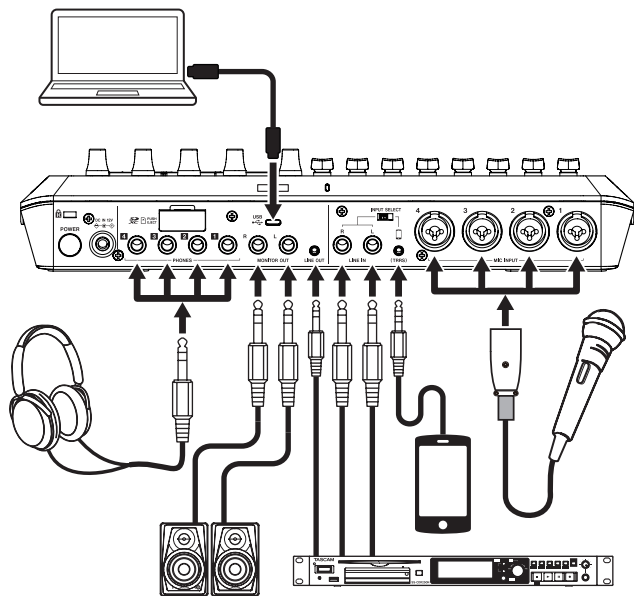

リアパネル側

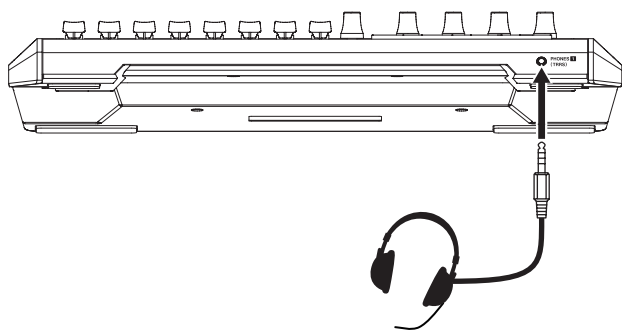

フロントパネル側

△ 注意

オーディオ機器を接続する場合には、以下のつまみおよびフェーダーと接続する機器側の操作つまみやフェーダーを下げた状態で行ってください。モニター機器から突然大きな音が出て、機器の破損や聴覚障害の原因になる可能性があります。

- PHONES 1-4 つまみ
- MONITOR OUT つまみ
- チャンネルフェーダー (全てのチャンネル)

マイクを接続する

マイクはリアパネルのMIC INPUT 1-4端子に接続します。マイクを音源の方向へ向け、振動の少ない、安定した場所に設置してください。

接続後、Input画面のマイク設定でダイナミックマイクかコンデンサーマイクのどちらかを選択してください。(109ページ「マイクの設定をする」)

注意

- プラグインパワー対応のマイクは、接続しないでください。破損する可能性があります。
- マイク設定で「コンデンサー」を選択したMIC INPUT端子は、ファントム電源(+48V)が有効になっているので、ダイナミックマイクを接続すると破損する可能性があります。

ヘッドホンを接続する

ヘッドホンは、リアパネルのPHONES 1-4 端子に接続します。

△ 注意

ヘッドホン接続する前には、トップパネルのPHONES 1-4 つまみで音量を最小にしてください。ヘッドホンから、突然大きな音が出て、聴覚障害などの原因となることがあります。

メモ

PHONES 1とPHONES (TRRS)を同時に使用すると出力音量が小さくなる場合があります。

スマートフォン / メディアプレーヤーなどを接続する

スマートフォンなどの携帯機器、またはメディアプレーヤーなどのオーディオ機器をリアパネルのLINE IN (TRRS)端子、またはLINE IN端子に接続して、お好みの音源を入力できます。入力に使用したい機器に合わせて、本機のリアパネルにあるINPUT SELECTスイッチを切り換えます。

- スマートフォンなどの携帯機器を接続する
INPUT SELECTスイッチ：「(TRRS)」側
- メディアプレーヤーなどのオーディオ機器の接続
INPUT SELECTスイッチ：「LINE IN)」側

モニタースピーカーを接続する

モニタースピーカー (パワードモニタースピーカーまたはアンプ / スピーカーシステム)を接続する場合は、リアパネルのMONITOR OUT端子に接続します。

スピーカーの音量は、トップパネルのMONITOR OUTつまみで調節します。

録音機器を接続する

本機に入力された音源や、本機で再生した音源をリアパネルのLINE OUT端子から、録音機器に出力できます。

ヘッドセットを接続する

ヘッドセットは、フロントパネルのPHONES (TRRS) 1 端子に接続します。

メモ

- ヘッドセットのマイクをチャンネル1の入力として使用する場合には、タッチスクリーンのInput画面から設定可能です。詳細については、リファレンスマニュアルをご覧ください。
- PHONES 1とPHONES (TRRS)を同時に使用すると出力音量が小さくなる場合があります。

△ 注意

ヘッドセットを接続する前には、トップパネルのPHONES 1 つまみを最小にしてから、接続してください。ヘッドセットのスピーカーから突然大きな音が出て、聴覚障害などの原因となることがあります。

電源を接続する

同梱されている付属の専用ACアダプター (PS-P1220E NUT) を使用して、以下のように電源を本機に接続します。

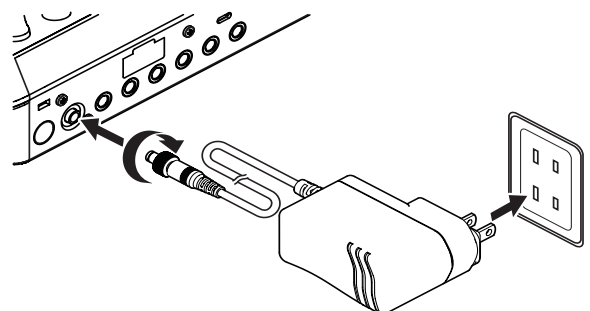

1. ACアダプターのDCプラグを、本機のリアパネルにあるDC IN 12V端子に差し込む。
2. DCプラグのナットを回して、DC IN 12V端子に固定する。
3. ACアダプターをコンセントに接続する。

注意

必ず、付属の専用ACアダプターを接続してください。
それ以外のものを使用すると故障、火災、感電の原因となります。

コンセントプラグの交換方法

メモ

本機をお買い上げ時、付属する専用ACアダプター (PS-P1220E NUT)にはコンセントプラグ(A)が取り付けられています。改めてコンセントプラグを交換する必要はありません。

1. 専用ACアダプター (PS-P1220E NUT) のノブ (①) を矢印方向に移動させ、コンセントプラグ (A) を引き抜く。

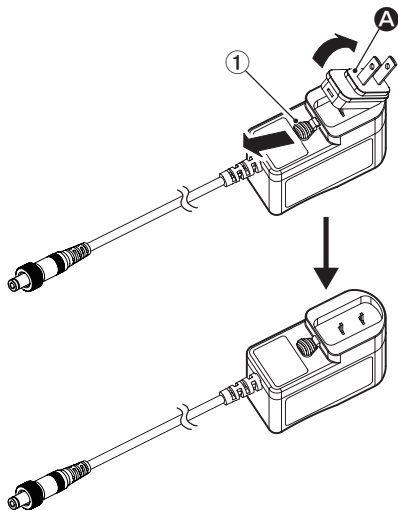

2. 付属する3種類のコンセントプラグ (B / C / D) の中からACコンセントの形状に合うコンセントプラグを選ぶ。
3. もう一度、ノブ (①) を矢印方向に移動させ、ACアダプターにコンセントプラグを差し込む。

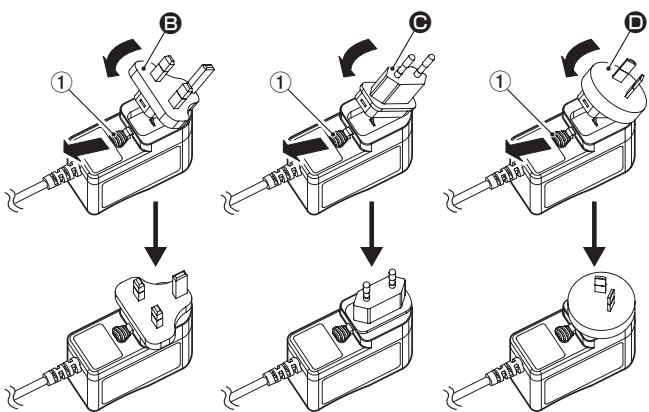

以上でコンセントプラグの交換は完了です。
交換完了後にコンセントプラグの浮きやガタつきがないか確認し、異常がなければ電源コンセントに接続してください。

注意

交換後のコンセントプラグに異常がある場合は、使用を中止してください。異常状態のまま使用すると、火災・感電の原因となります。
お買い上げの販売店、またはティアック修理センター (巻末に記載) に修理をご依頼ください。

電源をオンにする / オフにする

電源をオンにする

電源をオンにするには、背面のPOWERボタンを一度押します。タッチスクリーンにMixcast 4のロゴ画面が表示され、起動が完了すると下記のホーム画面が表示されます。

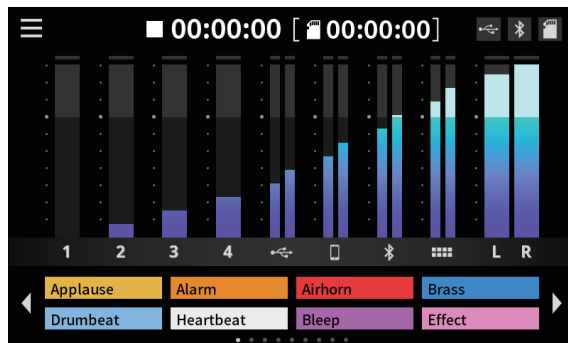

ホーム画面

メモ

お買い上げ後、はじめて電源をオンにしたときは、簡単に本機を説明するチュートリアルに続いて、言語と日時を設定するためにその他設定画面がタッチスクリーンに表示されます。(108ページ「言語と日時の設定をする」を参照)

電源をオフにする

電源をオフするには、POWERボタンを押し続けます。タッチスクリーンに、電源オフの確認ポップアップが表示されたら、POWERボタンを離します。



ポップアップ画面

タッチスクリーンの「はい」をタップすると、シャットダウン動作を行い、電源をオフします。

チュートリアルについて

電源をオンにすると、本機の操作を簡単に説明するチュートリアル画面が表示されます。

チュートリアルが不要な場合は、「×」をタップして閉じることができます。

閉じる前に「Hide Tutorial」のチェックボックスにチェックを入れると、次回以降表示されません。(本機を工場出荷状態に戻すと再び表示されます。工場出荷状態に戻す方法については、リファレンスマニュアルをご覧ください。)

SDカードをセットする

本機では、SDカードを使って録音や再生を行います。使用できるSDカードは、Class 10以上のSD / SDHC / SDXC規格に対応したSDカードです。

メモ

本製品には、SDカードは含まれておりません。
ご使用の用途に合わせて、必要なものを別途お買い求めください。各チャンネルの入力をすべて録音するマルチトラック録音ではSDカード容量を多く消費するため、64GB以上のSDカードを使用することを推奨いたします。
本機にて動作が確認されたSDカードのリストが、TASCAMのウェブサイト (<https://tascam.jp/jp/>) に掲載されています。

本機の製品ページをご参照ください。もしくは、タスカム カスタマーサポートまでお問い合わせください。

リアパネルのSDカードスロットの背面のカバーを開けて、カードをスロット部にカチッというまで挿入してください。

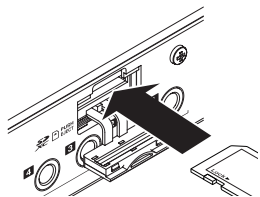

SDカードを挿入した際、タッチスクリーンにフォーマットを促すポップアップメッセージが表示された場合、メッセージに従って、SDカードのフォーマットを行ってください。

メモ

本機でフォーマットされたSDカードは、録音時の性能向上のために最適化されています。そのため、本機で使用するSDカードは本機でフォーマットを行ってください。パソコンなどでフォーマットされたSDカードは、本機での録音時にエラーになる可能性があります。

注意

SDカードのフォーマットを実行すると、カード内のデータは全て消去されます。必要なデータのバックアップを取ってからフォーマットを実行してください。

SDカードを取り出す

電源をオフにするか、動作が停止してから、SDカードを軽く押し込むと出てきますので、取り出します。

注意

本機が動作中(録音中、再生中、SDカードにデータを書き込み中など)は、絶対にSDカードを取り出さないでください。録音が正しく行われなかったり、データが破損したり、モニター機器から突然大きな音が出て、機器の破損や聴覚障害の原因になるなどの可能性があります。

言語と日時の設定をする

お買い上げ後、はじめて電源をオンにしたときや、内蔵時計がリセットされているときは、その他設定画面がタッチスクリーンに表示されます。



その他設定画面

- 初期の言語表示は、English(英語)表示になっています。

言語を選択する

その他設定画面の言語項目でメニューやメッセージに使用する言語を選択します。

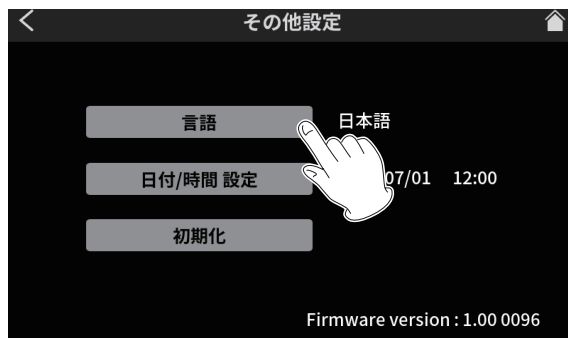

その他設定画面

選択肢

English	: 英語で表示 (初期値)
日本語	: 日本語で表示
Français	: フランス語で表示
Español	: スペイン語語で表示
Deutsch	: ドイツ語で表示
Italiano	: イタリア語で表示
Русский язык	: ロシア語で表示
中文	: 中国語で表示
한글	: 韓国語で表示

日時を設定する

1. その他設定画面の「日付調整」ボタンをタップして、日時設定画面を表示する。



その他設定画面

2. 日付 / 時刻の各項目を上下にスワイプして設定する。



日時設定画面

3. 設定が終わったら「設定」ボタンをタップする。



メモ

その他設定画面は、ホーム画面 > メニュー画面 > 本体設定画面から表示することができます。

タッチスクリーンについて

ホーム画面

本機の電源をオンにした時は、タッチスクリーンに下記のホーム画面を表示します。

この画面では、入力信号のレベルをモニターしたり、本機の動作状況を表示します。また、画面内のメニューアイコンをタップして、各機能の設定を行うことができます。

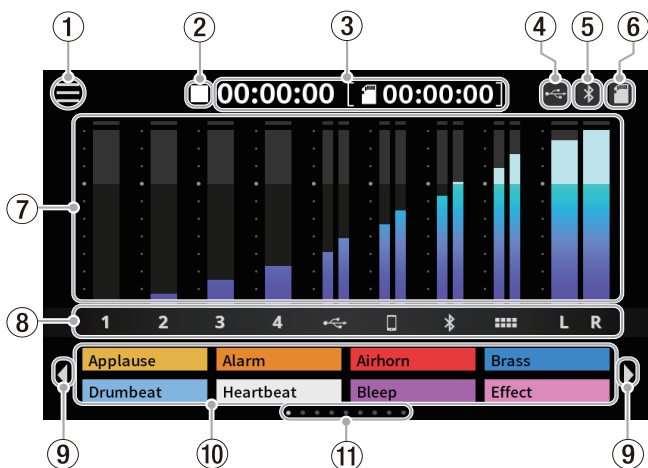

① メニューアイコン

このアイコンをタップすると、メニュー画面を表示します。(109ページ「メニュー画面」)

② レコーダーの状態表示

レコーダーの動作状況をアイコン表示します。

表示	内容
■	停止中
●	録音中
●	録音一時停止中

③ カウンター表示

録音中に現在の経過時間やSDカードに録音できる残り時間(時:分:秒)を表示します。

④ USB表示

USB端子に外部デバイス(パソコンなど)が接続されているときにUSBアイコンが表示されます。

⑤ Bluetooth表示

Bluetooth機器と接続されているときにBluetoothアイコンを表示します。ペアリング待機中はBluetoothアイコンが点滅します。

⑥ SDカード表示

SDカードが挿入されているときにSDカードアイコンを表示します。

⑦ レベルメーター表示

各チャンネルのレベルを表示します。

- 1-4、🔊、📱、📶、▶ : 2MIXへの送りレベル
- L、R : 2MIXのレベル

⑧ 入力チャンネルのラベル表示

⑨ SOUND PADのバンク切り換えアイコン(◀ / ▶)

◀ アイコンをタップするとSOUND PADを前のバンクに切り換えます。▶ アイコンをタップするとSOUND PADを次のバンクに切り換えます。

⑩ SOUND PAD表示

各SOUND PADに設定されている音源のファイル名を表示します。(113ページ「SOUND PADボタンについて」を参照)

⑪ SOUND PADのバンク表示

現在表示中のSOUND PADのバンクの位置をハイライト表示します。

メニュー画面

ホーム画面のメニューアイコンをタップすると、下記のメニュー画面を表示します。

この画面では、アイコンをタップして各機能の操作や設定を行うことができます。

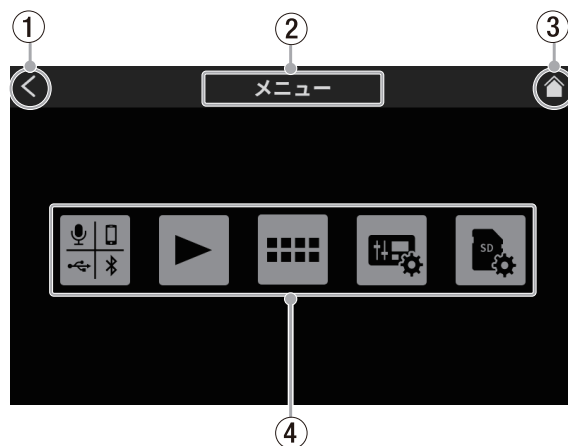

① < アイコン

このアイコンをタップすると、現在の画面を表示する前に表示していた画面に戻ります。

② 機能名表示

現在表示している画面の機能名を表示します。

③ HOMEアイコン(🏠)

このアイコンをタップすると、ホーム画面を表示します。

④ 機能アイコン

- 入力 (🔊) : Input設定画面を表示します。
- 再生 (▶) : ポッドキャストのPLAY画面を表示します。
- サウンドパッド (🔊) : SOUND PADの設定画面を表示します。
- 本体設定 (⚙️) : 本機の設定画面を表示します。
- SD設定 (📁) : SDカードの設定画面を表示します。

マイクの設定をする

リアパネルのMIC INPUT 1-4端子に接続したマイクの設定を行います。

下記の手順を参考にタッチスクリーンから、マイクのタイプを選択します。

1. ホーム画面からメニューアイコン(☰)をタップして、メニュー画面を表示する。

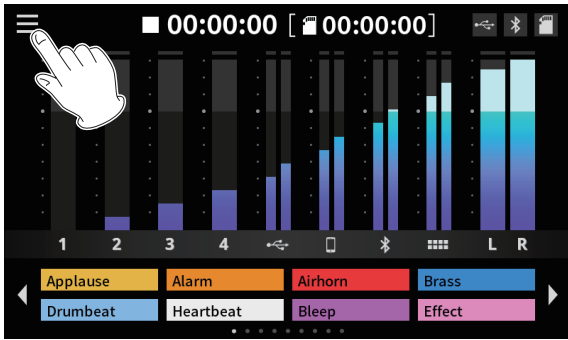

ホーム画面

2. 入力アイコン () をタップして、入力画面を表示する。

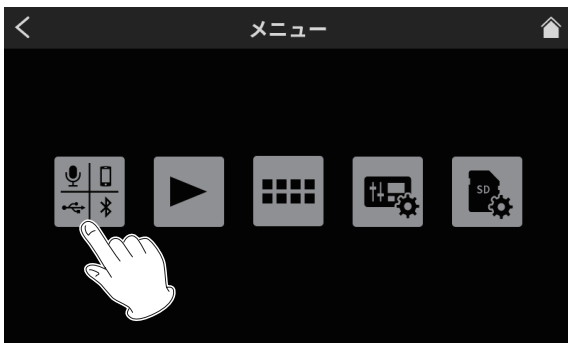

メニュー画面

3. 接続したマイクの入力番号を  -  のアイコンで選択し、レベル画面を表示する。



入力画面

4. 選択したマイクのタイプを選択する。



レベル画面

- ダイナミック
ダイナミックマイクを接続します。
- コンデンサー
コンデンサーマイクを接続します。

注意

- 「コンデンサー」を選択すると、選択したMIC入力に+48Vを供給します。また、コンデンサーマイクを取り外す際は、一度「ダイナミック」を選択し、+48Vをオフにしてください。
- 「コンデンサー」を選択したMIC INPUT端子にダイナミックマイクを接続すると破損する可能性があります。

前画面で「コンデンサー」を選択したMIC入力は、ホーム画面のマイクCH番号の横に赤丸を表示します。

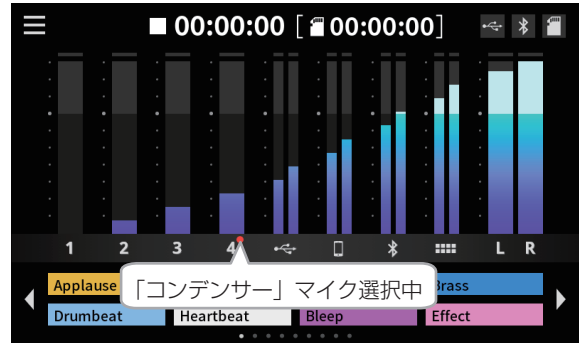



コンデンサー表示画面

Bluetooth 機器と接続する

本機は、Bluetooth音声モジュールを搭載しており、Bluetooth (A2DP) に対応したパソコンやポータブルオーディオ機器 (Bluetooth機器) の再生音声を入力したり、本機の音声をBluetooth機器に出力することができます。

メモ

ペアリングを行うには、Bluetooth機器の操作も必要です。操作方法は、お使いのBluetooth機器の取扱説明書をご覧ください。

1. ホーム画面からメニュー アイコン () をタップして、メニュー画面を表示する。
2. 入力アイコン () をタップして、入力画面を表示する。



メニュー画面

3. Bluetooth アイコンをタップする。



入力画面

4. ペ어링ボタンをタップして、ペ어링を開始する。



ペ어링設定画面

5. 接続する Bluetooth 機器で「TASCAM Mixcast」を選択する。

接続が完了すると、Bluetooth機器の再生音声を入力したり、本機の音声をBluetooth機器に出力できるようになります。音声の設定や、詳しい使い方については、リファレンスマニュアルをご覧ください。

iOS/iPadOS/Android デバイスやパソコンと接続する

スマートフォン・タブレット端末やパソコンに接続して、効果音やBGMなどを各PADボタンに登録したり、本体で録音したポッドキャストの編集ができます。(専用ソフトウェア「TASCAM Podcast Editor」のインストールが必要です。113ページ「TASCAM Podcast Editorをインストールする」を参照)

パソコンと接続することで USB マスストレージ機能、USB オーディオ機能を使用できるようになります。USB マスストレージ機能、USB オーディオ機能については、リファレンスマニュアルをご覧ください。

USBケーブルをリアパネルのUSB端子に差し込んで、iOS/iPadOS/Androidデバイスやパソコンと接続します。接続すると、ホーム画面のUSB表示部のアイコン(25ページ「ホーム画面」⑤ USB表示)がハイライト表示します。

メモ

スマートフォン・タブレット端末やパソコンとの接続は、付属のUSBケーブル(*)を使用して、USBハブを経由せずに直接、接続してください。

* 市販のUSBケーブルをご使用になる場合、高品質(USB規格認証ケーブル)のケーブルや、出来るだけ短いケーブルを使用してください。

Windows 用 Podcast Editor で使用するための設定方法

ここに記載した手順は、Podcast Editorを起動する前に行ってください。

パソコンのサウンド設定 (Windows)

パソコンの入出力デバイス、サンプリング周波数、ビットレートおよびチャンネル数を使用する環境に合わせて設定します。

1. 「サウンド」の設定画面を開く。

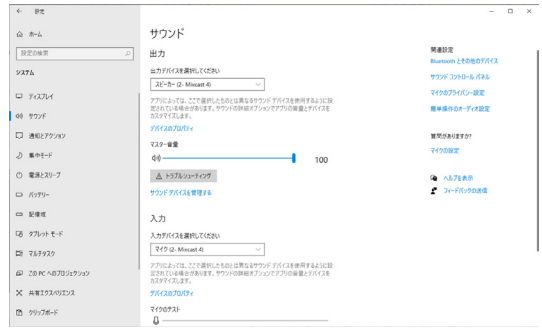

メモ

デスクトップ画面の右下のサウンドアイコンを右クリックし、「サウンドの設定を開く」から「サウンド」を開くことも可能です。

2. 出力デバイス項目を「スピーカー Mixcast 4」に設定する。
3. 入力デバイス項目を「マイク (Mixcast 4)」に設定する。
4. 「サウンドコントロール パネル」をクリックし、「サウンド画面」を開く。
5. 「録音」タブ画面を表示し、「Mixcast 4」を選択する。



6. 「Mixcast 4」の「プロパティ」をクリックし、「マイクのプロパティ」画面を開く。
7. 「詳細」タブ画面を表示し、「既定の形式」を設定する。

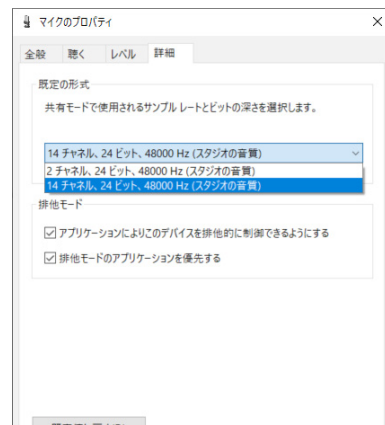

- Podcast Editorを使用するには14チャンネルの設定を選択します。
- OBS Studioなどの2チャンネルのオーディオデバイスを対象とするアプリケーションを使用する場合は、2チャンネルの設定を選択します。

Podcast Editorを使用する準備ができました。

録音する(基本操作)

初期設定では、全ての入力チャンネルと2MIXを合わせた14チャンネルが録音されます。(2MIX(ステレオ)のみ録音することもできます。詳しい使い方については、リファレンスマニュアルをご覧ください。)

1. HOMEアイコン(🏠)をタップして、ホーム画面を表示する。
2. 各チャンネルフェーダーを操作し、ホーム画面のレベルメーターでミックスレベルを調整する。
3. 停止中にトップパネルのREC/PAUSE(●)ボタンを押して録音を開始する。



録音を開始するとREC/PAUSE(●)ボタンが赤く点灯し、SDカードに録音(保存)を開始します。(ホーム画面に録音中アイコン(●)を表示します。)

録音および録音一時停止中は、STOP(■)ボタン(橙)が点灯します。

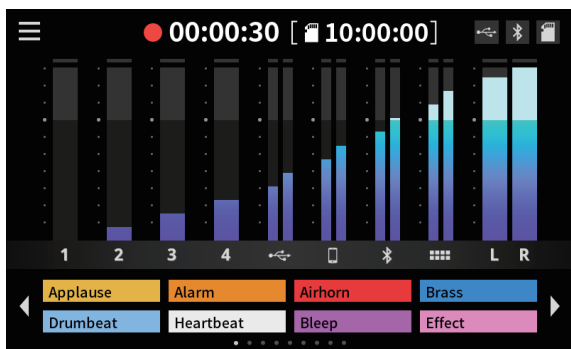

録音中 画面

- ホーム画面のカウンター表示が経過時間を表示します。
 - 録音中にトップパネルのREC/PAUSE(●)ボタンを押すと、録音一時停止になり、赤く点滅します。(ホーム画面に一時停止中アイコン(●||)を表示します。)
4. 録音一時停止中にもう一度押すと、録音状態に復帰します。
 4. 録音を終了するとき、トップパネルのSTOP(■)ボタンを押す。



5. 録音停止確認のポップアップが表示されるので[はい]をタップし録音を終了する。
録音が停止するとREC/PAUSE(●)ボタン(赤)およびSTOP(■)ボタン(橙)が消灯します。
6. リネーム画面が表示されるので録音したポッドキャストの名前を編集する。
7. 決定をタップしてポッドキャストを保存する。

本機に録音されたファイル(ポッドキャスト)は、SDカードのPODCASTフォルダーに保存されます。ポッドキャストは、Podcast Editorに取り込んで編集することができます。Podcast Editorでの編集方法についてはPodcast Editorのマニュアルをご覧ください。

再生する(基本操作)

SDカードのPODCASTフォルダーにあるファイル(ポッドキャスト)を再生します。

1. ホーム画面からメニューアイコン(☰)をタップして、メニュー画面を表示する。
2. 再生アイコン(▶)をタップして、再生画面を表示する。

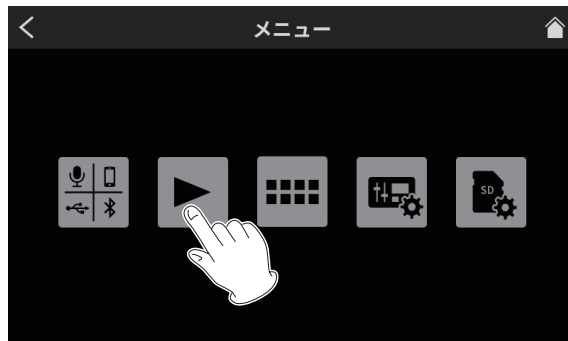

メニュー 画面

3. 再生したいポッドキャスト名をタップして選択する。



再生 画面

4. 画面左下の再生アイコン(▶)をタップして再生を開始する。



再生開始 画面

再生アイコン(▶)が一時停止アイコン(||)に変わります。

- 再生中に一時停止アイコン(||)をタップすると、再生一時停止になります。
- 再生一時停止中に再生アイコン(▶)をタップすると、再生状態に復帰します。
- 他のポッドキャストを選択するか、再生画面以外に移動すると再生中のポッドキャストを停止します。

TASCAM Podcast Editorについて

専用ソフトウェア(「TASCAM Podcast Editor」,以下「Podcast Editor」といいます)を使用することで、効果音やBGMなどを各PADボタンに設定したり、本機で録音したポッドキャストの編集ができます。

Podcast Editorは、スマートフォン・タブレット端末やパソコンにインストールして、本機と接続した状態で使用します。

詳しい使い方はTASCAM Podcast Editorのマニュアルをご覧ください。



TASCAM Podcast editor

https://tascam.jp/int/product/tascam_podcast_editor/docs

TASCAM Podcast Editor をインストールする

iOS/iPadOS/Android デバイスの場合

iOS/iPadOSデバイスはApp Storeから、AndroidデバイスはGoogle Playから、それぞれ「TASCAM Podcast Editor」を検索し、ダウンロードおよびインストールを実施してください。

メモ

インターネット接続における通信費用は、お客様ののご負担となりますのでご了承ください。

パソコンの場合

Podcast Editorのインストール手順(Windows版)

1. TASCAM のウェブサイト (<https://tascam.jp/jp/>) から、最新の Windows 用ソフトウェアをダウンロードし、ご使用のパソコンに保存してください。
2. 保存した Windows 用ソフトウェア (zip ファイル) をデスクトップなどに解凍してください。
3. 解凍して生成されるフォルダー内にある「TASCAM_Mixcast_Installer_x.xx.exe」をダブルクリックすると、インストールソフトウェアが起動します。
4. インストーラーの指示に従って、インストールしてください。

Podcast Editorのインストール手順(Mac版)

1. TASCAM のウェブサイト (<https://tascam.jp/jp/>) から、ご使用の OS に適した最新の Podcast Editor をダウンロードし、ご使用のパソコンに保存してください。
2. 保存した Mac 用 Podcast Editor のディスクイメージファイル「TASCAM_Mixcast_Installer_x.xx.dmg」ファイルをダブルクリックし、開いたフォルダー内の「Mixcast_Installer.pkg」をダブルクリックします。
3. インストーラーが起動しますので、「続ける」ボタンをクリックします。
4. インストーラーの指示に従ってインストールしてください。

SOUND PADボタンについて

トップパネルの各PADボタンには、効果音やBGMなどの音源を設定することができます。

各PADボタンを押すことで設定した音源を再生できます。

本機では、PADボタン(1-8)の音源設定を1つのグループとしてバンクと呼びます。本機には9つのバンク(0-8)があり、バンクを切り換えることで、各PADボタンに最大8つの音源を設定することができます。

バンク0には本体に内蔵している音源があらかじめ設定されています。

メモ

本体内蔵音源の内容は変更できません。

SOUND PADボタンの詳しい使い方については、リファレンスマニュアルをご覧ください。

SOUND PAD ボタンに音源を設定する

PADボタンに音源を設定するには、Podcast Editorを使用します。(113ページ「TASCAM Podcast Editorについて」を参照)本書では、Podcast Editorのデフォルトの効果音をPADボタンに追加する方法を説明します。オリジナルの音源の設定方法については、Podcast Editorのマニュアルをご覧ください。

1. スマートフォン・タブレット端末やパソコンにインストールした Podcast Editor を起動する。
2. 「新しいプロジェクト」をクリックする。
3. 「プロジェクト名」欄にプロジェクト名を入力する。
4. 「プロジェクトの場所」をクリックして、プロジェクトの保存先を選択する。
5. 「作成」をクリックする。
Podcast Editor HOME画面が表示されます。
6. Podcast Editor HOME画面のPADアイコン(■)をクリックして Sound Pad 画面を開く。



Podcast Editor HOME画面

7. Sound Pad 画面の「Default Sounds」をクリックする。

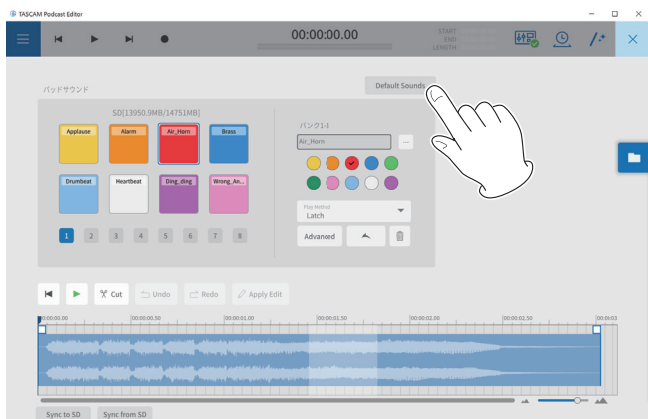

Pad Sounds画面

登録が完了すると、ホーム画面のSOUND PAD 表示部に各 PAD ボタンにアサインされているファイル名が表示されます。

メモ

Podcast Editorのデフォルトの効果音はバンク1のPADボタン (1-8)に登録されます。

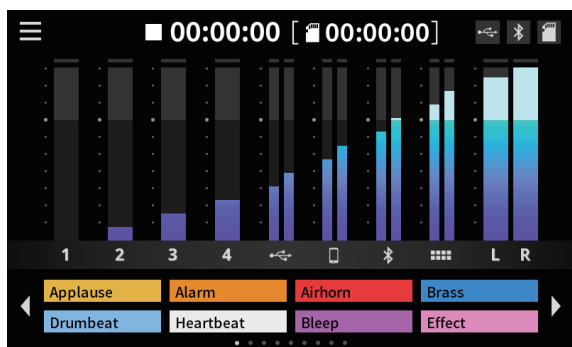

デフォルトの効果音がアサインされた状態

トラブルシューティング

本機の動作がおかしいときは、修理を依頼する前にもう一度、下記の点検を行ってください。

それでも改善しないときは、お買い上げの販売店またはティアック修理センター（巻末に記載）にご連絡ください。）

電源がオンにならない

- 電源プラグなどがしっかりと差し込まれているか確認してください。

SD カードを認識しない

- SD カードがしっかりと挿入されているか確認してください。
- 本機で対応している SD カードを挿入していますか？
- SD カードのフォーマット（ファイルシステム）を確認してください。

SD カードをつないでいて、途中から本機の操作ができなくなった

- SD カードの接続に異常が発生しています。SD カードを取り外して、再度挿入してください。

音が出ない

- 各フェーダーやつまみは、適正なレベルまで上がっていますか？
- 接続した機器の設定をもう一度確認してください。
- 各 PHONES つまみが、適正なレベルまで上がっていますか？
- 各チャンネルの MUTE ボタンがオンになっていませんか？

録音しようとする音が歪んで聴こえる

- 本機の入力レベル設定は適切ですか？
- 接続した入力音源の出力レベルが高すぎませんか？

録音できない

- SD カードに十分な空き容量があることを確認してください。
- ファイル総数が 5000 個に達すると録音できなくなります。

再生できない

- 本機が対応しているサンプリング周波数（48kHz）と量子化数（24 ビット）であるかどうかを確認してください。

雑音がする

- 接続ケーブルが接触不良になっていないか、確認してください。
- 本機の近くにテレビ・ラジオやパワーアンプなどの大型トランスを持つ機器があると、本機あるいは周辺機器で雑音が発生することがあります。（116 ページ「設置上の注意」を参照）

Bluetooth の音が途切れる、または雑音がする

- 無線 LAN や他の Bluetooth 機器、電子レンジなどが近くにありませんか？
なるべくそれらの機器から離してご使用ください。
- Bluetooth 機器と本機の距離を近づけてご使用ください。また、Bluetooth 機器や本機の位置を変えてください。
- スマートフォンで音楽再生以外のアプリケーションが動作している場合は音が途切れる場合があります。その場合は音楽再生以外のアプリケーションの動作を止めてください。

Bluetooth の接続ができない、あるいは、通信が途切れる

- Bluetooth 機器の電源がオンしているか、Bluetooth の機能がオンになっているか確認してください。
- Bluetooth 機器との距離が離れすぎていませんか？
あるいは、間に壁や障害物などでさえぎられていませんか？
- Bluetooth 機器や本機の位置を変えてください。
- 本機の電源をオフにして、再度本機の電源をオンにしてください。
- Bluetooth 機器側の「TASCAM Mixcast」の登録を一度解除したあと、再度ペアリングしてください。（→ 110 ページ「Bluetooth 機器と接続する」）

Bluetooth のペアリングができない

- 接続したい Bluetooth 機器が A2DP に対応しているか確認してください。
- 接続したい Bluetooth 機器の通信が可能な状態になっているか確認してください。詳しくは、お使いの Bluetooth 機器の取扱説明書をご確認ください。
- 本機と Bluetooth 機器の電源を一度オフにして、再び電源をオンにしてペアリングを試してください。
- ペアリングしようとする Bluetooth 機器以外の Bluetooth 機器の電源をオフしてください。
- Bluetooth 機器側の「TASCAM Mixcast」の登録を一度解除したあと、再度ペアリングしてください。（→ 110 ページ「Bluetooth 機器と接続する」）

USB 接続でパソコンに認識されない

- 本機は USB1.1 では動作しません、USB2.0 または USB3.0 のポートをご使用ください。
- 本機の接続は USB ハブはご使用にならず、必ずパソコン本体の USB ポートに接続してください。
- 上記の方法で解決しない場合は、パソコン本体の別の USB ポートに接続してください。

USB 接続中に音切れ、あるいはノイズが発生する

- パソコンの負荷が原因で音切れやノイズが発生します。
- 無線 LAN や常駐ソフト（アンチウィルスソフトなど）が動作している場合は停止してご使用ください。また、パソコンの「電源オプション」を「高パフォーマンス設定」にしてご使用ください。
- USB ケーブルは、付属のケーブル（*）をご使用ください。
* 市販の USB ケーブルをご使用になる場合、高品質（USB 規格認証ケーブル）のケーブルや、出来るだけ短いケーブルを使用してください。
- USB 接続はパソコン側の影響を受けるため、パソコン本体のオンボード上の USB ポートに接続してください。

電波について

- 本機は電波法に基づく小電力データ通信システム無線局設備として技術基準適合証明を受けています。したがって、本機を使用するときに無線局の免許は必要ありません。ただし、以下の事項を行うと、法律で罰せられることがあります。
 - 分解 / 改造すること
 - 本機に貼ってある証明ラベルをはがすこと



本機は、2.4 GHz帯を使用します。
変調方式としてFH-SS変調方式を採用し与干渉距離は10mです。
本製品は、日本国内でのみご使用ください。

- 本機は電波を使用しているため、第三者が故意または偶然に傍受することが考えられます。
重要な通信や人命にかかわる通信には使用しないでください。
通信時に、データや情報の漏洩が発生しても責任を負いかねます。
予めご了承ください。
- 次の場所では本機を使用しないでください。
 - 2.4 GHz 用周波数帯域を利用する、無線 LAN、電子レンジ、デジタルコードレス電話の近く。電波が干渉して音が途切れることがあります。
 - ラジオ、テレビ、ビデオ機器、BS/CS チューナーなどのアンテナ入力端子を持つ AV 機器の近く。音声や映像にノイズがのることがあります。

本機使用上の注意

本機の使用周波数は2.4 GHz帯です。この周波数帯では電子レンジ等の産業・科学・医療用機器のほか、免許を要する工場の製造ラインで使用されている移動体識別用の構内無線局、免許を要しない特定小電力無線局や免許を要するアマチュア無線局などが運用されています。

他の機器との干渉を防止するために、以下の点に十分ご注意ください。

- 本機を使用する前に、近くで他の無線局が運用されていないことを確認してください。
- 万一、本機と他の無線局との間に電波干渉が発生した場合には、速やかに本機の使用場所を変えるか、使用を停止してください。
- 不明な点その他にお困りのことが起きたときは、お買い上げの販売店またはタスカム カスタマーサポート（巻末に記載）へお問い合わせください。

Bluetooth®について

本機は、Bluetooth音声モジュール「TASCAM AK-BT10」を搭載しており、Bluetooth (A2DP) に対応したパソコンやポータブルオーディオ機器(Bluetooth機器)の再生音声を入力したり、本機の音声をBluetooth機器に出力することができます。

メモ

本機のBluetooth機能について、全てのBluetooth機器との接続や動作を保証するものではありません。

通信セキュリティー

本機は、Bluetooth通信でBluetoothの標準規格に準拠したセキュリティー機能に対応していますが、通信の秘匿性を保障するものではありません。Bluetooth通信で情報の漏洩が発生しましても、弊社は一切の責任を負いかねます。

SDカードについて

取り扱い上の注意

SDカードは、精密にできています。

SDカードの破損を防ぐため、取り扱いに当たって以下の点をご確認ください。

- 極端に温度の高いあるいは低い場所に放置しないこと。
- 極端に湿度の高い場所に放置しないこと。
- 濡らさないこと。
- 上に物を載せたり、ねじ曲げたりしないこと。
- 衝撃を与えないこと。
- 録音、再生状態やデータ転送などアクセス中に、抜き差しを行わないこと。
- 持ち運ぶ際、メモリーカードケースなどに入れて運ぶこと。

SDカードのライトプロテクトについて

本機は動作パフォーマンスを向上させるために、トラック情報をメディアに書き込みます。ライトプロテクトをされたSDカードには設定情報の書き込みなどができないため、再起動時に設定を保持していないなどの影響が出ます。

フォーマットについて

本機でフォーマットされたSDカードは、録音時の性能向上のために最適化されています。そのため、本機で使用するSDカードは本機でフォーマットを行ってください。パソコンなどでフォーマットされたSDカードは、本機での録音時にエラーになる可能性があります。

結露について

本機を寒い場所から暖かい場所へ移動したときや、寒い部屋を暖めた直後など、気温が急激に変化すると結露を生じることがあります。結露したときは、約1～2時間放置してから電源をオンにしてください。

製品のお手入れ

製品の汚れは、柔らかい布でからぶきしてください。化学ぞうきん、ベンジン、シンナー、アルコールなどで拭かないでください。表面を傷める、または色落ちさせる原因となります。

設置上の注意

- 本機の動作保証温度は、摂氏0度～40度です。
- 次のような場所に設置しないでください。音質低下の原因、または故障の原因となります。
 - 振動の多い場所
 - 窓際などの直射日光が当たる場所
 - 暖房器具のそばなど極端に温度が高い場所
 - 極端に温度が低い場所
 - 湿気の多い場所や風通しが悪い場所
 - ほこりの多い場所
 - 直接雨などの水があたる場所
- 放熱をよくするために、本機の上には物を置かないでください。
- パワーアンプなど熱を発生する機器の上に本製品を置かないでください。

アフターサービス

- この製品には、保証書が添付（巻末に記載）されています。大切に保管してください。万一、販売店印の捺印やご購入日の記載がない場合は、無料修理保証の対象外になりますので、ご購入時のレシートなどご購入店・ご購入日が確認できるものを一緒に保管してください。
- 保証期間は、お買い上げ日より1年です。保証期間中は、記載内容によりティアック修理センター（巻末に記載）が修理いたします。
- 保証期間経過後、または保証書を提示されない場合の修理については、お買い上げの販売店またはティアック修理センター（巻末に記載）にご相談ください。修理によって機能を維持できる場合は、お客様のご要望により有料修理いたします。
- 万一、故障が発生した場合は使用を中止し、お買い上げの販売店またはティアック修理センター（巻末に記載）までご連絡ください。修理を依頼される場合は、次の内容をお知らせください。なお、本機の故障、もしくは不具合により発生した付随的損害（録音内容などの補償）の責については、ご容赦ください。本機を使ったシステム内の記録メディアなどの記憶内容を消失した場合の修復に関しては、補償を含めて当社は責任を負いかねます。
 - 型名、型番(Mixcast 4)
 - 製造番号(Serial No.)
 - 故障の症状(できるだけ詳しく)
 - お買い上げ年月日
 - お買い上げ販売店名
- お問い合わせ先については、巻末をご参照ください。
- 当社は、この製品の補修用性能部分(製品の機能を維持するために必要な部品)を製造打ち切り後8年間保有しています。
- 本機を廃棄する場合に必要な収集費などの費用は、お客様のご負担になります。

仕様 / 定格

レコーダー部仕様

記録メディア

SDカード (64 MB ~ 2 GB)
SDHCカード (4 GB ~ 32 GB)
SDXCカード (48 GB ~ 512 GB)

録音再生フォーマット

WAV : 48 kHz, 24ビット, 2 chステレオ/14 ch Poly (BWF
フォーマット)

アナログオーディオ入力定格

マイク 入力端子 (1-4)

コネクター : XLR/TRSコンボジャックタイプ
XLR : XLR-3-31 (1: GND, 2: HOT, 3: COLD)
TRS : ϕ 6.3 mm(1/4")TRS標準ジャック
(Tip: HOT, Ring: COLD, Sleeve: GND)
最大入力レベル : +10dBu(LEVEL「MIN」時)
規定入力レベル : -10 dBu (LEVEL「MIN」時)
最小入力レベル : -76.5 dBu (LEVEL「MAX」時)
ゲイン幅 : 66.5 dB
入力インピーダンス : 2.1 k Ω

PHONES (TRRS) \square 端子 [CTIA 規格]

コネクター : ϕ 3.5 mm(1/8")4極ミニジャック
最大入力レベル : +4 dBV(LEVEL「MIN」時)
規定入力レベル : -16 dBV (LEVEL「MIN」時)
最小入力レベル : -82.5 dBV (LEVEL「MAX」時)
ゲイン幅 : 66.5 dB
入力インピーダンス : 2 k Ω

LINE IN (TRRS) 端子 [CTIA 規格]

コネクター : ϕ 3.5 mm(1/8")4極ミニジャック
最大入力レベル : +8 dBV
規定入力レベル : -12 dBV
入力インピーダンス : 12 k Ω

LINE IN L/R (balanced) 端子

コネクター : ϕ 6.3 mm(1/4")TRS標準ジャック
(Tip: HOT, Ring: COLD, Sleeve: GND)
最大入力レベル : +24 dBu
規定入力レベル : +4 dBu
入力インピーダンス : 11 k Ω

アナログオーディオ出力定格

PHONES 端子 (1 - 4)

コネクター : ϕ 6.3 mm(1/4")ステレオ標準ジャック
最大出力 : 45 mW+45 mW (THD+N 0.1%以下,
32 Ω 負荷時)

PHONES (TRRS) \square 端子 [CTIA 規格]

コネクター : ϕ 3.5 mm(1/8")4極ミニジャック
● PHONES(TRRS) \square の出力は PHONES \square の出力を分岐して
います

LINE OUT (TRRS) 端子 [CTIA 規格]

コネクター : ϕ 3.5 mm(1/8")4 極ミニジャック
最大出力レベル : -25 dBu
規定出力レベル : -45 dBu
出力インピーダンス : 100 Ω

MONITOR OUT L/R (balanced) 端子

コネクター : ϕ 6.3 mm(1/4")TRS標準ジャック
(Tip: HOT, Ring: COLD, Sleeve: GND)
最大出力レベル : +20 dBu
規定出力レベル : +0 dBu
出力インピーダンス : 200 Ω

LINE OUT 端子

コネクター : ϕ 3.5mm(1/8")ステレオミニジャック
最大出力レベル : +6 dBV
規定出力レベル : -14 dBV
出力インピーダンス : 200 Ω

コントロール入出力定格

USB 端子

コネクター : USB Type-C
フォーマット : USB2.0 HIGH SPEED
USB AUDIO CLASS 2.0
USB MASS STORAGE CLASS

オーディオ性能

マイクアンプ EIN (入力換算雑音)

-125 dBu以下 (150 Ω 終端, LEVEL「MAX」時)

周波数特性

マイク 入力端子(1-4)
20 Hz - 20 kHz : +0.3 dB/-0.3 dB (JEITA)

S/N 比

101 dB
(マイク 入力端子(1-4)、チャンネルフェーダー [0]時, 20
kHz SPCL LPF + A-Weight)

歪率

0.003 %
(マイク 入力端子(1-4)、1 kHzサイン波、チャンネルフェーダー
[0]時, 20 kHz SPCL LPF)

クロストーク

95 dB以上

注) 測定条件は、JEITA CP-2905Bに準じます。

録音時間

録音形式	容量	
	4 GB	8 GB
WAV 24ビット 48 kHz	14 ch	0時間35分 1時間10分
	2 ch	4時間07分 8時間15分

● 上記録音時間は連続録音時間ではなく、SD/SDHC/SDXC カードに録音できる合計時間です。

Bluetooth

出力クラス : Class 2
(見通し通信距離: 約10m*)
対応プロファイル : A2DP
対応A2DPコーデック : SBC, AAC
対応A2DPコンテンツ保護 : SCMS-T
* 通信距離は目安です。周囲の環境や電波状況により通信距離は変わる場合があります。

OS/動作条件

最新の対応OS状況については、TASCAMのウェブサイト (<https://tascam.jp/jp/>)をご確認ください。

各OSでの動作確認は、下記のシステム条件を満たす標準的な環境での結果になります。下記の条件を満たす環境であっても動作を保証するものではありません。

Windows

対応 OS

Windows 10 64bit

対応パソコン

USB 2.0以上を装備した Windows 対応パソコン

* 当社製ドライバー使用時ARM64 CPUは動作保証外

Mac

対応 OS

macOS Big Sur (11)

macOS Catalina (10.15)

対応パソコン

USB 2.0以上を装備したMac

iOS/iPadOS デバイス

iOS 14/iPadOS 14

iOS 13/iPadOS 13

Android デバイス

Android 11

Android 10

* 互換性があることを確認していますが、全ての端末での動作を保証するものではありません。

一般

電源

専用AC アダプター (PS-P1220E NUT)、DC 12 V

消費電力

12.5 W(最大時)

質量

2.55 kg

動作温度

0 ~ 40°C

外形寸法

374.8 x 56.5 x 263.6 mm (幅 x 高さ x 奥行き、突起部含まず)

374.8 x 71.2 x 266.7 mm (幅 x 高さ x 奥行き、突起部含む)



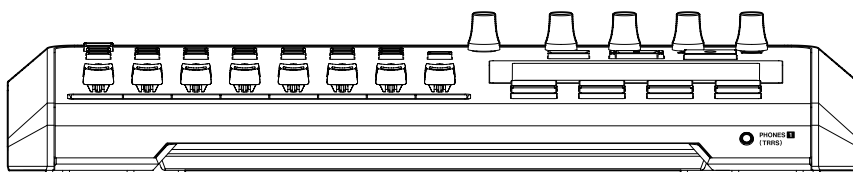
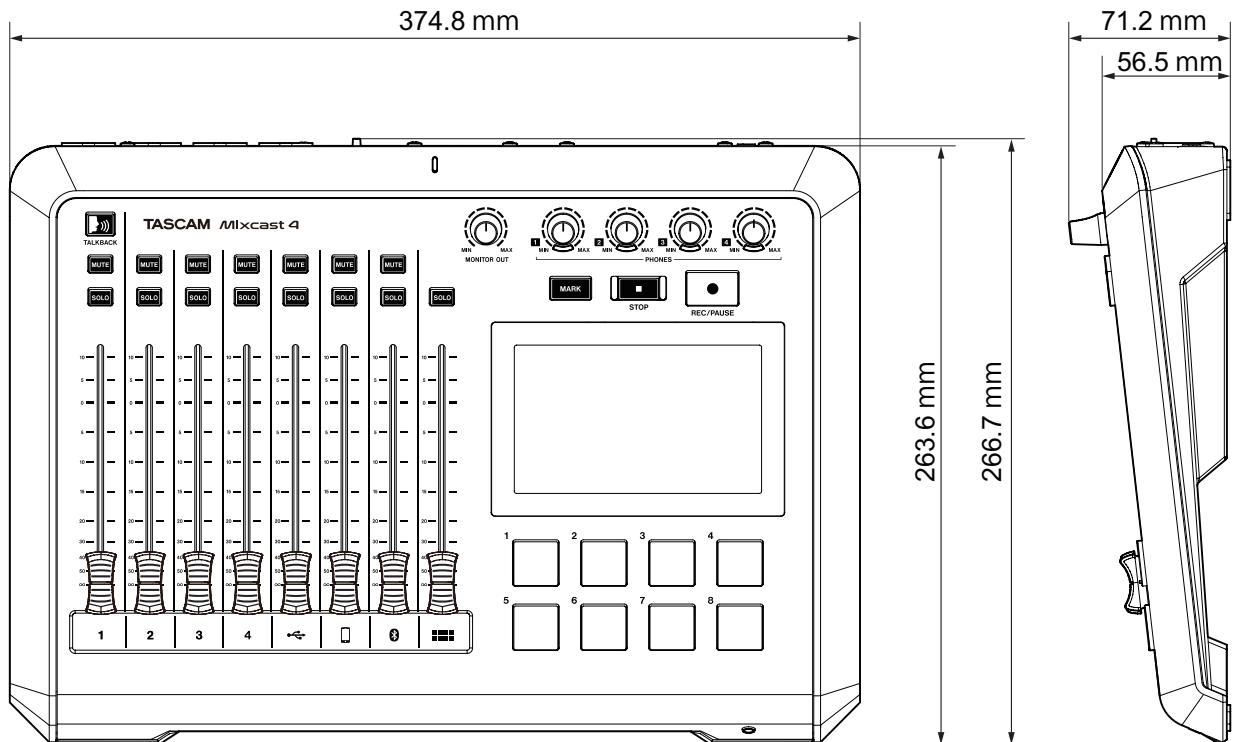
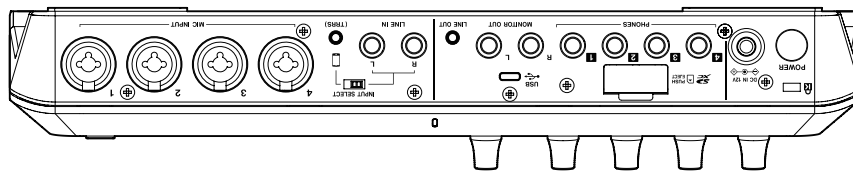



寸法図











- 取扱説明書のイラストが一部製品と異なる場合があります。
- 仕様および外観が予告なく変更することがあります。

安全にお使いいただくために

製品を安全に正しくお使いいただき、あなたや他の人々への危害や財産への損害を未然に防止するために、以下の注意事項をよくお読みください。

	警告	以下の内容を無視して誤った取り扱いを すると、人が死亡または重傷を負う可 能性が想定される内容を示しています。
	ACアダプター の電源プラグを コンセントから 抜く	万一、異常が起きたら 煙が出たり、変なおいや音がするときは 機器の内部に異物や水などが入ったときは この機器を落としたり、カバーを破損したときは すぐに機器本体の電源を切り、必ず AC アダプ ターの電源プラグをコンセントから抜いてください。 異常状態のまま使用すると、火災・感電の原因とな ります。お買い上げの販売店、またはティアック修 理センター（巻末に記載）に修理をご依頼ください。
	指示	AC アダプターの電源プラグにほこりをためない AC アダプターの電源プラグとコンセントの間にゴミ やほこりが付着すると、火災・感電の原因となります。 定期的（年 1 回くらい）に AC アダプターの電源プ ラグを抜いて、乾いた布でゴミやほこりを取り除い てください。
	禁止	AC アダプターのコードを傷つけない AC アダプターのコードの上に重い物を載せたり、 コードを壁や棚との間に挟み込んだり、本機の下敷 きにしない AC アダプターのコードを加工したり、無理に曲げ たり、ねじったり、引っ張ったり、熱器具に近づけて 加熱したりしない コードが傷んだまま使用すると火災・感電の原因とな ります。 万一、AC アダプターのコードが破損したら（芯線の 露出、断線など）、お買い上げの販売店またはティアック 修理センター（巻末に記載）をご依頼ください。 付属の AC アダプターや電源コードを他の機器に使 用しない 故障、火災、感電の原因となります。 交流 100 ボルト以外の電圧で使用しない この機器を使用できるのは日本国内のみです。表示 された電源電圧（交流 100 ボルト）以外の電圧で 使用しないでください。また、船舶などの直流（DC） 電源には接続しないでください。火災・感電の原因 となります。 この機器を設置する場合は、放熱をよくするために、 壁や他の機器との間には少し（20cm 以上）離して設 置する 隙間を空けないと内部に熱がこもり、火災の原因と なります。 この機器の通風孔などから内部に金属類や燃えやす い物などを差し込む、または落とさない 火災・感電の原因となります。 この機器の通風孔をふさがない 通風孔をふさぐと内部に熱がこもり、火災の原因と なります。
	禁止	機器の上に花びんや水などが入った容器を置かない 内部に水が入ると火災・感電の原因となります。
	分解禁止	この機器のカバーは絶対に外さない カバーを外す、または改造すると、火災・感電の原 因となります。 内部の点検・修理は、お買い上げの販売店またはティ アック修理センター（巻末に記載）にご依頼ください。 この機器を改造しない 火災・感電の原因となります。

	警告	以下の内容を無視して誤った取り扱いを すると、人が死亡または重傷を負う可 能性が想定される内容を示しています。
	注意	イヤホンやヘッドホンからの過度の音圧は、聴覚障害 の原因となります。聴覚障害の可能性を防ぐために、 長時間、高音量で聴かないでください。
	注意	以下の内容を無視して誤った取り扱いを すると、人が傷害を負う可能性が想定 される内容および物的損害のみの発生 が想定される内容を示しています。
	ACアダプター の電源プラグを コンセントから 抜く	移動させる場合は、電源をオフにし、必ず AC アダ プターの電源プラグをコンセントから抜き、外部の 接続コードを外す コードが傷つき、火災・感電の原因や、引っ掛けて けがの原因になることがあります。 旅行などで長期間この機器を使用しないときやお手 入れの際は、安全のため必ず AC アダプターの電 源プラグをコンセントから抜く 通電状態の放置やお手入れは、漏電や感電の原因と なることがあります。
	指示	オーディオ機器を接続する場合は、各々の機器の取 扱説明書をよく読み、電源を切り、説明にしたがっ て接続する また、接続は指定のコードを使用する 電源を入れる前には、音量を最小にする 突然大きな音が出て、聴覚障害などの原因となるこ とがあります。 この機器はコンセントの近くに設置し、電源プラグ は簡単に手が届くようにする 異常が起きた場合は、すぐに電源プラグをコンセント から抜いて、完全に電源が切れるようにしてください。 この機器には、付属の専用 AC アダプターや電源 コードを使用する それ以外の物を使用すると、故障、火災、感電の原 因となります。
	禁止	ぐらついた台の上や傾いた所など不安定な場所に置 かない 湿気やほこりの多い場所に置かない。風呂、シャワー 室では使用しない 調理台や加湿器のそばなど油煙や湯気が当たる場所 に置かない 火災・感電やけがの原因となる場合があります。 電源プラグを抜くときは、AC アダプターの電源コー ドを引っ張らない コードが傷つき、火災・感電の原因となることがあ ります。必ずプラグを持って抜いてください。
	禁止	濡れた手で電源プラグを抜き差ししない 感電の原因となる場合があります。
	注意	5 年に 1 度は、機器内部の掃除を販売店またはティ アック修理センター（巻末に記載）にご相談ください。 内部にほこりがたまったまま、長い間掃除をしないと 火災や故障の原因となる場合があります。 特に、湿気の多くなる梅雨期の前に行くと、より効果 的です。なお、掃除費用については、ご相談ください。

この製品の取り扱いなどに関するお問い合わせは

タスカム カスタマーサポート 〒206-8530 東京都多摩市落合1-47

- 電話 **042-356-9137** 携帯電話・PHS・IP電話から
- ナビダイヤル  **0570-000-809** 一般電話から
- FAX **042-356-9185**

受付時間は、10:00～12:00/13:00～17:00です。(土・日・祝日・弊社指定休日を除く)

故障・修理や保守についてのお問い合わせは

ティアック修理センター 〒358-0026 埼玉県入間市小谷田858

- 電話 **04-2901-1033** 携帯電話・PHS・IP電話から
- ナビダイヤル  **0570-000-501** 一般電話から
- FAX **04-2901-1036**

受付時間は、9:30～17:00です。(土・日・祝日・弊社指定休日を除く)

■ 住所や電話番号は、予告なく変更する場合があります。あらかじめご了承ください。

WARRANTY

< In the United States >

This warranty gives you specific legal rights and you may also have other rights which vary from state to state. This warranty is only valid within the country the unit was originally purchased.

WHAT IS COVERED AND WHAT IS NOT COVERED
Except as specified below, this warranty covers all defects in materials and workmanship in this product. The following are not covered by the warranty:

1. Damage to or deterioration of the external cabinet.
2. Damage resulting from accident, misuse, abuse or neglect.
3. Damage resulting from failure to perform basic daily maintenance and/or calibration or otherwise resulting from failure to follow instructions contained in your owner's manual.
4. Damage occurring during shipment of the product. (Claims must be presented to the carrier)
5. Damage resulting from repair or attempted repair by anyone other than TEAC or an authorized TASCAM service station.
6. Damage resulting from causes other than product defects, including lack of technical skill, competence, or experience of the user.
7. Damage to any unit which has been altered or on which the serial number has been defaced, modified or is missing.

WHO IS COVERED UNDER THE WARRANTY

This warranty may be enforced only by the original purchaser. This warranty is not valid if the product was purchased through an unauthorized dealer.

LENGTH OF WARRANTY

All parts except heads and disk drives are warranted for one (1) year from the date of original purchase. Heads and disk drives are warranted for ninety (90) days from date of original purchase. Labor is warranted for ninety (90) days from date of original purchase.

WHAT WE WILL PAY FOR

We will pay all labor and material expenses for items covered by the warranty. Payment of shipping charges is discussed in the next section of this warranty.

HOW YOU CAN GET WARRANTY SERVICE

Your unit must be serviced by an authorized TASCAM service station in the United States. (This warranty is not enforceable outside the U.S.) If you are unable to locate an authorized TASCAM service station in your area, please contact us. We either will refer you to an authorized service station or instruct you to return the unit to the factory. Whenever warranty service is required, you must present a copy of the original dated sales receipt from an Authorized TASCAM Dealer. You must pay any shipping charges if it is necessary to ship the product to service. However, if the necessary repairs are covered by the warranty, we will pay return surface shipping charges to any destination within the United States.

LIMITATION OF IMPLIED WARRANTIES

Any implied warranties, INCLUDING WARRANTIES OF MERCHANTABILITY AND FITNESS FOR A PARTICULAR PURPOSE, are limited in duration to the length of this warranty.

EXCLUSION OF DAMAGES

TEAC's liability for any defective product is limited to repair or replacement of the product, at TEAC's option. TEAC shall not be liable for:

1. Damages based upon inconvenience, loss of use of the product, loss of time interrupted operation or commercial loss; or
 2. Any other damages, whether incidental, consequential or otherwise.
- Some states do not allow limitations on how long an implied warranty lasts and/or do not allow the exclusion or limitation of incidental or consequential damages, so the above limitations and exclusions may not apply to you.

To locate an Authorized Service Center in Your Area

CALL 1-323-726-0303

< Europe >

This product is subject to the legal warranty regulations of the country of purchase. In case of a defect or a problem, please contact the dealer where you bought the product.

Ce produit est sujet aux réglementations concernant la garantie légale dans le pays d'achat. En cas de défaut ou de problème, veuillez contacter le revendeur chez qui vous avez acheté le produit.

Dieses Gerät unterliegt den gesetzlichen Gewährleistungsbestimmungen des Landes, in dem es erworben wurde. Bitte wenden Sie sich im Gewährleistungsfall an den Händler, bei dem sie das Gerät erworben haben.

Questo apparecchio è conforme alle norme sulla garanzia vigenti nel rispettivo Paese in cui esso è stato acquistato. Si prega di rivolgersi al proprio commerciante, presso il quale è stato acquistato l'apparecchio, nel caso in cui si voglia richiedere una prestazione in garanzia.

Las condiciones de garantía de este aparato están sujetas a las disposiciones legales sobre garantía del país en el que ha sido adquirido. En caso de garantía, debe dirigirse al establecimiento donde adquirió el aparato.

<日本>

無料修理規定 (持ち込み修理)

1. 取扱説明書、本体貼付ラベルなどの注意書きにしたがった正常な使用状態で保証期間内に故障が発生した場合には、ティアック修理センターが無料修理致します。
2. 本体の保証期間は、お買い上げの日から1年です。
3. 保証期間内に故障して無料修理を受ける場合は、本書をご提示の上、ティアック修理センターまたはお買い上げの販売店に修理をご依頼ください。商品を送付していただく場合の送付方法については、事前にティアック修理センターにお問い合わせください。無償修理の対象は、お客様が日本国内において購入された日本国内向け当社製品に限定されます。

れます。

4. ご転居、ご贈答品などでお買い上げの販売店に修理をご依頼になれない場合は、ティアック修理センターにご連絡ください。
 5. 次の場合には、保証期間内でも有料修理となります。
 - (1) ご使用上の誤りおよび不当な修理や改造による故障および損傷
 - (2) お買い上げ後の輸送・移動・落下などによる故障および損傷
 - (3) 火災、地震、水害、落雷、その他の天災地変、公害や異常電圧による故障および損傷
 - (4) 接続している他の機器に起因する故障および損傷
 - (5) 業務上の長時間使用など、特に苛酷な条件下において使用された場合の故障および損傷
 - (6) メンテナンス
 - (7) 本書の提示がない場合
 - (8) 本書にお買い上げ年月日、お客様名、販売店名(印)の記入のない場合、あるいは字句を書き換えられた場合
 6. 本書(日本語記載部)は日本国内においてのみ有効です。These warranty provisions in Japanese are valid only in Japan.
 7. 本書は再発行致しませんので、紛失しないよう大切に保管してください。
- * この保証書は、本書に明示した期間・条件のもとにおいて無料修理をお約束するものです。この保証書によって保証書を発行しているもの(保証責任者)、およびそれ以外の事業者に対するお客様の法律上の権利を制限するものではありません。保証期間経過後の修理などについてご不明の場合は、ティアック修理センターにお問い合わせください。

この保証書は、本書記載内容で無料修理を行うことをお約束するものです。お買い上げの日から保証期間中に故障が発生した場合は、本書をご提示の上、取扱説明書に記載のティアック修理センターまたはお買い上げの販売店に修理をご依頼ください。

お客様にご記入いただいた保証書の控えは、保証期間内のサービス活動およびその後の安全点検活動のために記載内容を利用させていただく場合がございますので、ご了承ください。

< In other countries/areas >

This warranty gives you specific legal rights, and you may also have other rights that vary by country, state or province.

If you have a warranty claim or request, please contact the dealer where you bought the product.

该保证书赋予了顾客特定的合法权利，并且因国家、州或省等地域的不同，顾客可能拥有其他权利。如需申请或要求保修，请与购买本产品的销售店进行联系。

If you require repair services for your TASCAM equipment, please contact the dealer where the product was purchased from or the TASCAM Distributor in your country. A list of TASCAM Distributors can be found on our website at: <https://teac-global.com/>

TASCAM

TEAC CORPORATION
Phone: +81-42-356-9143
1-47 Ochiai, Tama-shi, Tokyo 206-8530 Japan

<https://tascam.jp/jp/>

TEAC AMERICA, INC.
Phone: +1-323-726-0303
10410 Pioneer Blvd. Suite #1 Santa Fe Springs, California 90670, U.S.A.

<https://tascam.com/us/>

TEAC UK Ltd.
Phone: +44-1923-797205
Luminous House, 300 South Row, Milton Keynes, Buckinghamshire, MK9 2FR, UK

<https://www.tascam.eu/en/>

TEAC EUROPE GmbH
Phone: +49-611-71580
Bahnstrasse 12, 65205 Wiesbaden-Erbenheim, Germany

<https://www.tascam.eu/de/>

TEAC SALES & TRADING(SHENZHEN) CO., LTD
Phone: +86-755-88311561~2
Room 817, Xinian Center A, Tairan Nine Road West, Shennan Road, Futian District, Shenzhen, Guangdong Province 518040, China

<https://tascam.cn/cn/>

Printed in China

0821.MA-3229C

WARRANTY

Model / Modèle / Modell / Modello / Modelo / 型名

Mixcast 4

Serial No. / No de série / Seriennummer / Numero di serie / Número de serie / 機番

Date of purchase / Date de l'achat / Datum des Kaufs / Data dell'acquisto / Fecha de compra / お買い上げ日

Owner's name / Nom du propriétaire / Name des Besitzers / Nome del proprietario / Nombre del propietario / お名前

Address / Adresse / Adresse / Indirizzo / Dirección / 住所

Dealer's name / Nom du revendeur / Name des Händlers / Nome del commerciante / Nombre del establecimiento / 販売店

Dealer's address / Adresse du revendeur / Adresse des Händlers / Indirizzo del commerciante / Dirección del establecimiento / 販売店の住所

TASCAM

<https://teac-global.com/>

Sample